



MARQUE: YAMAHA
REFERENCE: PCK RXV681+WX-010 noir
CODIC: 4367197



NOTICE





Ampli-tuner audio-vidéo

RX-V781

RX-V681

Mode d'emploi

Lisez le livret « Brochure sur la sécurité » fourni avant d'utiliser l'unité.

musicCast

FR

TABLE DES MATIÈRES

Introduction	5	4 Raccordement d'un câble de réseau ou préparation de l'antenne sans fil	40
Accessoires	5	Raccordement du câble de réseau	40
À propos de ce manuel	5	Préparation de l'antenne sans fil	40
À propos de la télécommande	5	5 Raccordement d'autres appareils	41
Piles	5	Raccordement d'un amplificateur de puissance externe	41
Rayon d'action de la télécommande	5	Raccordement d'un appareil compatible avec la fonction de déclencheur	41
FONCTIONS	6	6 Raccordement du câble d'alimentation	42
Fonctions de l'unité	6	7 Sélection d'une langue dans le menu affiché à l'écran	43
Noms de pièces et fonctions	8	8 Configuration des paramètres d'enceintes nécessaires	44
Panneau avant (RX-V781)	8	9 Optimisation automatique des réglages d'enceintes (YPAO)	45
Panneau avant (RX-V681)	10	Mesure à une position d'écoute (mesure unique)	47
Afficheur de la face avant (témoins)	12	Mesure à plusieurs positions d'écoute (mesures multiples) (RX-V781 uniquement)	48
Panneau arrière (RX-V781)	13	Vérification des résultats de la mesure	50
Panneau arrière (RX-V681)	15	Rechargement des réglages YPAO précédents	50
Télécommande	17	Messages d'erreur	51
		Messages d'avertissement	52
PRÉPARATION	18	10 Raccordement à un périphérique de réseau sans fil	53
Procédure de configuration générale	18	Sélection de la méthode de connexion	53
1 Raccordements des enceintes	19	Connexion de l'unité à un réseau sans fil	54
Configuration de base des enceintes	20	Connexion directe de l'unité à un appareil mobile (Wireless Direct)	59
Configuration d'enceinte avancée	27	11 Connexion au réseau MusicCast	61
2 Connexion d'un téléviseur et de dispositifs de lecture	32	MusicCast CONTROLLER	61
Prises et câbles d'entrée/sortie	32	Ajout de l'unité au réseau MusicCast	61
Raccordement d'un téléviseur	33		
Raccordement d'appareils vidéo (tels que des lecteurs BD/DVD)	35		
Raccordement d'appareils audio (tels que des lecteurs CD)	38		
Raccordement aux prises du panneau avant	38		
3 Raccordement des antennes FM/AM	39		

LECTURE 62

Opérations de lecture de base 62

Sélection d'une prise de sortie HDMI 62

Sélection de la source d'entrée et de vos réglages favoris d'un seul geste (SCENE) 63

Enregistrement d'une scène 63

Sélection du mode sonore 64

Profiter de champs sonores stéréoscopiques (CINEMA DSP 3D) 65

Profiter d'une lecture non traitée 68

Bénéficier de la pureté du son haute fidélité (Pure Direct) 69

Lecture de formats à compression numérique (tels que MP3, etc.) avec son rehaussé (Compressed Music Enhancer) 69

Écoute d'émissions FM/AM 70

Réglage des pas de fréquence 70

Sélection d'une fréquence pour réception 70

Enregistrement de vos stations de radio favorites (présélections) 71

Syntonisation Radio Data System 72

Utilisation de la radio sur le téléviseur 73

Lecture de musique via Bluetooth 74

Lecture de fichiers musicaux d'appareils Bluetooth sur l'unité 74

Écoute de sources audio avec des enceintes ou un casque Bluetooth 75

Lecture de musique stockée sur un dispositif de stockage USB 76

Raccordement d'un dispositif de stockage USB 76

Lecture de contenu du dispositif de stockage USB 76

Lecture de musique stockée sur des serveurs multimédias (PC/NAS) 79

Réglage du partage de support 79

Lecture de musique sur PC 80

Écoute de la radio Internet 83

Écoute de la radio Internet 83

Enregistrement de vos stations de radio Internet favorites (favoris) 85

Lecture de contenus musicaux sur iTunes/iPod music avec

AirPlay 86

Lecture de contenus musicaux d'iTunes ou d'un iPod 86

Lecture de musique dans plusieurs pièces (multi-zone) 88

Préparation de la Zone2 88

Commande de Zone2 90

Enregistrement d'éléments favoris (raccourci) 92

Enregistrement d'un élément 92

Rappel d'un élément enregistré 92

Contrôler l'unité depuis un logiciel de navigation Internet (contrôle via Internet) 93

Écran du menu principal 94

Écran de contrôle 94

Écran de réglages 95

Affichage du statut actuel 96

Consultation des informations sur l'afficheur de la face avant 96

Affichage des informations de statut sur le téléviseur 96

Configuration de réglages de lecture distincts pour différentes sources de lecture (menu Option) 97

Éléments du menu Option 97

Configuration des sources d'entrée (menu Entrée)	101
Éléments du menu Entrée	101
Configuration de la fonction SCENE (menu Scène)	103
Éléments du menu Scène	104
Configuration des programmes sonores/décodeurs d'ambiance (menu Programme DSP)	105
Éléments du menu Programme DSP	106
Configuration des diverses fonctions (menu Réglage)	108
Éléments du menu Réglage	109
Enceinte (Réglage manuel)	111
Son	114
Vidéo	116
HDMI	117
Réseau	119
Bluetooth	121
Multi-Zone	122
Fonction	123
ECO	125
Language	126
Consultation des informations relatives à l'unité (menu Information)	126
Types d'informations	127
Configuration des paramètres du système (menu ADVANCED SETUP)	128
Éléments du menu ADVANCED SETUP	129
Modification du réglage de l'impédance des enceintes (SP IMP.)	129
Sélection de l'ID de télécommande (REMOTE ID)	129
Changement du réglage de la fréquence de syntonisation FM/AM (TU)	129
Modification du type de signal vidéo (TV FORMAT)	130
Suppression de la limite de sortie vidéo HDMI (MON.CHK)	130
Sélection du format de signal HDMI 4K (4K MODE)	130
Restauration des réglages par défaut (INIT)	130
Mise à jour du microprogramme (UPDATE)	131
Vérification de la version du microprogramme (VERSION)	131
Mise à jour du microprogramme de l'unité via le réseau	132

Foire aux questions	133
Guide de dépannage	134
Vérifiez tout d'abord les points suivants :	134
Alimentation, système et télécommande	134
Audio	135
Vidéo	137
Radio FM/AM	138
Bluetooth	139
USB et réseau	139
Signalement d'erreurs sur l'afficheur de la face avant	141
Glossaire	142
Information audio (format de décodage audio)	142
Informations audio (autres)	143
Informations vidéo et HDMI	144
Informations réseau	144
Technologies Yamaha	144
Appareils et formats de fichiers compatibles	145
Appareils compatibles	145
Formats de fichiers	145
Flux des signaux vidéo	146
Table de conversion vidéo	146
Informations sur le contrôle HDMI	147
Contrôle HDMI	147
Audio Return Channel (ARC)	148
Compatibilité du signal HDMI	149
Marques commerciales	150
Caractéristiques techniques	151

Introduction

Accessoires

Vérifiez que les accessoires suivants sont fournis avec le produit.

Antenne AM



Microphone YPAO

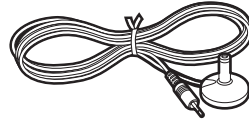

Antenne FM

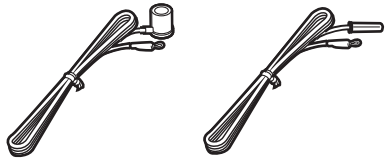

- Télécommande
- Piles (AAA, R03, UM-4) (x2)
- CD-ROM (Mode d'emploi)
- Manuel de configuration rapide
- Brochure sur la sécurité

*L'élément fourni dépend de la région d'achat.

À propos de ce manuel

Les illustrations de l'unité principale et de la télécommande utilisées dans ce manuel représentent le modèle RX-V781 (modèle pour les États-Unis), sauf avis contraire.

Les illustrations de menus utilisées comme exemples dans ce manuel proviennent des menus anglais.

Certaines caractéristiques sont indisponibles dans certaines régions.

En fonction des améliorations du produit, les spécifications et illustrations peuvent être modifiées sans avis préalable.

Ce manuel décrit les opérations réalisables avec la télécommande fournie.

Icônes utilisées dans ce manuel

 signale les précautions à prendre concernant l'utilisation de l'unité et les limites de ses fonctions.

 signale des explications supplémentaires permettant une meilleure utilisation.

À propos de la télécommande

Cette section décrit l'utilisation de la télécommande fournie.

Piles

Insérez les piles comme indiqué.

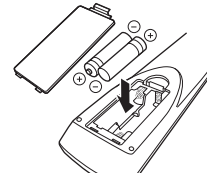

Rayon d'action de la télécommande



- Pointez la télécommande en direction du capteur situé sur l'unité et respectez la distance de fonctionnement indiquée ci-dessous.

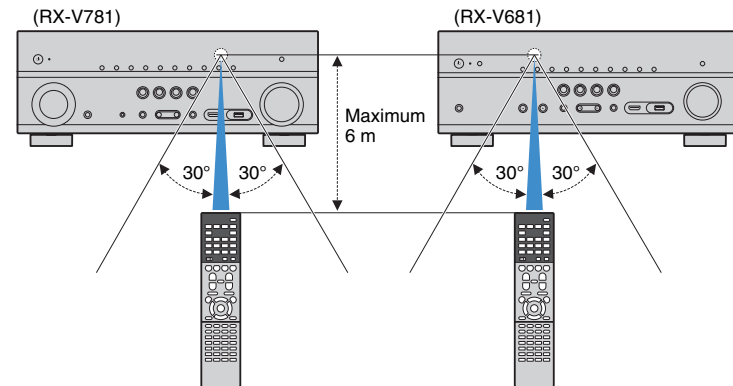

FONCTIONS

Fonctions de l'unité

Cette unité propose toute une série de fonctions utiles.

Raccordement de divers appareils (p.32)

Diverses prises HDMI et prises d'entrée/sortie vous permettent de raccorder des appareils vidéo (tels que des lecteurs BD/DVD), des appareils audio (par exemple des lecteurs CD), des consoles de jeux, des caméscopes, etc.

Lecture du son TV avec ambiance sonore à l'aide d'un seul câble de raccordement HDMI (Audio Return Channel : ARC) (p.33)

Lors de l'utilisation d'un téléviseur compatible avec la fonction ARC, vous avez besoin d'un seul câble HDMI pour restituer des signaux vidéo vers le téléviseur, recevoir des signaux audio à partir de ce dernier et transmettre des signaux de contrôle HDMI.

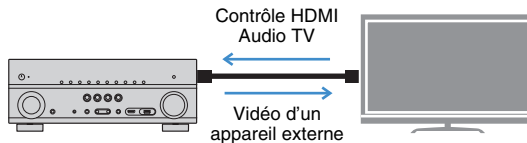

Diverses options de connexion sans fil (p.53)

L'appareil dispose d'une fonction sans fil qui lui permet de se connecter à votre routeur sans fil (point d'accès) sans connexion d'un câble réseau. En outre, Wireless Direct permet de connecter directement un dispositif mobile à cet appareil sans routeur.

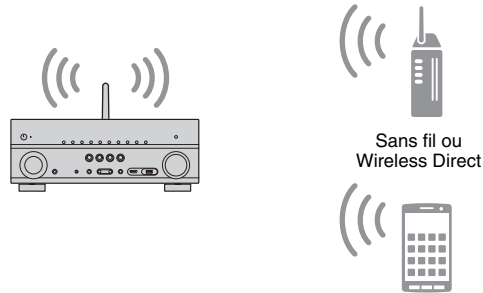

Création de champs sonores 3D (p.65)

Le raccordement d'enceintes de présence vous permet de créer un champ sonore 3D naturel chez vous (CINEMA DSP 3D). Même en l'absence d'enceintes de présence, la fonction Virtual Presence Speaker (VPS) produit un son d'ambiance 3D. En outre, l'unité simule des enceintes Virtual Surround Back Speaker (VSBS) à l'aide des enceintes d'ambiance afin de conférer de la profondeur au champ sonore arrière, et cela même en l'absence d'enceintes d'ambiance arrière.

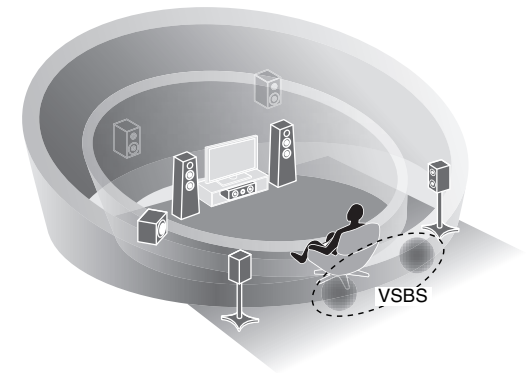

Lecture de sources surround via 5 enceintes placées en façade (p.67)

Si vous disposez d'enceintes d'ambiance mais pas de la place nécessaire au fond de la pièce, vous pouvez les placer en face de vous afin de bénéficier d'un son d'ambiance multicanal via 5 enceintes en façade (Virtual CINEMA FRONT).

Réseau domestique audio avec MusicCast (p.61)

L'unité prend en charge la fonction MusicCast, qui permet de relier un dispositif compatible MusicCast à un autre appareil situé dans une pièce différente et de lire les deux appareils simultanément, ou encore de piloter tous les dispositifs MusicCast avec l'application « MusicCast CONTROLLER » conçue à cette fin.

Basse consommation (p.125)

Le mode ECO (fonction d'économie d'énergie) permet de réduire la consommation d'énergie de l'unité.

Applications utiles

Les applications ci-dessous offrent respectivement une grande flexibilité pour le pilotage à distance de l'unité et une aide précieuse pour la configuration et les connexions.

■ AV CONTROLLER



« AV CONTROLLER » transforme votre smartphone/tablette en commande à distance sans fil fonctionnelle pour vos dispositifs de réseau Yamaha. Cette application vous offre la flexibilité de pilotage requise pour gérer les entrées disponibles, le volume, le silencieux, les commandes d'alimentation et la source de lecture.

Fonctions

- Mise sous/hors tension et réglage de volume
- Sélection des entrées, scènes et modes sonores
- Réglage des paramètres de DSP
- Commande de lecture (y compris choix de la musique pour certaines sources)



- Pour plus de détails, recherchez « AV CONTROLLER » sur l'App Store ou sur Google Play.

■ AV SETUP GUIDE (pour tablette)



« AV SETUP GUIDE » est une application conçue pour vous assister dans les raccordements entre l'ampli-tuner audio-vidéo et les sources ainsi que dans la configuration de l'ampli-tuner. Cette application vous guide pour effectuer différentes opérations comme le raccordement des enceintes, la connexion d'un téléviseur et d'un appareil audio/vidéo ainsi que la sélection des enceintes.

Fonctions

- Guide de connexions (enceintes, téléviseur et dispositifs vidéo/audio)
- Guide de configuration (paramétrage YPAO et assistance pour diverses configurations avec illustrations)
- Affichage du mode d'emploi



- Pour plus de détails, recherchez « AV SETUP GUIDE » sur l'App Store ou sur Google Play.

Noms de pièces et fonctions

Cette section décrit les fonctions de chaque élément de l'unité.

Panneau avant (RX-V781)

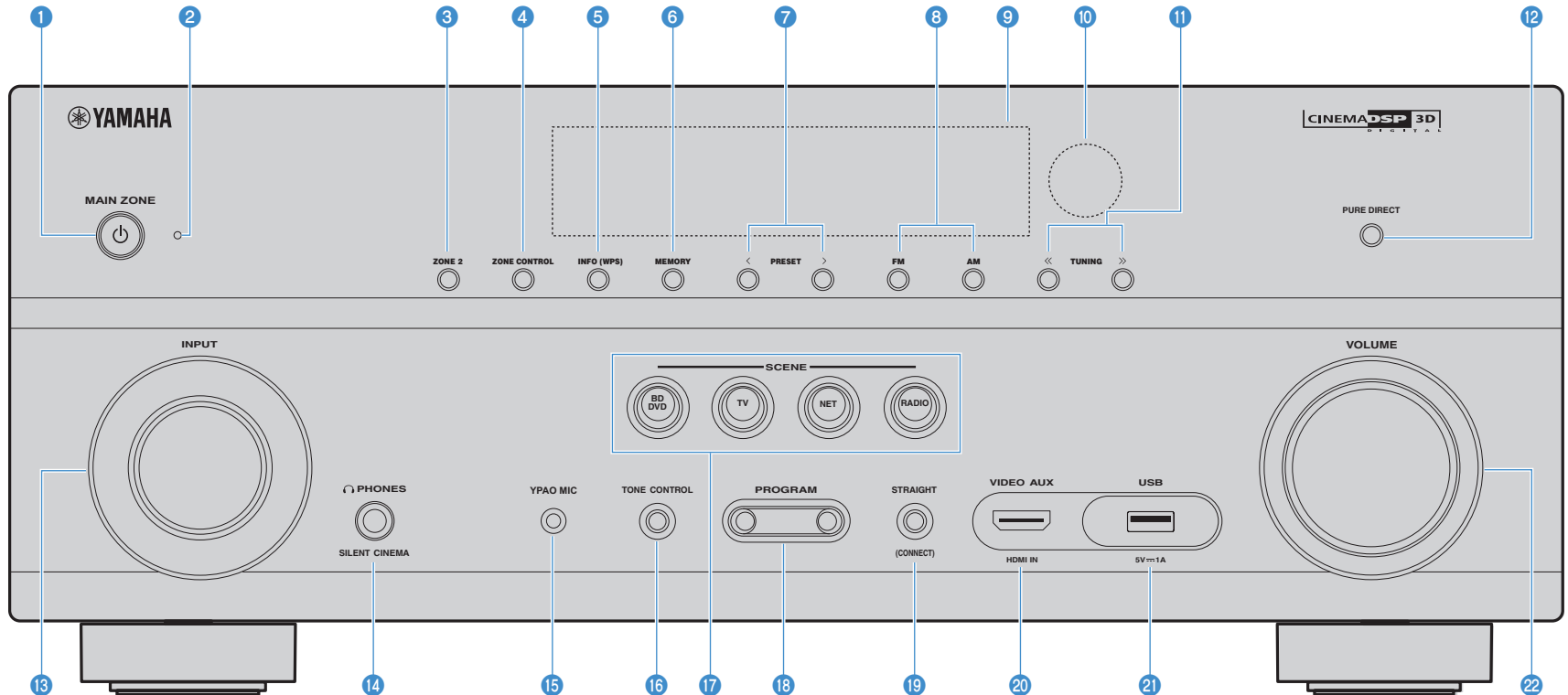

1 Touche MAIN ZONE

Met l'unité sous ou hors tension (veille).

2 Témoin de veille

S'allume lorsque l'unité se trouve en mode veille et si :

- Contrôle HDMI est activé (p.117)
- Attente Inchangé est activé (p.118)
- Veille du réseau est activé (p.119)

3 Touche ZONE 2

Active/désactive la sortie audio sur Zone2 (p.90).

4 Touche ZONE CONTROL

Modifie la zone (zone principale ou la Zone2) contrôlée par les touches et les boutons situés sur le panneau avant (p.90).

5 Touche INFO (WPS)

Sélectionne les informations présentées sur l'afficheur de la face avant (p.96).

Active le réglage des connexions réseau sans fil (configuration via bouton WPS) quand il est enfoncé pendant 3 secondes (p.55).

6 Touche MEMORY

Enregistre les stations radio FM/AM en tant que stations préréglées (p.71).

7 Touches PRESET

Sélectionnez une station radio FM/AM préréglée (p.71).

8 Touches FM et AM

Basculez entre FM et AM (p.70).

9 Afficheur de la face avant

Affiche des informations (p.12).

10 Capteur de la télécommande

Reçoit les signaux de la télécommande (p.5).

11 Touches TUNING

Sélectionnez la radiofréquence (p.70).

12 Touche PURE DIRECT

Active/désactive le mode Pure Direct (p.69).

13 Bouton INPUT

Sélection d'une source d'entrée.

14 Prise PHONES

Pour le branchement d'un casque.

15 Prise YPAO MIC

Pour le raccordement du microphone YPAO fourni (p.45).

16 Touche TONE CONTROL

Règle la bande des sons haute et basse fréquence en sortie (p.98).

17 Touches SCENE

Sélectionne la source d'entrée enregistrée, le programme sonore et divers paramètres via une seule touche. Ces touches permettent également d'allumer l'unité lorsqu'elle se trouve en mode veille (p.63).

18 Touches PROGRAM

Sélectionnez un programme sonore ou un décodeur d'ambiance (p.64).

19 Touche STRAIGHT (CONNECT)

Active/désactive le mode de décodage direct (p.68).

Vous pouvez activer l'enregistrement de MusicCast CONTROLLER en maintenant cette touche enfoncée pendant 5 secondes (p.61).

20 Prise VIDEO AUX (HDMI IN)

Pour le raccordement d'un appareil tel qu'un caméscope ou une console de jeux (p.38).

21 Prise USB

Pour le raccordement d'un dispositif de stockage USB (p.76).

22 Bouton VOLUME

Règle le volume.

Panneau avant (RX-V681)

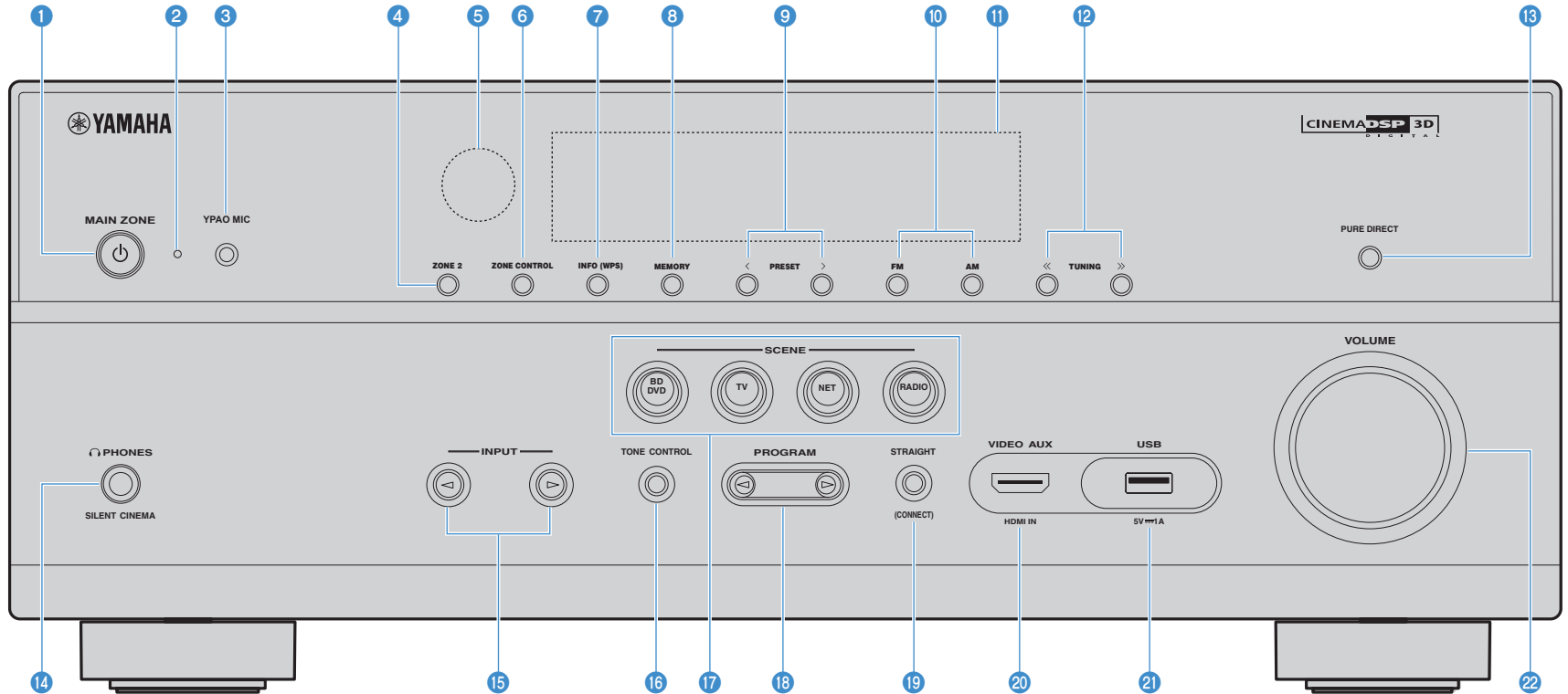

1 Touche MAIN ZONE

Met l'unité sous ou hors tension (veille).

2 Témoin de veille

S'allume lorsque l'unité se trouve en mode veille et si :

- Contrôle HDMI est activé (p.117)
- Attente Inchangé est activé (p.118)
- Veille du réseau est activé (p.119)

3 Prise YPAO MIC

Pour le raccordement du microphone YPAO fourni (p.45).

4 Touche ZONE 2

Active/désactive la sortie audio sur Zone2 (p.90).

5 Capteur de la télécommande

Reçoit les signaux de la télécommande (p.5).

6 Touche ZONE CONTROL

Modifie la zone (zone principale ou la Zone2) contrôlée par les touches et les boutons situés sur le panneau avant (p.90).

7 Touche INFO (WPS)

Sélectionne les informations présentées sur l'afficheur de la face avant (p.96).

Active le réglage des connexions réseau sans fil (configuration via bouton WPS) quand il est enfoncé pendant 3 secondes (p.55).

8 Touche MEMORY

Enregistre les stations radio FM/AM en tant que stations pré-réglées (p.71).

9 Touches PRESET

Sélectionnez une station radio FM/AM pré-réglée (p.71).

10 Touches FM et AM

Basculez entre FM et AM (p.70).

11 Afficheur de la face avant

Affiche des informations (p.12).

12 Touches TUNING

Sélectionnez la radiofréquence (p.70).

13 Touche PURE DIRECT

Active/désactive le mode Pure Direct (p.69).

14 Prise PHONES

Pour le branchement d'un casque.

15 Touches INPUT

Sélectionnez une source d'entrée.

16 Touche TONE CONTROL

Règle la bande des sons haute et basse fréquence en sortie (p.98).

17 Touches SCENE

Sélectionne la source d'entrée enregistrée, le programme sonore et divers paramètres via une seule touche. Ces touches permettent également d'allumer l'unité lorsqu'elle se trouve en mode veille (p.63).

18 Touches PROGRAM

Sélectionnez un programme sonore ou un décodeur d'ambiance (p.64).

19 Touche STRAIGHT (CONNECT)

Active/désactive le mode de décodage direct (p.68).

Vous pouvez activer l'enregistrement de MusicCast CONTROLLER en maintenant cette touche enfoncée pendant 5 secondes (p.61).

20 Prise VIDEO AUX (HDMI IN)

Pour le raccordement d'un appareil tel qu'un caméscope ou une console de jeux (p.38).

21 Prise USB

Pour le raccordement d'un dispositif de stockage USB (p.76).

22 Bouton VOLUME

Règle le volume.

Afficheur de la face avant (témoins)

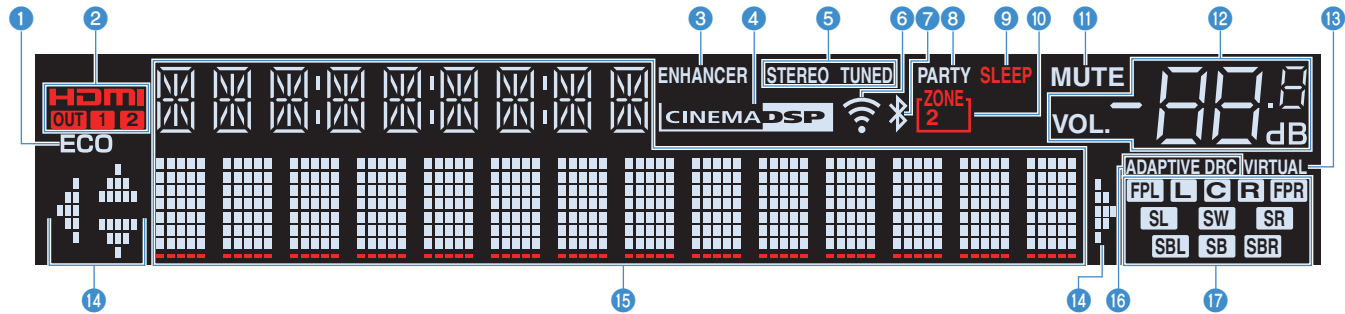

- 1 ECO**
S'allume lorsque l'unité est en mode ECO (p.125).
- 2 HDMI**
S'allume lorsque des signaux HDMI sont restitués ou reçus.
OUT1/OUT2 (RX-V781 uniquement)
Indique les prises HDMI OUT qui produisent actuellement un signal HDMI.
OUT (RX-V681 uniquement)
S'allume lorsque des signaux HDMI sont restitués.
- 3 ENHANCER**
S'allume lorsque le mode Compressed Music Enhancer (p.69) fonctionne.
- 4 CINEMA DSP**
S'allume lorsque le mode CINEMA DSP ou CINEMA DSP 3D (p.65) fonctionne.
- 5 STEREO**
S'allume lorsque l'unité reçoit un signal stéréo provenant d'une radio FM.
TUNED
S'allume lorsque l'unité reçoit un signal provenant d'une station de radio FM/AM.
- 6 Témoin d'intensité du signal**
Indique l'intensité du signal du réseau sans fil (p.53).
- 7 Témoin Bluetooth**
S'allume lorsque l'unité est raccordée à un dispositif Bluetooth (p.74).
- 8 PARTY**
S'allume lorsque l'unité est en mode fête (p.91).
- 9 SLEEP**
S'allume lorsque la minuterie de mise hors service est activée.
- 10 ZONE2**
S'allume lorsque la sortie audio sur Zone2 est activée (p.90).
- 11 MUTE**
Clignote lorsque le son est temporairement mis en sourdine.
- 12 Témoin de volume**
Indique le volume actuel.
- 13 VIRTUAL**
S'allume quand la fonction Virtual Presence Speaker (VPS) ou Virtual Surround Back Speaker (VSBS) (p.65), ou encore le traitement d'ambiance virtuelle (p.67) est actif.
- 14 Témoin de curseur**
Indiquent les touches de curseur de la télécommande actuellement opérationnelles.
- 15 Affichage des informations**
Affiche le statut actuel (nom d'entrée et nom du mode sonore par exemple). Vous pouvez changer les informations affichées en appuyant sur INFO (p.96).
- 16 ADAPTIVE DRC**
S'allume lorsque le mode Adaptive DRC (p.98) fonctionne.
- 17 Témoin d'enceinte**
Ils indiquent les bornes depuis lesquelles les signaux sont émis.
- L** Enceinte avant (G)
 - R** Enceinte avant (D)
 - C** Enceinte centrale
 - SL** Enceinte d'ambiance (G)
 - SR** Enceinte d'ambiance (D)
 - SBL** Enceinte Surround arrière (G)
 - SBR** Enceinte Surround arrière (D)
 - SB** Enceinte Surround arrière
 - FPL** Enceinte de présence (G)
 - FPR** Enceinte de présence (D)
 - SW** Caisson de graves

Panneau arrière (RX-V781)

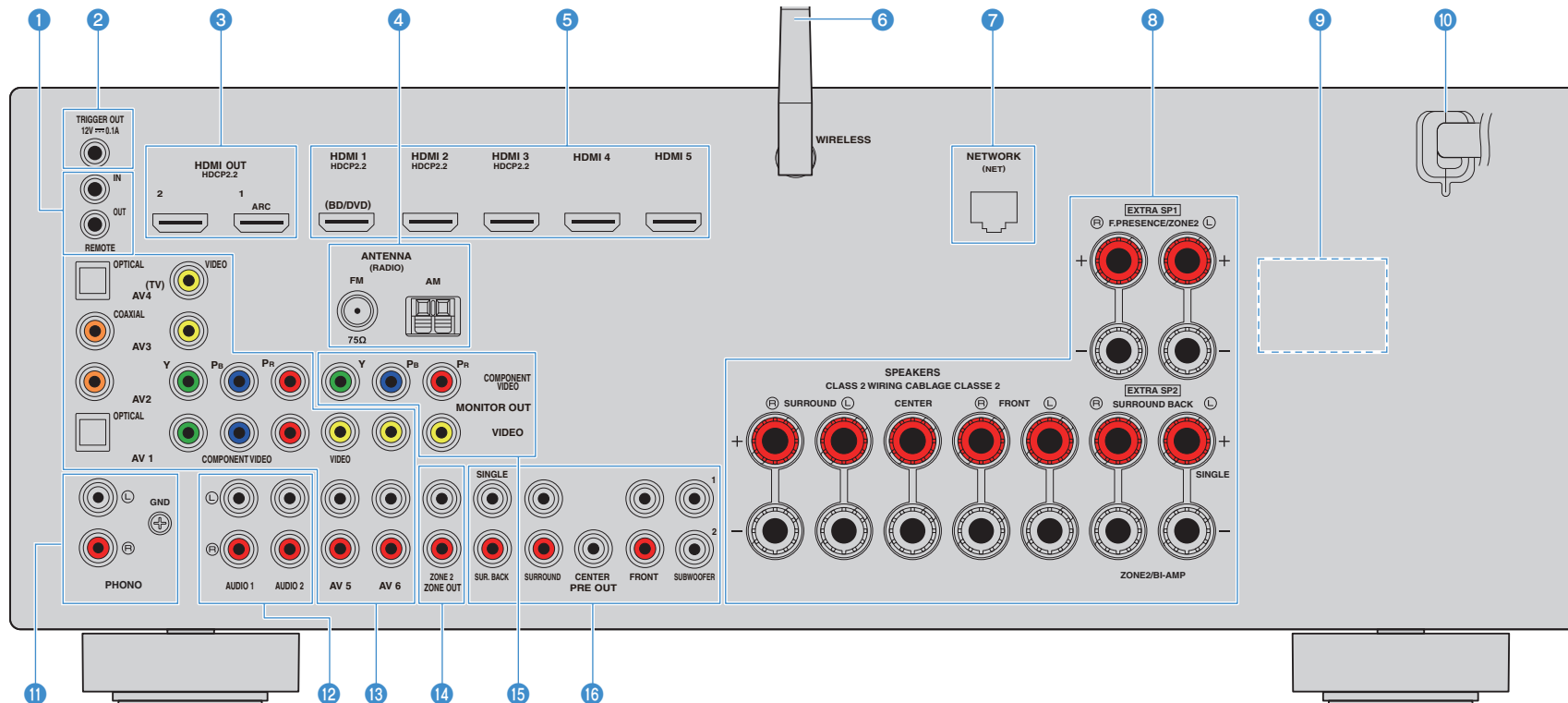

* La zone autour des prises de sortie audio/vidéo est blanche sur le produit réel afin d'éviter les mauvais raccordements.

1 Prises REMOTE IN/OUT

Pour vous raccorder à un émetteur/récepteur de signal infrarouge, afin de commander l'unité et d'autres appareils à partir d'une autre pièce (p.89).

2 Prise TRIGGER OUT

Pour le raccordement à un appareil prenant en charge la fonction déclencheur (p.41).

3 Prises HDMI OUT 1–2

Pour le raccordement à un téléviseur compatible HDMI et la restitution de signaux vidéo/audio (p.33). En cas d'utilisation de la fonction ARC, le signal audio du téléviseur peut également être reçu par la prise HDMI OUT 1.

4 Prises ANTENNA

Pour le raccordement à des antennes FM et AM (p.39).

5 Prises HDMI 1–5

Pour le raccordement à des appareils de lecture compatibles HDMI et la réception de signaux vidéo/audio (p.35).

6 Antenne sans fil

Pour le raccordement à un périphérique de réseau sans fil (p.53).

7 Prise NETWORK

Pour le raccordement à un réseau via un câble de réseau (p.40).

8 Bornes SPEAKERS

Pour le raccordement à des enceintes (p.24).

9 VOLTAGE SELECTOR

(Modèles standard et destinés à Taïwan et au Brésil uniquement)
Sélectionne la position de permutation en fonction de la tension locale (p.42).

10 Câble d'alimentation

Pour le raccordement de l'unité à une prise secteur (p.42).

11 Prises PHONO

Pour le raccordement à une platine (p.38).

12 Prises AUDIO 1–2

Pour le raccordement à des appareils de lecture audio et la réception de signaux audio (p.38).

13 Prises AV 1–6

Pour le raccordement à des appareils de lecture vidéo/audio et la réception de signaux vidéo/audio (p.35).

14 Prises ZONE2 OUT

Pour le raccordement à l'amplificateur externe utilisé en Zone2 et la restitution des signaux audio (p.88).

15 Prises MONITOR OUT prisesCOMPONENT VIDEO

Pour le raccordement à un téléviseur prenant en charge les signaux vidéo à composantes et la restitution des signaux vidéo (p.34).

Prise VIDEO

Pour le raccordement à un téléviseur prenant en charge les signaux vidéo composite et la restitution des signaux vidéo (p.34).

16 Prises PRE OUT

Pour le raccordement à un caisson de graves avec amplificateur intégré ou à un amplificateur de puissance externe (p.41).

Panneau arrière (RX-V681)

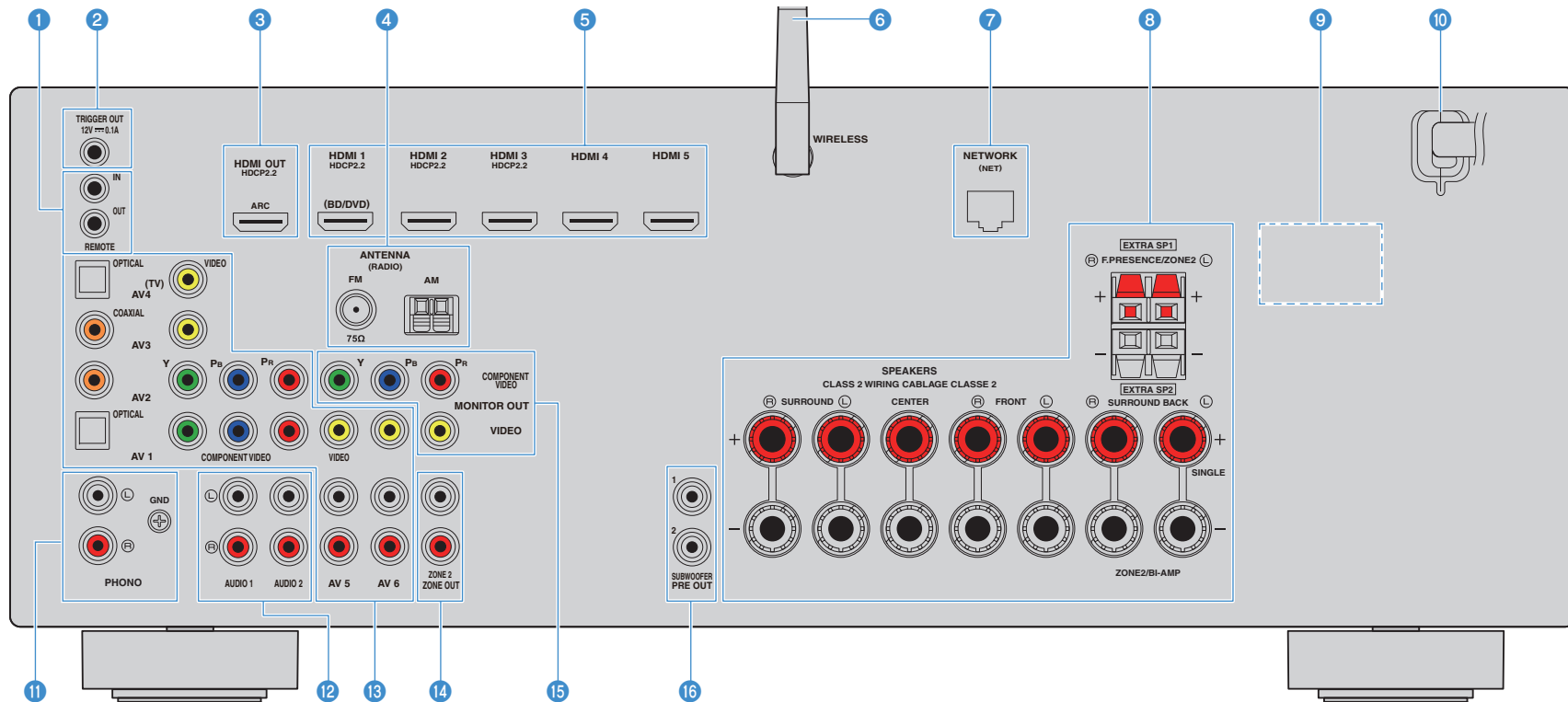

* La zone autour des prises de sortie audio/vidéo est blanche sur le produit réel afin d'éviter les mauvais raccordements.

1 Prises REMOTE IN/OUT

Pour vous raccorder à un émetteur/récepteur de signal infrarouge, afin de commander l'unité et d'autres appareils à partir d'une autre pièce (p.89).

2 Prise TRIGGER OUT

Pour le raccordement à un appareil prenant en charge la fonction déclencheur (p.41).

3 Prise HDMI OUT

Pour le raccordement à un téléviseur compatible HDMI et la restitution de signaux vidéo/audio (p.33). En cas d'utilisation de la fonction ARC, le signal audio du téléviseur peut également être reçu par la prise HDMI OUT.

4 Prises ANTENNA

Pour le raccordement à des antennes FM et AM (p.39).

5 Prises HDMI 1–5

Pour le raccordement à des appareils de lecture compatibles HDMI et la réception de signaux vidéo/audio (p.35).

6 Antenne sans fil

Pour le raccordement à un périphérique de réseau sans fil (p.53).

7 Prise NETWORK

Pour le raccordement à un réseau via un câble de réseau (p.40).

8 Bornes SPEAKERS

Pour le raccordement à des enceintes (p.24).

9 VOLTAGE SELECTOR

(Modèles standard et destinés à Taïwan et au Brésil uniquement)
Sélectionne la position de permutation en fonction de la tension locale (p.42).

10 Câble d'alimentation

Pour le raccordement de l'unité à une prise secteur (p.42).

11 Prises PHONO

Pour le raccordement à une platine (p.38).

12 Prises AUDIO 1–2

Pour le raccordement à des appareils de lecture audio et la réception de signaux audio (p.38).

13 Prises AV 1–6

Pour le raccordement à des appareils de lecture vidéo/audio et la réception de signaux vidéo/audio (p.35).

14 Prises ZONE2 OUT

Pour le raccordement à l'amplificateur externe utilisé en Zone2 et la restitution des signaux audio (p.88).

15 Prises MONITOR OUT

prisesCOMPONENT VIDEO

Pour le raccordement à un téléviseur prenant en charge les signaux vidéo à composantes et la restitution des signaux vidéo (p.34).

Prise VIDEO

Pour le raccordement à un téléviseur prenant en charge les signaux vidéo composite et la restitution des signaux vidéo (p.34).

16 Prises SUBWOOFER PRE OUT 1–2

Pour le raccordement à un caisson de graves avec amplificateur intégré (p.41).

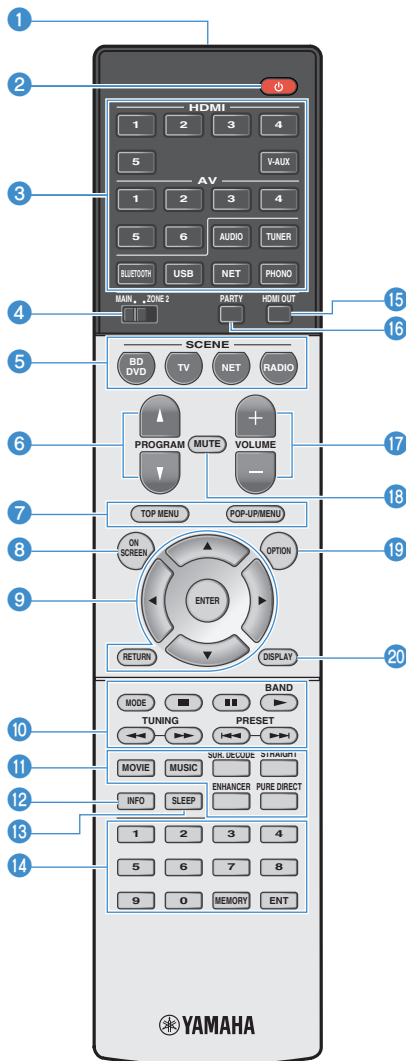

1 Émetteur de signal de commande

Émet des signaux infrarouges.

2 Touche (alimentation de l'ampli-tuner)

Met l'unité sous ou hors tension (veille).

3 Touches de sélection d'entrée

Sélectionnez une source d'entrée pour la lecture.

HDMI 1-5 Prises HDMI 1-5

V-AUX Prise VIDEO AUX (sur le panneau avant)

AV 1-6 Prises AV 1-6

AUDIO Prises AUDIO 1-2 (appuyez plusieurs fois pour sélectionner « AUDIO1 » ou « AUDIO2 »)

TUNER Radio FM/AM

BLUETOOTH Connexion *Bluetooth* (l'unité en tant qu'ampli-tuner *Bluetooth*)

USB Prise USB (sur le panneau avant)

NET Sources NETWORK (appuyez à plusieurs reprises pour sélectionner la source réseau voulue)

PHONO Prises PHONO

4 Interrupteur MAIN/ZONE 2

Modifie la zone (zone principale ou la Zone2) contrôlée par la télécommande (p.90).

5 Touches SCENE

Sélectionne la source d'entrée enregistrée, le programme sonore et divers paramètres via une seule touche. Ces touches permettent également d'allumer l'unité lorsqu'elle se trouve en mode veille (p.63).

6 Touches PROGRAM

Sélectionnent un programme sonore (p.64).

7 Touches d'opération d'appareil externe

Affiche les menus pour l'appareil de lecture compatible avec le contrôle HDMI (p.147).

8 Touche ON SCREEN

Affiche le menu à l'écran sur le téléviseur.

9 Touches d'opération de menu

Touches de curseur Choisissez un menu ou le paramètre voulu.

ENTER Confirme un élément sélectionné.

RETURN Revient à l'écran précédent.

10 Touches radio

Utilisez la radio FM/AM lorsque l'option « TUNER » est sélectionnée comme source (p.70).

BAND Bascule entre FM et AM

PRESET Sélectionne une station prééglée.

TUNING Sélectionne la radiofréquence.

Touches d'opération d'appareil externe

Permettent de contrôler la lecture quand « USB » ou « NET » est sélectionné comme source d'entrée, ou de contrôler la lecture de l'appareil compatible avec le contrôle HDMI (p.147).

11 Touches de mode sonore

Sélectionnez un mode sonore (p.64).

12 Touche INFO

Sélectionne les informations présentées sur l'afficheur de la face avant (p.96).

13 Touche SLEEP

Chaque pression sur cette touche sélectionne l'option suivante de durée (120 min, 90 min, 60 min, 30 min, désactivée) avant la mise en veille de l'unité.

14 Touches numériques

Permettent d'entrer des valeurs numériques, comme des fréquences radio.

Touche MEMORY

Enregistre les stations radio FM/AM en tant que présélections (p.71).

15 Touche HDMI OUT

(RX-V781): Sélectionne les prises HDMI OUT utilisées pour la sortie vidéo/audio (p.62).

(RX-V681): Active/désactive la sortie vidéo/audio pour la prise HDMI OUT (p.62).

16 Touche PARTY

Active ou désactive le mode fête (p.91).

17 Touches VOLUME

Réglez le volume.

18 Touche MUTE

Met la sortie audio en sourdine.

19 Touche OPTION

Affiche le menu des options (p.97).

20 Touche DISPLAY

Affiche les informations d'état sur le téléviseur (p.96).

PRÉPARATION

Procédure de configuration générale

- 1 Raccordements des enceintes (p.19)**
- 2 Connexion d'un téléviseur et de dispositifs de lecture (p.32)**
- 3 Raccordement des antennes FM/AM (p.39)**
- 4 Raccordement d'un câble de réseau ou préparation de l'antenne sans fil (p.40)**
- 5 Raccordement d'autres appareils..... (p.41)**
- 6 Raccordement du câble d'alimentation (p.42)**
- 7 Sélection d'une langue dans le menu affiché à l'écran..... (p.43)**
- 8 Configuration des paramètres d'enceintes nécessaires..... (p.44)**
- 9 Optimisation automatique des réglages d'enceintes (YPAO)..... (p.45)**
- 10 Raccordement à un périphérique de réseau sans fil (p.53)**
- 11 Connexion au réseau MusicCast (p.61)**

La préparation est désormais terminée. Vous pouvez visionner des films, écouter de la musique, la radio et d'autres contenus sur l'unité !

1 Raccordements des enceintes

L'appareil est muni de 7 amplificateurs intégrés. Vous pouvez raccorder de 2 à 9 enceintes et jusqu'à 2 caissons de graves pour créer un véritable espace acoustique dans votre pièce.

Vous pouvez également appliquer les connexions bi-amplificatrices ou les configurations multi-zone pour améliorer le système (p.27).

Attention

- L'unité est configurée pour des enceintes 8 ohms par défaut. Lorsque vous raccordez des enceintes 6 ohms, réglez l'impédance d'enceinte de l'unité sur « 6 Ω MIN ». Si tel est le cas, vous pouvez également utiliser des enceintes 4 ohms comme enceintes avant. Pour plus d'informations, reportez-vous à la section « Réglage de l'impédance des enceintes » (p.23).

Disposition idéale des enceintes

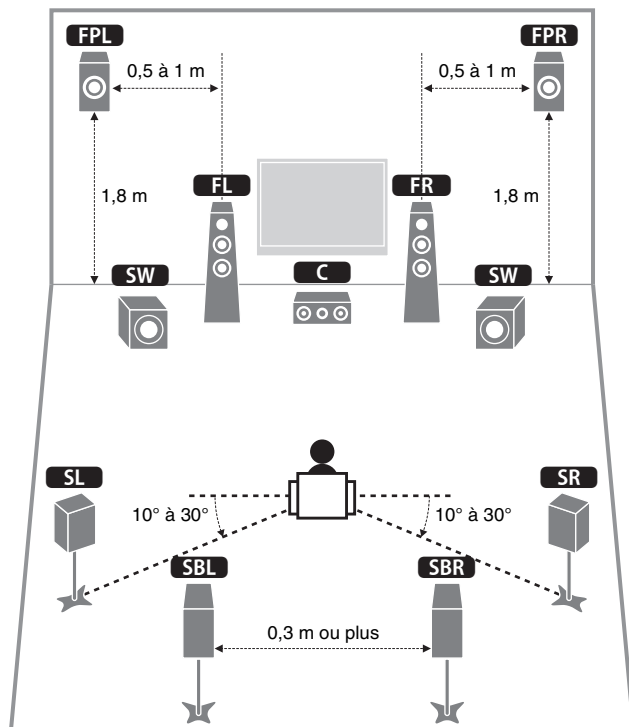

Fonctions de chaque enceinte

Type d'enceinte	Fonction
Avant (G/D) FL FR	Produisent les sons des voies gauche/droite avant (sons stéréo).
Centrale C	Produit les sons de voie centrale (tels que les dialogues et les voix).
Surround (G/D) SL SR	Produit les sons d'ambiance des voies gauche/droite. Les enceintes d'ambiance produisent également les sons d'ambiance de voie arrière lorsqu'aucune enceinte d'ambiance arrière n'est connectée.
Surround arrière (G/D) SBL SBR	Produit les sons d'ambiance des voies arrière gauche/droite.
Présence avant (G/D) FPL FPR	Produit les effets sonores CINEMA DSP ou le son des voies de hauteur pour les contenus Dolby Atmos et DTS:X.
Subwoofer SW	Produit des sons à partir de la voie LFE (effet de basses fréquences) et renforce les basses des autres voies. Cette voie est comptée pour 0.1. Vous pouvez raccorder 2 caissons de graves à l'unité et les placer sur les côtés gauche et droit (ou à l'avant/arrière) de la pièce.



- Nous recommandons l'utilisation d'enceintes de présence avant afin de bénéficier pleinement des effets des champs sonores 3D. Cependant, l'unité crée une Virtual Presence Speaker (VPS) en utilisant les enceintes avant, centrales et d'ambiance afin de produire des champs sonores 3D, même lorsqu'aucune enceinte de présence avant n'est connectée (p.65).
- Consultez « Disposition idéale des enceintes » (diagramme situé à gauche) comme référence. Il n'est pas nécessaire de disposer les enceintes comme sur le diagramme puisque la fonction YPAO de l'unité optimisera automatiquement les réglages des enceintes (comme les distances) en fonction de la disposition adoptée.
- Lorsque vous utilisez une seule enceinte d'ambiance arrière, placez-la en arrière de la position d'écoute (entre « SBL » et « SBR » dans le diagramme).

Configuration de base des enceintes

Si vous n'utilisez pas de connexion bi-amplificatrice ni de configuration multi-zone, suivez la procédure ci-dessous pour disposer les enceintes dans votre pièce et branchez-les à l'unité.

■ Disposition des enceintes dans votre pièce

Placez les enceintes et le caisson de graves dans la pièce en fonction du nombre d'enceintes. Cette section présente des exemples représentatifs de disposition des enceintes.



- Pour profiter pleinement de l'effet des contenus Dolby Atmos, nous vous recommandons d'utiliser un système d'enceintes affichant le logo ★. Cependant, vous pouvez aussi lire des contenus Dolby Atmos avec le système 7.1 (en utilisant des enceintes d'ambiance arrière).
- Pour profiter pleinement de l'effet des contenus DTS:X, nous vous recommandons d'utiliser un système d'enceintes affichant le logo ★.
- (A propos du nombre de voies) « 5.1.2 » désigne par exemple un « système 5.1 voies standard plus 2 voies pour le champ sonore au-dessus de l'auditeur ». Pour plus de détails sur la pose d'enceintes au plafond (enceintes de présence), reportez-vous à la section « Disposition des enceintes de présence » (p.22).

□ Système à 7.1/5.1.2 voies [★] (avec enceintes d'ambiance arrière et enceintes de présence avant)

Ce système d'enceintes révèle toutes les performances de l'appareil et vous permet de profiter d'un champ sonore 3D particulièrement naturel quel que soit le contenu audio choisi.

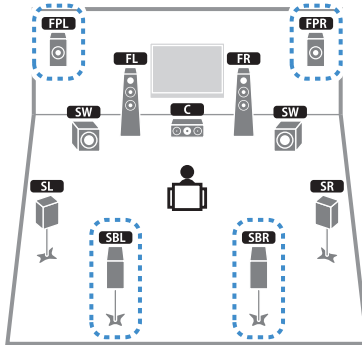

- Les enceintes d'ambiance arrière et les enceintes de présence ne produisent pas de son simultanément. L'unité bascule automatiquement sur les enceintes à utiliser selon le signal d'entrée et CINEMA DSP (p.65).
- Si vous utilisez des enceintes de présence avant montées au plafond, ou quand vous utilisez les enceintes Dolby Enabled comme enceintes de présence, réglez le paramètre « Disposition (Présence av.) » dans le menu « Réglage » avant d'exécuter la fonction YPAO (p.44).

□ Système à 5.1.2 voies [★] (avec enceintes de présence avant)

Ce système d'enceintes exploite les enceintes de présence avant pour produire un champ sonore 3D naturel, et simule en outre des enceintes Virtual Surround Back Speaker (VSBS) à l'aide des enceintes d'ambiance, conférant une impression de profondeur au champ sonore arrière. Ce système est parfaitement adapté à la lecture de contenus 5.1, mais également 7.1.

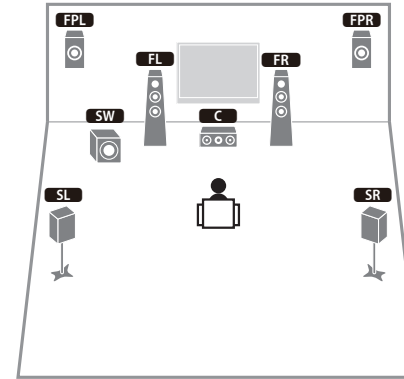

- Si vous utilisez des enceintes de présence avant montées au plafond, ou quand vous utilisez les enceintes Dolby Enabled comme enceintes de présence, réglez le paramètre « Disposition (Présence av.) » dans le menu « Réglage » avant d'exécuter la fonction YPAO (p.44).

❑ Système 7.1 (avec enceintes d'ambiance arrière)

Ce système d'enceinte forme une Virtual Presence Speaker (enceinte de présence virtuelle alias VPS) en utilisant les enceintes avant, centrales et d'ambiance afin de produire un champ sonore 3D. Il vous permet également de bénéficier d'un son surround étendu grâce aux enceintes d'ambiance arrière.

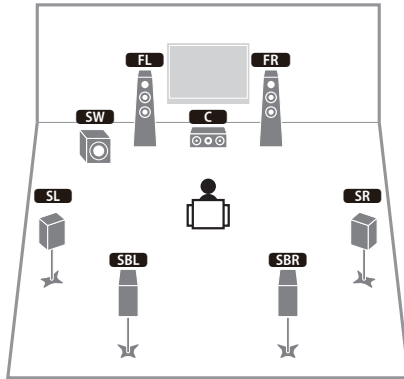

❑ Système 5.1

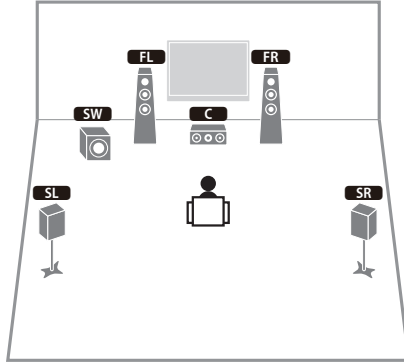

- Vous pouvez bénéficier d'un son d'ambiance même sans l'enceinte centrale (système 4.1).

❑ Système 5.1 (avant à 5.1 voies) (avec enceintes d'ambiance)

Nous vous recommandons ce système d'enceintes si vous ne pouvez pas disposer d'enceintes à l'arrière de la pièce.

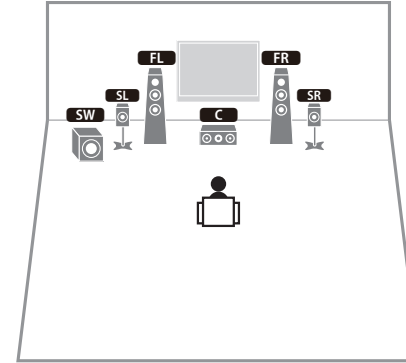

- Quand vous disposez des enceintes d'ambiance à l'avant de la pièce, réglez l'option « Disposition (Surround) » du menu « Réglage » sur « Avant » avant d'exécuter la fonction YPAO (p.44).

❑ Système 5.1 (avant à 5.1 voies) (avec enceintes de présence avant)

Nous vous recommandons ce système d'enceintes si vous ne pouvez pas disposer d'enceintes à l'arrière de la pièce.

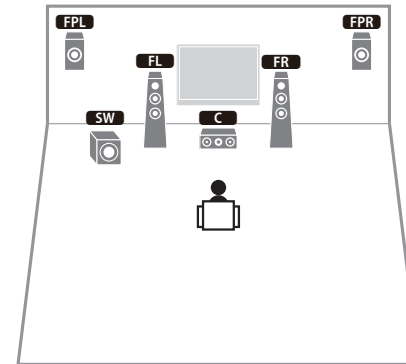

- Si vous utilisez des enceintes de présence avant montées au plafond, ou quand vous utilisez les enceintes Dolby Enabled comme enceintes de présence, réglez le paramètre « Disposition (Présence av.) » dans le menu « Réglage » avant d'exécuter la fonction YPAO (p.44).

❑ Système à 2.1 voies

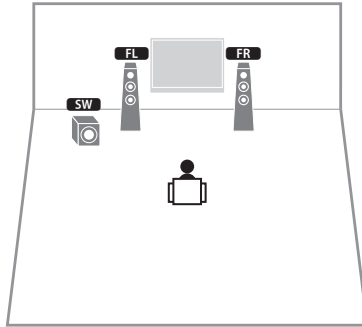

- Ajoutez l'enceinte centrale pour configurer le système à 3.1 voies.

❑ Disposition des enceintes de présence

L'unité propose trois options de configuration pour les enceintes de présence (Hauteur avant, Au-dessus et Dolby Enabled SP). Choisissez une option de configuration adaptée à votre environnement d'écoute.



- Dolby Atmos, DTS:X et Cinema DSP 3D sont disponibles avec chaque option de configuration.

Hauteur avant

Installez les enceintes de présence sur les côtés du mur avant.

Cette option produit un champ sonore naturel et offrant une excellente continuité entre les plans sonores gauche, droite, supérieur et inférieur, ainsi qu'une dispersion sonore efficace.



Au-dessus

Installez les enceintes de présence au plafond, au-dessus de la position d'écoute.

Cette option produit un champ et des effets sonores particulièrement réalistes au-dessus de l'auditeur, et offre une excellente continuité entre les champs sonores avant et arrière.



- Pour des détails sur l'emplacement d'installation des enceintes au plafond, reportez-vous à la section « Remarques relatives au montage d'enceintes au plafond » (p.23).

Dolby Enabled SP

Utilisez les enceintes Dolby Enabled comme enceintes de présence.

Elle utilise les sons réfléchis sur le plafond et restitue le champ sonore au-dessus de la position d'écoute par le simple biais d'enceintes placées à la même hauteur que des enceintes Home Theater traditionnelles.



- Placez les enceintes Dolby Enabled speakers sur ou à proximité des enceintes avant traditionnelles. Une unité Dolby Enabled speaker peut être intégrée à une enceinte traditionnelle. Pour plus d'informations, reportez-vous au mode d'emploi des enceintes Dolby Enabled.

Remarques relatives au montage d'enceintes au plafond

Si vous montez des enceintes d'ambiance sur un plafond, veillez à les installer juste au-dessus de la position d'écoute, ou sur la partie du plafond correspondant au point intermédiaire entre le champ des enceintes avant et la position d'écoute.

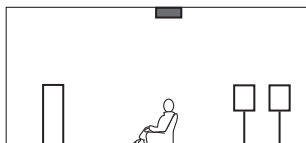
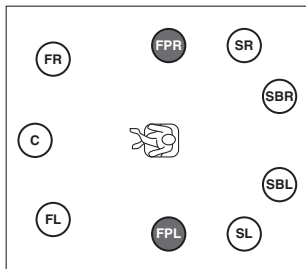

Attention

- Veillez à utiliser uniquement des enceintes conçues pour un montage au plafond et à prendre des précautions pour prévenir la chute des enceintes. Confiez tout travail de montage à un professionnel qualifié ou à un revendeur agréé.

Réglage de l'impédance des enceintes

L'unité est configurée pour des enceintes 8 ohms par défaut. Lorsque vous utilisez une enceinte 6 ohms (et quelle que soit la voie), réglez l'impédance d'enceinte sur « 6 Ω MIN ». Si tel est le cas, vous pouvez également utiliser des enceintes 4 ohms comme enceintes avant.

- 1 Avant de raccorder les enceintes, raccordez le câble d'alimentation à une prise secteur.**
- 2 Tout en appuyant sur STRAIGHT sur le panneau avant et en maintenant cette pression, appuyez sur MAIN ZONE .**

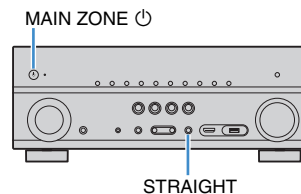

- 3 Vérifiez que « SP IMP. » apparaît sur l'afficheur de la face avant.**



- 4 Appuyez sur STRAIGHT pour sélectionner « 6 Ω MIN ».**
- 5 Appuyez sur MAIN ZONE  pour mettre l'unité en mode veille et débranchez le câble d'alimentation de la prise secteur.**

Vous êtes maintenant prêt à raccorder les enceintes.

Raccordements des enceintes

Raccordez les enceintes placées dans la pièce à l'unité.

Précautions pour la connexion des enceintes

Toute erreur de connexion des câbles d'enceintes peut provoquer un court-circuit mais aussi endommager l'unité ou les enceintes.

- Débranchez le câble d'alimentation de l'unité de la prise secteur et éteignez le caisson de graves avant de raccorder les enceintes.
- Torsadez solidement les fils dénudés des câbles d'enceintes.

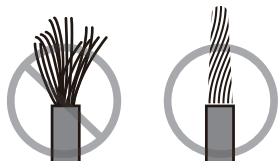

- Veillez à ce que les fils dénudés d'un câble d'enceinte ne se touchent jamais.

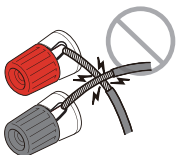

- Veillez en outre à ce que les fils dénudés du câble d'enceinte n'entrent jamais en contact avec les surfaces en métal de l'unité (panneau arrière et vis).

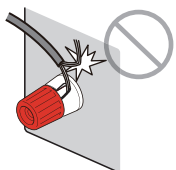

Si « Vérifier câbles HP » apparaît sur l'afficheur de la face avant à la mise sous tension de l'unité, mettez-la hors tension et vérifiez ensuite s'il n'y a pas un court-circuit au niveau des connexions de câbles d'enceintes.

Enceintes à raccorder

Type d'enceinte	Système d'enceintes (nombre de voies)		
	7.1/5.1.2	5.1	2.1
Avant (G/D) FL FR	●	●	●
Centrale C	●	●	
Surround (G/D) SL SR	●	○*3	
Surround arrière (G/D) SBL SBR	○*1		
Présence avant (G/D) FPL FPR	○*2	○*4	
Subwoofer SW	●	●	●

Si vous disposez de neuf enceintes, vous pouvez utiliser à la fois des enceintes d'ambiance arrière et des enceintes de présence avant. Dans ce cas, l'unité bascule automatiquement sur les enceintes à utiliser selon le signal d'entrée et CINEMA DSP.

Si vous disposez de sept enceintes, utilisez-en deux en tant qu'enceintes d'ambiance arrière (*1) ou enceintes de présence avant (*2).

Si vous disposez de cinq enceintes, utilisez-en deux en tant qu'enceintes d'ambiance (*3) ou enceintes de présence avant (*4).



- Vous pouvez également raccorder jusqu'à 2 caissons de graves (avec amplificateur intégré) à l'appareil.
- Quand vous choisissez cette configuration d'enceintes, réglez « Affect. amp puis. » (p.111) sur « Basic » (réglage par défaut).

Câbles requis pour le raccordement (disponibles dans le commerce)

Câbles de raccordement (x nombre d'enceintes)



Câble de broche audio (deux pour connecter deux caissons de graves)



Diagramme de raccordement

Reportez-vous au diagramme suivant pour raccorder les enceintes à l'unité.

- Les illustrations de la face arrière de l'unité utilisées dans cette section proviennent du modèle RX-V781.

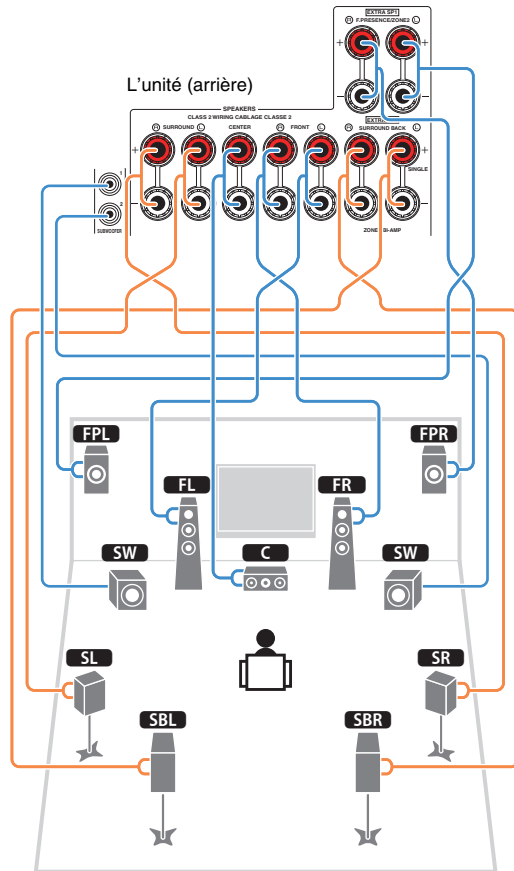

❑ Raccordement des câbles d'enceinte

Les câbles d'enceinte sont composés de deux fils. L'un se connecte à la borne négative « - » de l'unité et de l'enceinte, l'autre est destiné à la borne positive « + ». Si les fils sont de couleurs différentes afin d'éviter toute confusion, connectez le fil de couleur noire à la borne négative et l'autre fil à la borne positive.

- ① Dénudez sur environ 10 mm les extrémités du câble d'enceinte et torsadez solidement les fils dénudés de ce câble.
- ② Desserrez la borne d'enceinte.
- ③ Insérez les fils dénudés du câble dans l'écartement sur le côté (supérieur droit ou inférieur gauche) de la borne.
- ④ Serrez la borne.

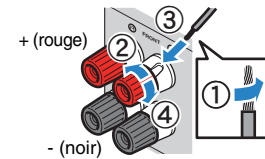

Utilisation d'une fiche banane

(Modèles standard et destinés aux États-Unis, au Canada, à la Chine, à l'Australie, à Taïwan et au Brésil uniquement)

- ① Serrez la borne d'enceinte.
- ② Insérez la fiche banane dans l'extrémité de la borne.

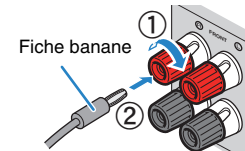

- Lorsque vous n'utilisez qu'une enceinte surround arrière, vous devez la raccorder à la prise SINGLE (côté gauche).

Bornes d'enceinte à pousser

(RX-V681 uniquement)

- ① Dénudez sur environ 10 mm les extrémités du câble d'enceinte et torsadez solidement les fils dénudés de ce câble.
- ② Appuyez sur le levier.
- ③ Insérez les fils dénudés du câble dans l'écartement de la borne.
- ④ Relâchez le levier.

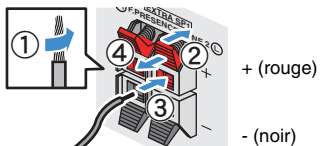

❑ Raccordement du caisson de graves

Utilisez un câble de broche audio pour connecter le caisson de graves.

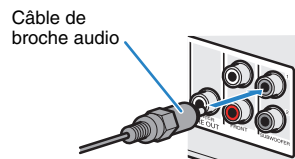

Configuration d'enceinte avancée

Outre la configuration de base des enceintes (p.20), l'unité vous permet d'appliquer les configurations d'enceintes suivantes pour améliorer le système.

Utilisation des quatre amplificateurs internes pour doter les enceintes avant d'un son de meilleure qualité

↓
Connexion bi-amplificatrice

(Exemple)

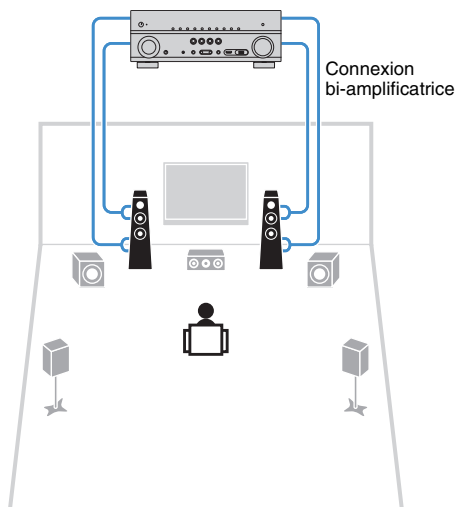

Utilisation des amplificateurs intégrés supplémentaires pour les enceintes stéréo dans une autre pièce

↓
Configuration multi-zone

(Exemple)

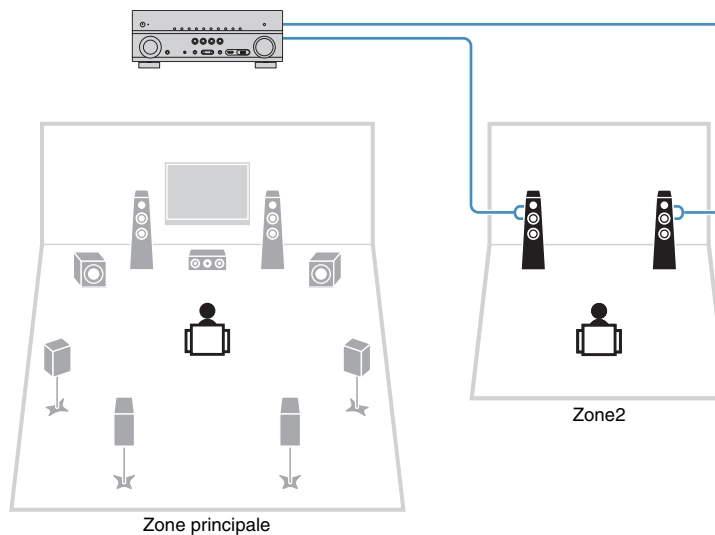

■ Configurations d'enceintes disponibles

Zone principale			Multi-zone	Affect. amp puiss. (p.111)	Page
Voie de sortie (maximum)	Bi-amplificateur	Surround arrière/ présence avant			
7		Surround arrière	+1 (Zone2)	7.1 +1Zone	28
7		Présence av.	+1 (Zone2)	5.1.2 +1Zone	29
5	○			5.1 BI-Amp	29



- Lorsque vous appliquez l'une de ces configurations, vous devez configurer le paramètre « Affect. amp puiss. » dans le menu « Réglage » » (p.44).

□ 7.1 +1Zone

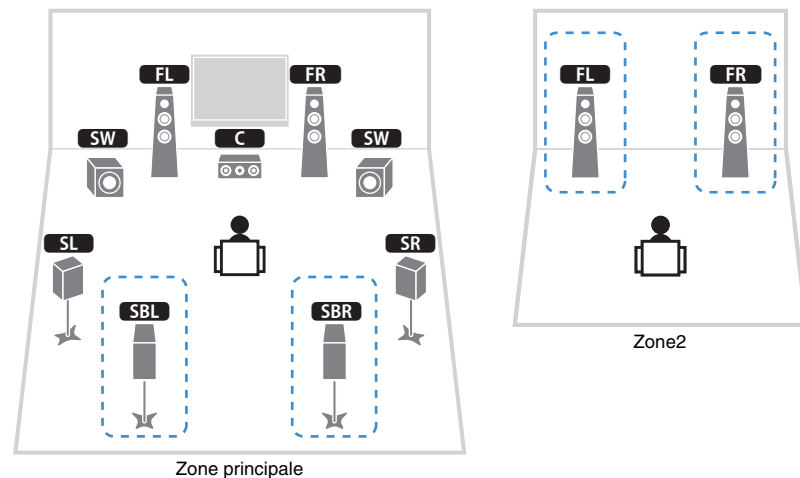

Enceinte	Raccorder à
FL FR	FRONT
C	CENTER
SL SR	SURROUND
SBL SBR	EXTRA SP2
FPL FPR	(inutilisée)
SW	SUBWOOFER 1-2
Enceintes Zone2	EXTRA SP1



- Lorsque la sortie Zone2 est activée (p.90), les enceintes d'ambiance arrière de la zone principale ne restituent pas de son.

5.1.2 +1Zone

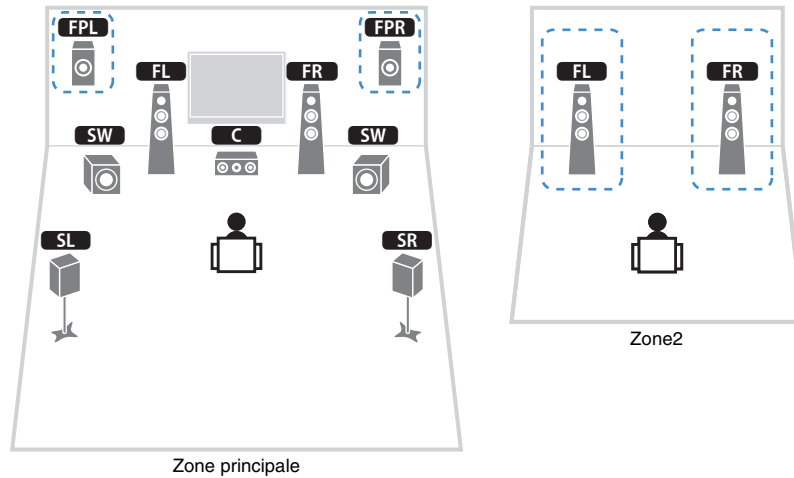

Enceinte	Raccorder à
FL FR	FRONT
C	CENTER
SL SR	SURROUND
SBL SBR	(inutilisée)
FPL FPR	EXTRA SP1
SW	SUBWOOFER 1-2
Enceintes Zone2	EXTRA SP2



- Lorsque la sortie Zone2 est activée (p.90), les enceintes de présence avant de la zone principale ne restituent pas de son.

5.1 BI-Amp

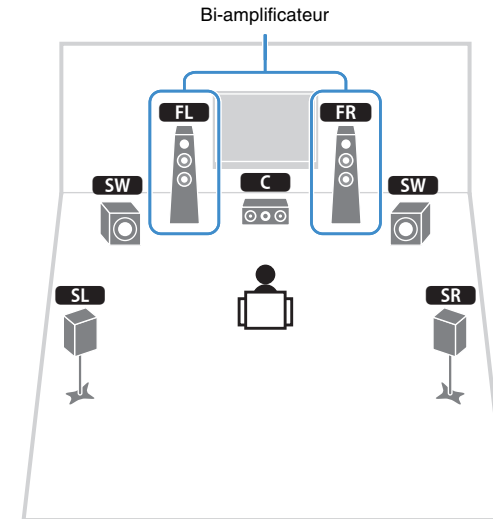

Enceinte	Raccorder à
FL FR	FRONT et EXTRA SP2 (connexion bi-amplificatrice)
C	CENTER
SL SR	SURROUND
SBL SBR	(inutilisée)
FPL FPR	(inutilisée)
SW	SUBWOOFER 1-2

Raccordement d'enceintes avant prenant en charge les connexions bi-amplificatrices

Lorsque vous utilisez des enceintes avant prenant en charge des connexions bi-amplificatrices, raccordez-les aux prises FRONT et EXTRA SP2.

Pour activer la fonction bi-amplificatrice, configurez l'option « Affect. amp puis. » du menu « Réglage » après avoir raccordé le câble d'alimentation à une prise secteur (p.44).

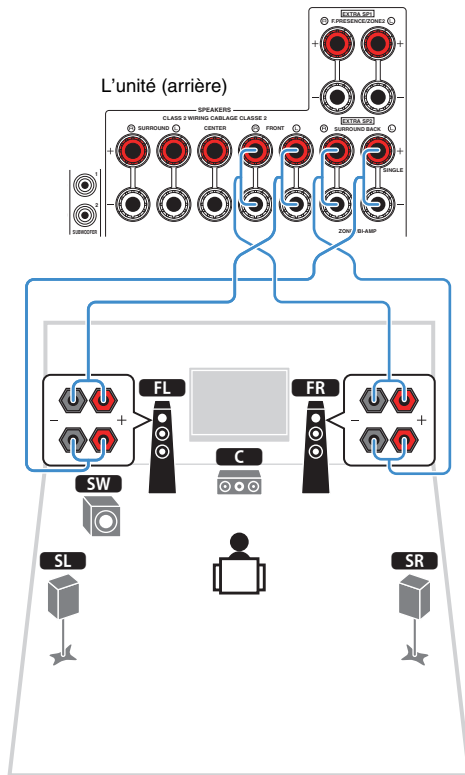

- Les prises FRONT et EXTRA SP2 transmettent les mêmes signaux.

Attention

- Avant d'effectuer les connexions bi-amplificatrices, enlevez toutes les fixations ou les câbles qui raccorderont un haut-parleur de graves à un haut-parleur d'aigus. Reportez-vous au mode d'emploi des enceintes pour plus de détails. Si vous ne réalisez pas de connexions bi-amplificatrices, assurez-vous que les fixations ou les câbles sont connectés avant de raccorder les câbles d'enceinte.
- Il est impossible d'utiliser des enceintes surround arrière avec des connexions bi-amplificatrices.

Raccordement des enceintes de la Zone2

Si vous utilisez des enceintes Zone2, raccordez-les aux prises EXTRA SP1 ou EXTRA SP2.

Afin d'utiliser les bornes EXTRA SP pour les enceintes Zone2, réglez l'option « Affect. amp puis. » du menu « Réglage » après avoir raccordé le câble d'alimentation à une prise secteur (p.44).



- Vous pouvez également raccorder les enceintes Zone2 à l'aide d'un amplificateur externe (p.88).

(Lors de l'utilisation d'enceintes d'ambiance arrière dans la zone principale)

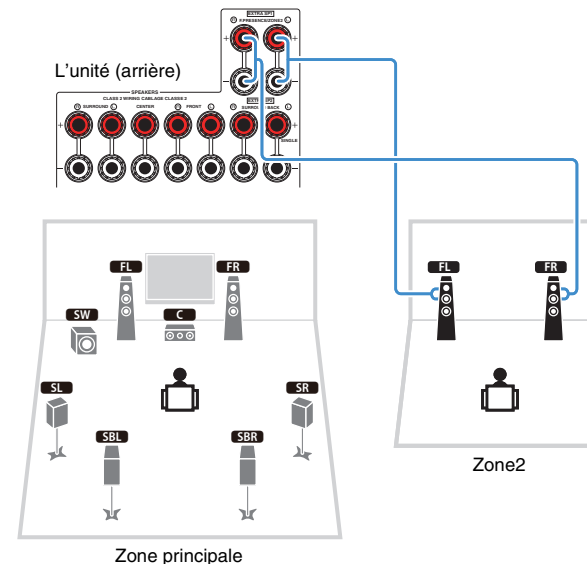

(Lors de l'utilisation d'enceintes de présence avant dans la zone principale)

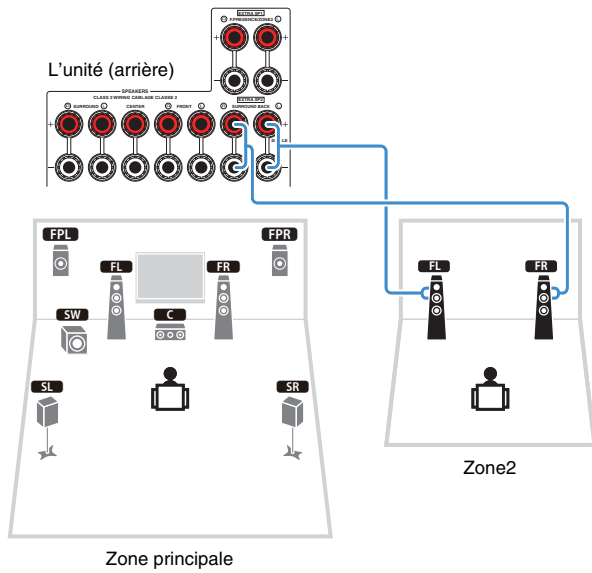

2 Connexion d'un téléviseur et de dispositifs de lecture

Branchez un téléviseur et des dispositifs de lecture (appareils vidéo et audio) à l'unité.

Pour plus d'informations sur le raccordement d'un dispositif de stockage USB, reportez-vous à « Raccordement d'un dispositif de stockage USB » (p.76).

Prises et câbles d'entrée/sortie

Cette unité est équipée des prises d'entrée/de sortie suivantes. Préparez les câbles adaptés aux prises de vos dispositifs.

■ Prises vidéo/audio

Pour recevoir et transmettre des signaux audio et vidéo, utilisez les prises suivantes.

□ Prises HDMI

Transmettent des signaux vidéo numériques et des sons numériques via une seule prise. Utilisez un câble HDMI.

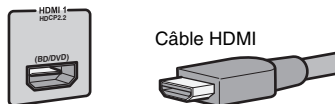

- Utilisez un câble à 19 broches HDMI avec le logo HDMI. Pour garantir la qualité du signal, nous vous recommandons d'utiliser un câble d'une longueur inférieure à 5,0 m.



- Les prises HDMI de l'unité prennent en charge la fonction de contrôle HDMI, la fonction Audio Return Channel (ARC) et la fonction de transmission vidéo 3D et 4K Ultra HD.
- Utilisez des câbles HDMI à grande vitesse pour profiter de vidéos 3D ou 4K Ultra HD.

■ Prises vidéo

Pour recevoir et transmettre uniquement des signaux vidéo, utilisez les prises suivantes.

□ Prises COMPONENT VIDEO

Transmet des signaux vidéo formés de trois composantes : luminance (Y), chrominance bleu (PB) et chrominance rouge (PR). Utilisez un câble vidéo à composantes à trois fiches.

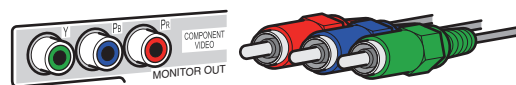

Câble vidéo à composantes

□ Prises VIDEO

Transmettent des signaux vidéo analogiques. Utilisez un câble RCA vidéo.

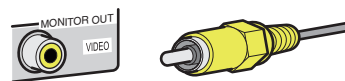

Câble RCA vidéo

■ Prises audio

Pour recevoir et transmettre uniquement des signaux audio, utilisez les prises suivantes.

□ Prises OPTICAL

Transmettent des signaux audio numériques. Utilisez un câble optique numérique. Retirez le cas échéant l'embout protecteur avant d'utiliser le câble.

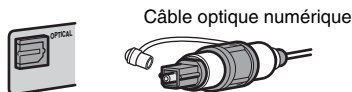

Câble optique numérique

□ Prises COAXIAL

Transmettent des signaux audio numériques. Utilisez un câble coaxial numérique.



Câble coaxial numérique

□ Prises AUDIO

Transmettent des signaux audio stéréo analogiques. Utilisez un câble de broche stéréo (câble RCA).

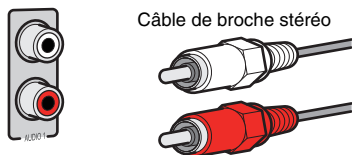

Câble de broche stéréo

Raccordement d'un téléviseur

Raccordez un téléviseur à l'unité pour pouvoir restituer sur le téléviseur les signaux vidéo entrés sur l'unité.

Vous pouvez également restituer le son du téléviseur sur l'unité.

Pour obtenir des performances optimales de l'unité, nous vous recommandons de la raccorder au téléviseur avec un câble HDMI.

■ Connexion HDMI

Raccordez le téléviseur à l'unité à l'aide d'un câble HDMI et d'un câble optique numérique.



- (RX-V781 uniquement)
Vous pouvez raccorder un autre téléviseur ou un projecteur en utilisant la prise HDMI OUT 2 (p.34).

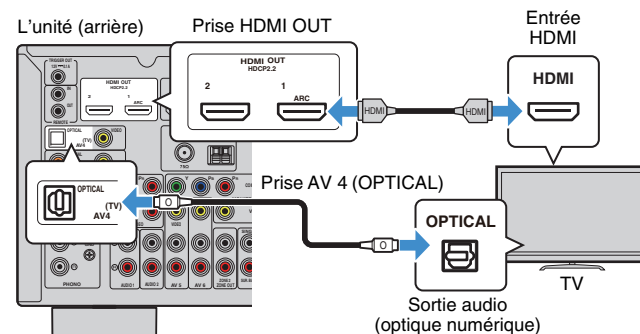

- Voici les cas où il ne sera pas nécessaire de raccorder l'unité au téléviseur avec un câble numérique optique :
 - Si votre téléviseur prend en charge la fonction Audio Return Channel (ARC)
 - Si vous recevez des programmes TV uniquement via un décodeur
- Si vous raccordez un téléviseur prenant en charge le contrôle HDMI à l'unité à l'aide d'un câble HDMI, vous pouvez contrôler l'alimentation et le volume de l'unité avec la télécommande du téléviseur.

Pour utiliser la fonction de contrôle HDMI et la fonction ARC, vous devez configurer les réglages HDMI suivants. Pour en savoir plus sur les réglages, reportez-vous à la section « Informations sur le contrôle HDMI » (p.147).

À propos de la fonction Audio Return Channel (ARC)

- Cette fonction permet aux signaux audio de se déplacer dans les deux sens. Si vous raccordez à l'unité un téléviseur prenant en charge la fonction ARC à l'aide d'un seul câble HDMI, vous pouvez restituer des signaux vidéo/audio sur le téléviseur ou recevoir les signaux audio du téléviseur sur l'unité.
- Pour utiliser la fonction ARC, raccordez un téléviseur prenant cette fonction en charge avec un câble HDMI.

Raccordement vidéo à composantes/composite

Lorsque vous raccordez tout appareil vidéo avec un câble vidéo à composantes, branchez-le aux prises MONITOR OUT (COMPONENT VIDEO).

Lorsque vous raccordez tout appareil vidéo avec un câble RCA vidéo, branchez le téléviseur à la prise MONITOR OUT (VIDEO).



- Si vous raccordez votre téléviseur à l'unité à l'aide d'un câble autre qu'un câble HDMI, vous ne pouvez pas restituer sur le téléviseur les signaux vidéo entrés sur l'unité.
- Les opérations sur l'écran TV ne sont disponibles que lorsque votre téléviseur est connecté à l'unité via un câble HDMI.



- Si vous recevez des programmes TV uniquement via un décodeur, vous ne devez pas raccorder de câble audio entre le téléviseur et l'unité.

Raccordement COMPONENT VIDEO (avec un câble vidéo à composantes)

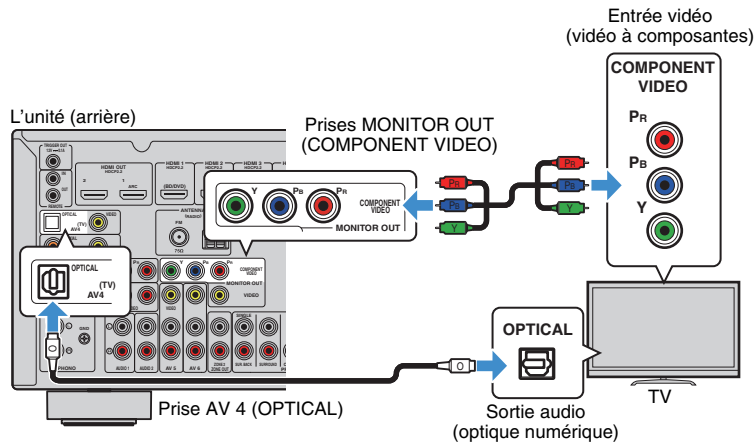

Raccordement VIDEO (vidéo composite) (avec un câble RCA vidéo)

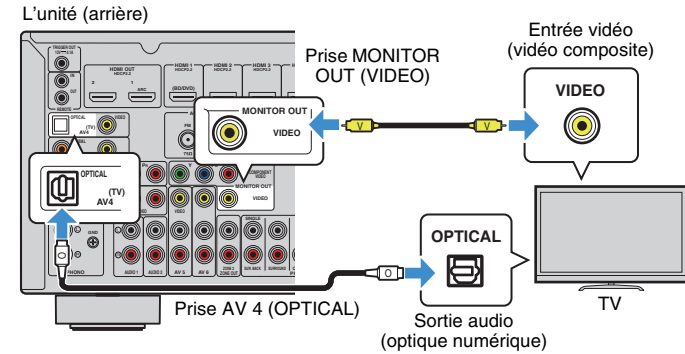

Raccordement d'un autre téléviseur ou d'un projecteur

(RX-V781 uniquement)

L'unité possède deux prises de sortie HDMI. Si vous raccordez un autre téléviseur ou un projecteur à l'unité à l'aide d'un câble HDMI, vous pouvez changer le téléviseur (ou le projecteur) à utiliser pour regarder des vidéos à l'aide de la télécommande (p.62).

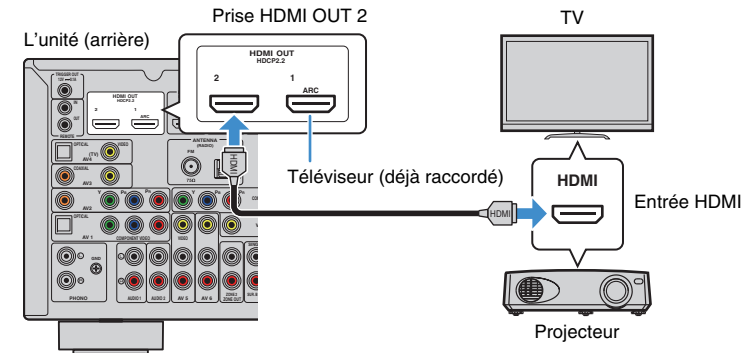

- Le contrôle HDMI n'est pas disponible sur la prise HDMI OUT 2.

Raccordement d'appareils vidéo (tels que des lecteurs BD/DVD)

Raccordez des appareils vidéo tels que des lecteurs BD/DVD, des décodeurs ou des consoles de jeux à l'unité. Selon les prises de sortie vidéo/audio présentes sur votre appareil vidéo, choisissez l'un des raccordements suivants. Nous vous recommandons d'utiliser une connexion HDMI si l'appareil vidéo est doté d'une prise de sortie HDMI.



- Si la combinaison des prises d'entrée vidéo/audio disponibles sur l'unité ne correspond pas à votre appareil vidéo, modifiez-la en fonction des prises de sortie de votre appareil (p.36).

■ Connexion HDMI

Raccordez un appareil vidéo à l'unité à l'aide d'un câble HDMI.

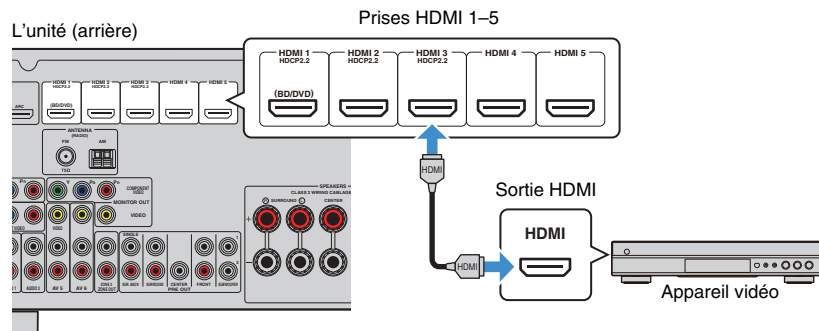

Si vous appuyez sur HDMI 1-5 pour sélectionner la source d'entrée, les signaux vidéo/audio lus par l'appareil vidéo seront restitués sur l'unité.



- Pour regarder des vidéos reçues à partir des prises HDMI 1-5, vous devez raccorder votre téléviseur à la prise HDMI OUT de l'unité (p.33).
- Si votre dispositif vidéo prend en charge HDCP 2.2, raccordez-le aux prises HDMI 1-3.

■ Raccordement vidéo à composantes

Raccordez un appareil vidéo à l'unité à l'aide d'un câble vidéo à composantes et d'un câble audio (optique numérique ou coaxial numérique). Selon les prises de sortie audio présentes sur votre appareil vidéo, choisissez un jeu de prises d'entrée (sur l'unité).

Prises de sortie sur l'appareil vidéo		Prises d'entrée de l'unité
Vidéo	Audio	
Vidéo à composantes	Optique numérique	AV 1 (COMPONENT VIDEO + OPTICAL)
	Coaxiale numérique	AV 2 (COMPONENT VIDEO + COAXIAL)

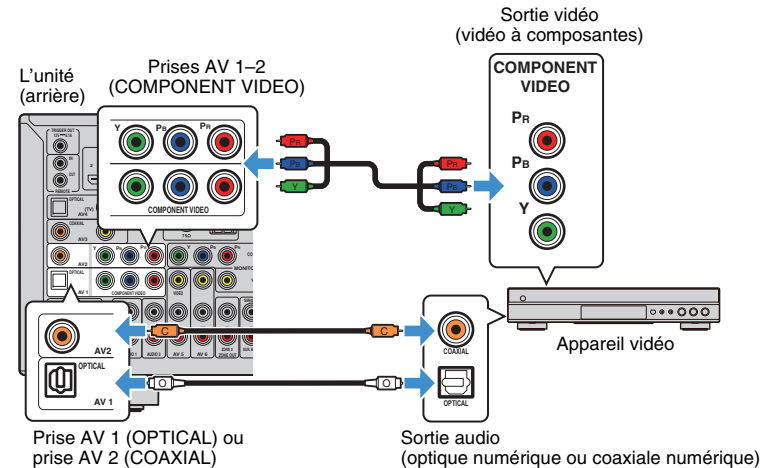

Si vous appuyez sur AV 1-2 pour sélectionner la source d'entrée, les signaux vidéo/audio lus par l'appareil vidéo seront restitués sur l'unité.



- Les signaux vidéo à composantes (autres que les signaux 480i/576i) reçus à partir des prises AV 1-2 de l'unité peuvent être restitués depuis les prises MONITOR OUT (COMPONENT VIDEO) uniquement. Pour regarder ces vidéos, vous devez raccorder votre téléviseur aux prises MONITOR OUT (COMPONENT VIDEO) de l'unité (p.34). Pour plus d'informations, reportez-vous à la section « Flux des signaux vidéo » (p.146).

■ Connexion vidéo composite

Raccordez un appareil vidéo à l'unité au moyen d'un câble RCA vidéo et d'un câble audio (câble coaxial numérique, optique numérique ou de broche stéréo). Selon les prises de sortie audio présentes sur votre appareil vidéo, choisissez un jeu de prises d'entrée (sur l'unité).

Prises de sortie sur l'appareil vidéo		Prises d'entrée de l'unité
Vidéo	Audio	
Vidéo composite	Coaxiale numérique	AV 3 (VIDEO + COAXIAL)
	Optique numérique	AV 4 (VIDEO + OPTICAL)
	Stéréo analogique	AV 5-6 (VIDEO + AUDIO)

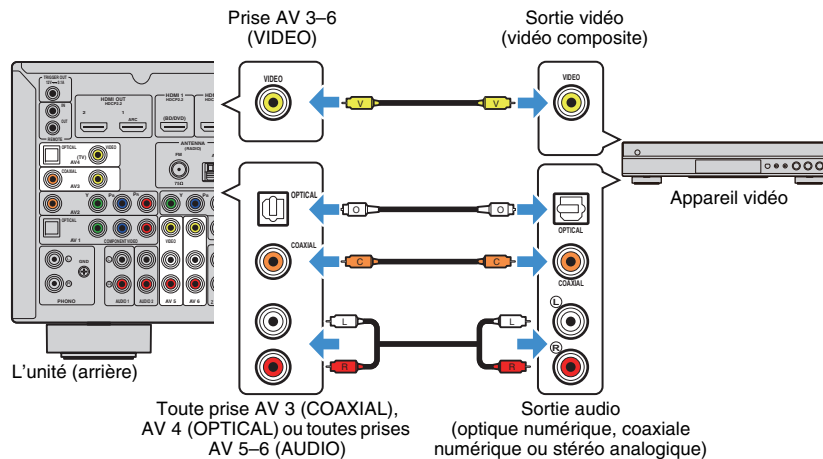

Si vous appuyez sur AV 3-6 pour sélectionner la source d'entrée, les signaux vidéo/audio lus par l'appareil vidéo seront restitués sur l'unité.



- Pour regarder des vidéos reçues à partir des prises AV 3-6 (VIDEO), vous devez raccorder votre téléviseur à la prise HDMI OUT (p.33) ou à la prise MONITOR OUT (VIDEO) (p.34) de l'unité. Pour plus d'informations, reportez-vous à la section « Flux des signaux vidéo » (p.146).

■ Permutation des prises d'entrée vidéo/audio

Si la combinaison des prises d'entrée vidéo/audio disponibles sur l'unité ne correspond pas à votre appareil vidéo, modifiez-la en fonction des prises de sortie de votre appareil. Vous pouvez ainsi raccorder un appareil vidéo équipé des prises de sortie vidéo/audio suivantes :

Prises de sortie sur l'appareil vidéo		Prises d'entrée de l'unité	
Vidéo	Audio	Vidéo	Audio
HDMI	Optique numérique	HDMI 1-5	AV 1 (OPTICAL) AV 4 (OPTICAL)
	Coaxiale numérique	HDMI 1-5	AV 2-3 (COAXIAL)
	Stéréo analogique	HDMI 1-5	AV 5-6 (AUDIO) AUDIO 1-2
Vidéo à composantes	Stéréo analogique	AV 1-2 (COMPONENT VIDEO)	AV 5-6 (AUDIO) AUDIO 1-2

□ Réglages nécessaires

Si, par exemple, vous avez raccordé un appareil vidéo aux prises AV 2 (COMPONENT VIDEO) et AV 5 (AUDIO) de l'unité, permutez les prises comme suit.

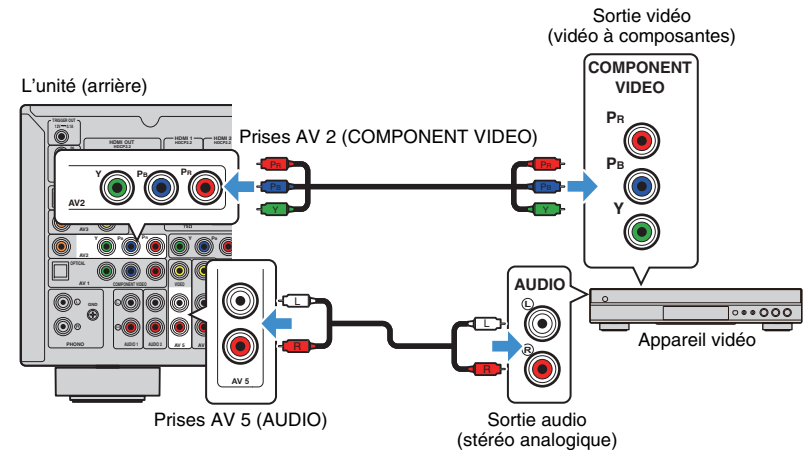



• L'opération suivante n'est possible que lorsque votre téléviseur est connecté à l'unité via un câble HDMI.

- 1** Une fois que vous avez raccordé les appareils externes (tels qu'un téléviseur et des appareils de lecture) et le câble d'alimentation de l'unité, mettez l'unité sous tension.
- 2** Appuyez sur AV 2 pour sélectionner « AV 2 » (prise d'entrée vidéo à utiliser) comme source d'entrée.

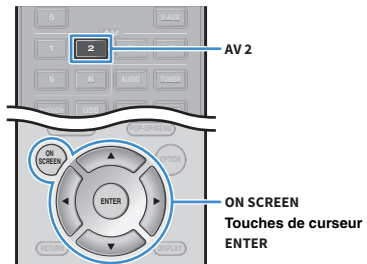

- 3** Appuyez sur ON SCREEN.
- 4** Utilisez les touches de curseur pour sélectionner « Entrée » et appuyez sur ENTER.
- 5** Utilisez les touches de curseur (◀/▶) pour sélectionner « AV2 » (prise d'entrée vidéo à utiliser) et appuyez sur la touche de curseur (△).

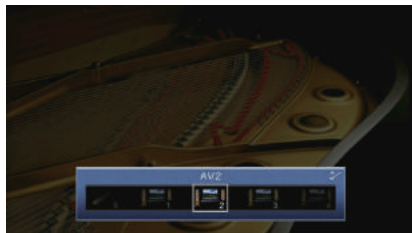

- 6** Utilisez les touches de curseur pour sélectionner « Entrée audio » et appuyez sur ENTER.
- 7** Utilisez les touches de curseur pour sélectionner « AV5 » (prise d'entrée audio à utiliser).

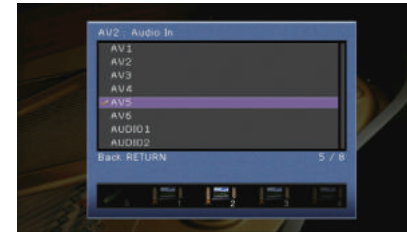

- 8** Appuyez sur ON SCREEN.

Tous les réglages nécessaires sont maintenant terminés.

Si vous appuyez sur AV 2 pour sélectionner la source d'entrée « AV 2 », les signaux vidéo/audio lus par l'appareil vidéo seront restitués sur l'unité.

Raccordement d'appareils audio (tels que des lecteurs CD)

Raccorder des appareils audio tels qu'un lecteur CD, un lecteur de minidisques et une platine à l'unité. Selon les prises de sortie audio présentes sur votre appareil audio, choisissez l'un des raccordements suivants :

Prises de sortie audio sur l'appareil audio	Prises de sortie audio de l'unité
Optique numérique	AV 1 (OPTICAL) AV 4 (OPTICAL)
Coaxiale numérique	AV 2-3 (COAXIAL)
Stéréo analogique	AV 5-6 (AUDIO) AUDIO 1-2
Platine (PHONO)	PHONO

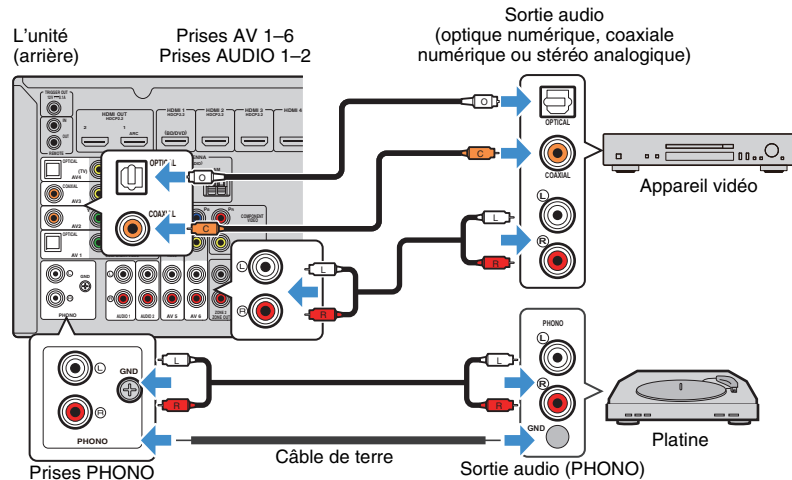

Si vous appuyez sur AV 1-6, AUDIO ou sur PHONO pour sélectionner la source d'entrée, les signaux audio lus par l'appareil audio seront restitués sur l'unité.

Pour le raccordement d'une platine

- La prise PHONO de l'unité est compatible avec une cartouche MM. Pour se connecter à une platine au moyen d'une cartouche MC à faible tension, utilisez un transformateur survolteur.
- Le raccordement de la platine à la borne GND de l'unité permet de réduire le bruit du signal.

Raccordement aux prises du panneau avant

Utilisez la prise VIDEO AUX pour raccorder temporairement un appareil de lecture à l'unité.

Utilisez la prise USB pour raccorder un dispositif de stockage USB. Pour plus d'informations, reportez-vous à la section « Raccordement d'un dispositif de stockage USB » (p.76).

Avant de procéder au raccordement, arrêtez la lecture sur l'appareil et baissez le volume de l'unité.

Connexion HDMI

Raccordez un appareil mobile compatible HDMI (tel qu'une console de jeux ou un caméscope) à l'unité à l'aide d'un câble HDMI.

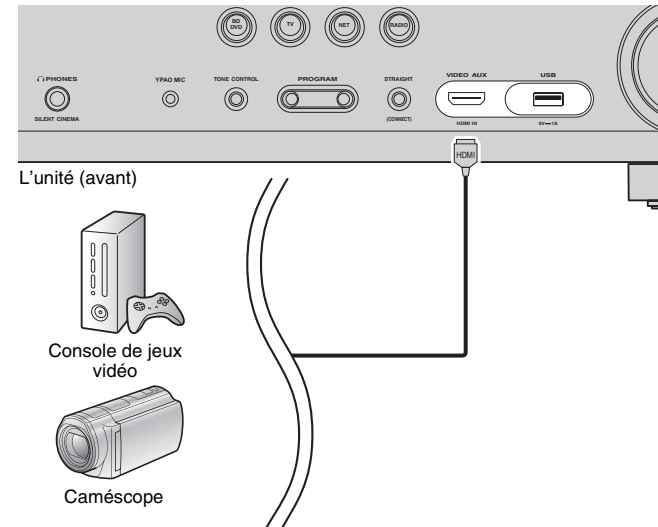

Si vous appuyez sur V-AUX pour sélectionner la source d'entrée « V-AUX », les signaux vidéo/audio lus par l'appareil vidéo seront restitués sur l'unité.



- Pour regarder des vidéos reçues à partir de la prise VIDEO AUX (HDMI IN), vous devez raccorder votre téléviseur à la prise HDMI OUT de l'unité (p.33).
- Vous devez préparer un câble HDMI correspondant aux prises de sortie de votre appareil.

3 Raccordement des antennes FM/AM

Raccordez les antennes FM/AM fournies à l'unité.

Fixez l'extrémité de l'antenne FM sur un mur et placez l'antenne AM sur une surface plane.

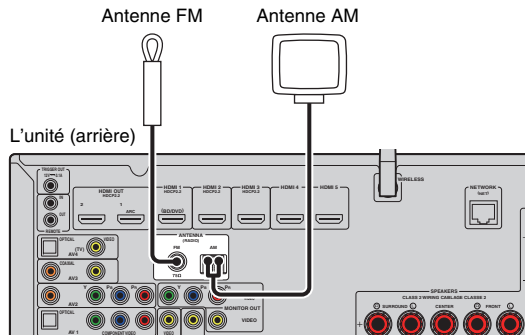

Assemblage et raccordement de l'antenne AM

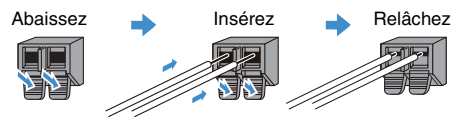
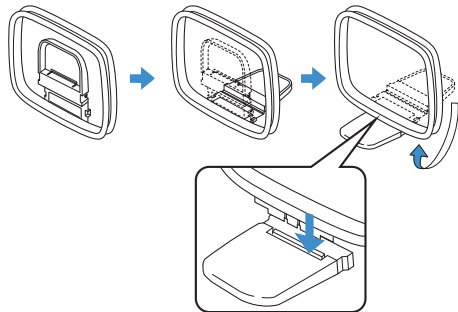

- Déroulez uniquement la longueur nécessaire du câble de l'antenne AM.
- Les câbles de l'antenne AM n'ont pas de polarité.

4 Raccordement d'un câble de réseau ou préparation de l'antenne sans fil

Raccordez l'unité à un routeur (point d'accès) avec un câble de réseau ou préparez l'antenne sans fil pour établir la connexion à un réseau sans fil.

Vous pouvez écouter la radio Internet ou lire sur l'unité des fichiers de musique stockés sur des serveurs multimédias, de type PC et Network Attached Storage (NAS).

Raccordement du câble de réseau

Raccordez l'unité à votre routeur au moyen d'un câble de réseau STP (câble droit CAT-5 ou supérieur) disponible dans le commerce.

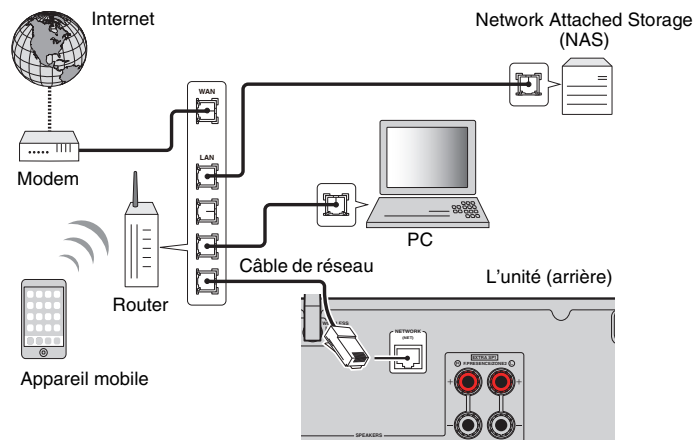

- Pour utiliser une connexion filaire (avec un câble réseau) après avoir établi une connexion sans fil, réglez « Connexion réseau » (p.119) sous le menu « Réglage » sur « Câblé ».
- Si vous utilisez un routeur prenant en charge DHCP, il n'est pas nécessaire de configurer des réglages réseau pour l'unité puisque les paramètres réseau (tels que l'adresse IP) lui sont attribués automatiquement. Vous devrez le faire seulement si votre routeur ne prend pas en charge DHCP ou si vous souhaitez les configurer manuellement (p.119).
- Vous pouvez vérifier que les paramètres réseau (tels que l'adresse IP) sont correctement attribués à l'unité dans l'option « Réseau » (p.127) du menu « Information ».



- Certains logiciels de sécurité installés sur votre PC ou les paramètres de pare-feu de périphériques réseau (tels qu'un routeur) peuvent bloquer l'accès de l'unité à ces derniers ou à Internet. Dans ces cas, configurez de manière appropriée le logiciel de sécurité ou les paramètres de pare-feu.
- Chaque serveur doit être connecté au même sous réseau que l'unité.
- Pour utiliser ce service via Internet, nous vous recommandons d'utiliser une connexion à large bande.

Préparation de l'antenne sans fil

Pour établir une connexion à un réseau sans fil, relevez l'antenne sans fil.

Pour plus de détails sur la manière de raccorder l'unité à un périphérique de réseau sans fil, reportez-vous à la section « Raccordement à un périphérique de réseau sans fil » (p.53).

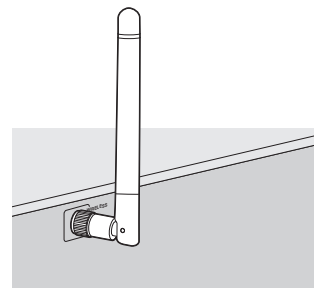

- Manipulez toujours l'antenne en douceur. Une pression trop forte sur l'antenne risque de l'endommager.

5 Raccordement d'autres appareils

Raccordez un amplificateur de puissance externe ou un appareil prenant en charge la fonction déclencheur.

Raccordement d'un amplificateur de puissance externe

(RX-V781 uniquement)

Lors du raccordement d'un amplificateur de puissance externe (pré-amplificateur principal) pour accentuer la sortie des enceintes, raccordez les prises d'entrée de l'amplificateur de puissance aux prises PRE OUT de l'unité. Les mêmes signaux de voie sont restitués à partir des prises PRE OUT depuis leurs bornes SPEAKERS correspondantes.

Attention

- Pour empêcher la génération de bruits assourdissants ou anormaux, vérifiez les points suivants avant de procéder aux raccordements.
 - Retirez le câble d'alimentation de l'unité et éteignez l'amplificateur de puissance externe avant de raccorder les enceintes.
 - Lorsque vous utilisez les prises PRE OUT, ne raccordez pas d'enceintes aux bornes SPEAKERS correspondantes.
 - Lorsque vous utilisez un amplificateur externe qui ne dispose pas de dérivation de la commande du volume, ne raccordez aucun autre appareil (sauf l'unité) à l'amplificateur.

L'unité (arrière)

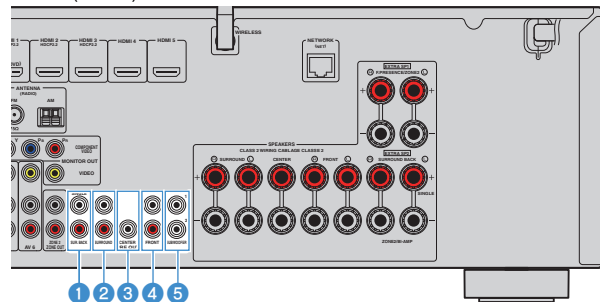

1 Prises SUR. BACK

Sons de la voie surround arrière de sortie. Lorsque vous n'utilisez qu'un amplificateur externe pour la voie surround arrière, vous devez le raccorder à la prise SINGLE (côté gauche).

2 Prises SURROUND

Sons de la voie surround de sortie.

3 Prise CENTER

Produit les sons de voie centrale.

4 Prises FRONT

Sons de la voie avant de sortie.

5 Prises SUBWOOFER1-2

Pour le raccordement à un caisson de graves avec amplificateur intégré. Lorsque deux caissons de graves sont raccordés à l'unité, ceux-ci produisent les mêmes sons.

Raccordement d'un appareil compatible avec la fonction de déclencheur

La fonction de déclencheur permet de contrôler un appareil externe conjointement aux opérations de mise sous/hors tension et de sélection d'entrée, par exemple). Si votre caisson de graves Yamaha est compatible avec un raccordement système ou un appareil doté d'une prise d'entrée de déclenchement, vous pouvez utiliser la fonction de déclencheur en raccordant l'appareil externe à la prise TRIGGER OUT avec un câble à fiche minijack mono.

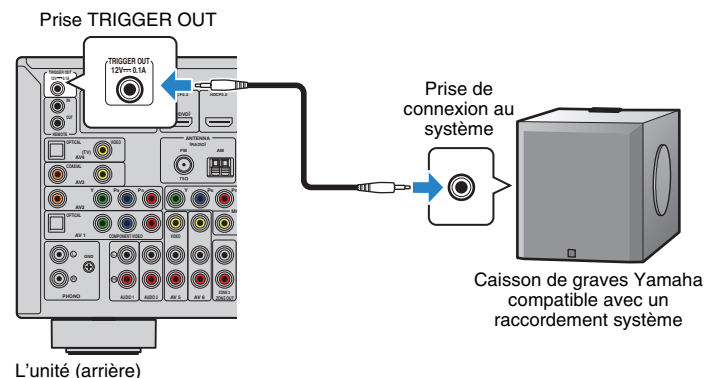

- Vous pouvez configurer les paramètres de la fonction de déclencheur dans « Sortie déclencheur » (p.124) du menu « Réglage ».

6 Raccordement du câble d'alimentation

Avant de raccorder le câble d'alimentation (Modèles standard et destinés à Taiwan et au Brésil uniquement)

Réglez la position de permutation du VOLTAGE SELECTOR en fonction de la tension locale. Les tensions sont CA 110–120/220–240 V, 50/60 Hz.



- Veillez à régler le commutateur VOLTAGE SELECTOR de l'unité AVANT de brancher le câble d'alimentation dans la prise secteur. Un réglage incorrect du commutateur VOLTAGE SELECTOR risque d'endommager l'unité et de provoquer un incendie.

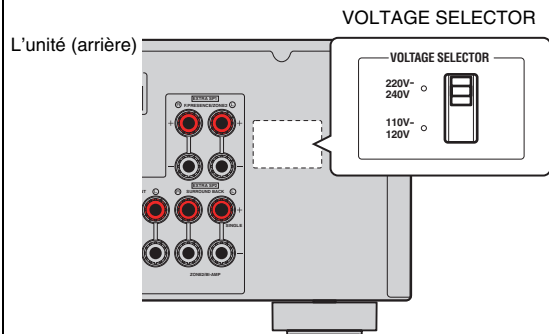

Une fois tous les raccordements terminés, branchez le câble d'alimentation.

L'unité (arrière)

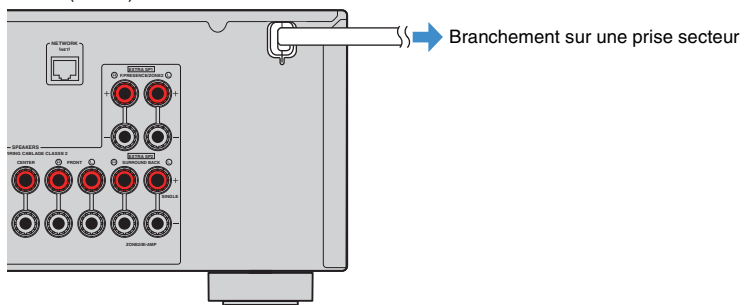

7 Sélection d'une langue dans le menu affiché à l'écran

Sélectionnez la langue souhaitée dans le menu affiché à l'écran parmi les langues suivantes : allemand, anglais (par défaut), chinois, espagnol, français, italien, japonais et russe.

1 Appuyez sur  (alimentation de l'unité) pour mettre l'unité sous tension.

2 Mettez le téléviseur sous tension et changez la source d'entrée afin d'afficher l'image à partir de l'unité (prise HDMI OUT).





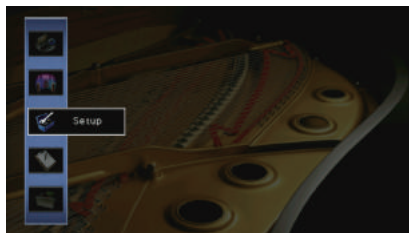

- Quand vous mettez l'unité sous tension pour la première fois, elle affiche un message relatif à la configuration du réseau. Pour l'instant, appuyez sur RETURN et passez à l'étape 3.

3 Appuyez sur ON SCREEN.

4 Utilisez les touches de curseur pour sélectionner « Setup » et appuyez sur ENTER.



5 Utilisez les touches de curseur (/) pour sélectionner « Language » et les touches de curseur (/) pour sélectionner la langue souhaitée.



6 Pour confirmer le réglage, appuyez sur ENTER.

7 Pour quitter le menu, appuyez sur ON SCREEN.



- Les informations affichées sur la face avant sont exclusivement présentées en anglais.

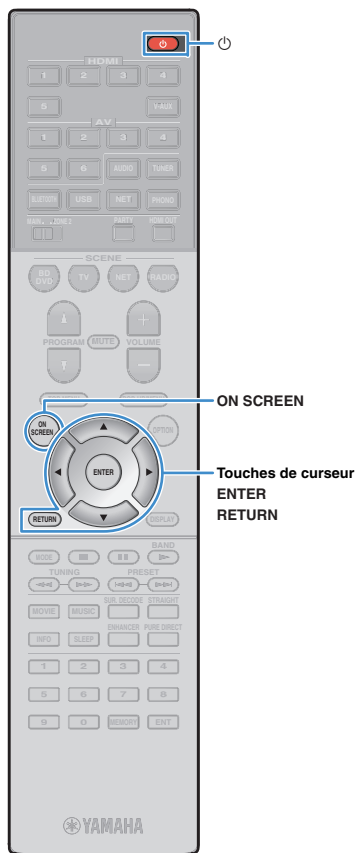

8 Configuration des paramètres d'enceintes nécessaires

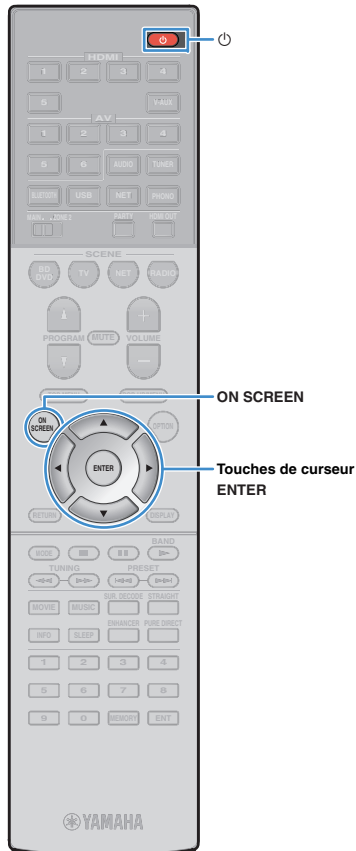

Si vous utilisez une des configurations d'enceintes ci-dessous, effectuez la procédure suivante pour configurer manuellement les réglages d'enceintes correspondants avant d'exécuter la fonction YPAO.

- Utilisation d'une connexion bi-amplificatrice (p.30) ou d'enceintes Zone2 (p.30)
- Utilisation des enceintes d'ambiance pour un système avant à 5.1 voies (Virtual CINEMA FRONT) (p.21)
- Utilisation des enceintes de présence pour la lecture de contenus Dolby Atmos ou DTS:X (p.22)

1 Appuyez sur  (alimentation de l'unité) pour mettre l'unité sous tension.

2 Mettez le téléviseur sous tension et changez la source d'entrée afin d'afficher l'image à partir de l'unité (prise HDMI OUT).



- Quand vous mettez l'unité sous tension pour la première fois, elle affiche un message relatif à la configuration du réseau. Pour l'instant, appuyez sur RETURN et passez à l'étape 3.

3 Appuyez sur ON SCREEN.

4 Utilisez les touches de Curseur pour sélectionner « Réglage » et appuyez sur ENTER.

5 Utilisez les touches de Curseur et ENTER pour sélectionner « Enceinte » et ensuite « Réglage manuel ».

6 Configurez les paramètres d'enceintes correspondants.

- Quand vous utilisez une connexion bi-amplificatrice ou des enceintes Zone2, sélectionnez « Affect. amp puiss. » (p.111), puis choisissez votre système d'enceintes.
- Quand vous utilisez les enceintes d'ambiance pour un système avant à 5.1 voies (Virtual CINEMA FRONT), sélectionnez « Configuration » → « Disposition » → « Surround » (p.112), puis choisissez « Avant ».
- Quand vous utilisez les enceintes de présence pour la lecture Dolby Atmos ou DTS:X, sélectionnez « Configuration » → « Disposition » → « Présence av. » (p.113), puis choisissez votre disposition d'enceintes de présence avant.

7 Pour quitter le menu, appuyez sur ON SCREEN.

9 Optimisation automatique des réglages d'enceintes (YPAO)

La fonction Yamaha Parametric room Acoustic Optimizer (YPAO) permet de détecter les enceintes raccordées et de mesurer la distance entre ces dernières ainsi que la position d'écoute. Elle optimise ensuite automatiquement les réglages des enceintes, tels que les paramètres d'équilibre du volume et les paramètres acoustiques qui conviennent à la pièce.



- La fonction YPAO de l'unité adopte la technologie YPAO-R.S.C. (Reflected Sound Control) offrant un champ sonore naturel comparable à celui d'une pièce conçue pour une acoustique parfaite.



- Tenez compte des remarques suivantes concernant les mesures effectuées par la fonction YPAO.
 - Les tonalités de test sont produites à haut volume et pourraient surprendre ou effrayer les enfants en bas âge.
 - Il est impossible de modifier le volume des tonalités de test.
 - Faites en sorte que la pièce soit la plus calme possible.
 - Positionnez-vous dans un coin de la pièce, derrière la position d'écoute, de sorte à ne pas vous trouver entre les enceintes et le microphone YPAO.
 - Ne raccordez pas d'écouteurs.

1 Appuyez sur  (alimentation de l'unité) pour mettre l'unité sous tension.

2 Mettez le téléviseur sous tension et changez la source d'entrée afin d'afficher l'image à partir de l'unité (prise HDMI OUT).



- Quand vous mettez l'unité sous tension pour la première fois, elle affiche un message relatif à la configuration du réseau. Pour l'instant, appuyez sur RETURN et passez à l'étape 3.

3 Allumez le caisson de graves et réglez le volume à moitié. Si la fréquence de coupure est réglable, réglez-la sur le maximum.

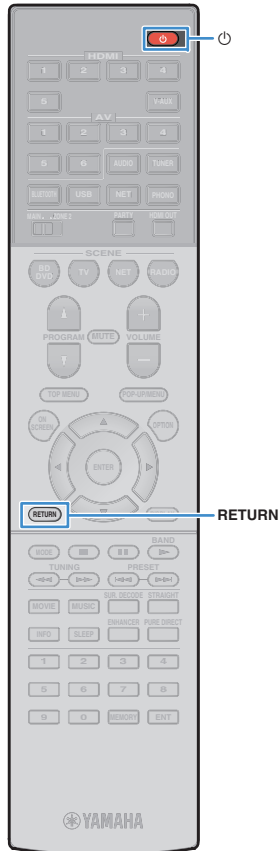
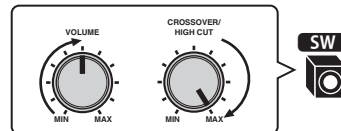

4 Placez le microphone YPAO au niveau de votre position d'écoute et raccordez-le à la prise YPAO MIC située sur le panneau avant.



- Placez le microphone YPAO au niveau de votre position d'écoute (à la même hauteur que vos oreilles). Nous conseillons l'utilisation d'un trépied comme support de microphone. Lorsque vous utilisez un trépied, utilisez les vis de ce dernier pour stabiliser le microphone.

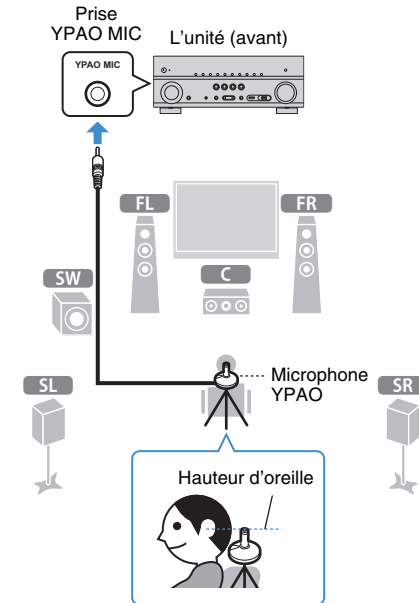



Touches de curseur
ENTER
RETURN

(RX-V681)

L'écran suivant apparaît sur le téléviseur.



La préparation est désormais terminée.

Reportez-vous à la section « Mesure à une position d'écoute (mesure unique) » (p.47) pour commencer la mesure.

(RX-V781)

L'écran suivant apparaît sur le téléviseur.



Passez à l'étape 5.



- Pour annuler l'opération, débranchez le microphone YPAO avant le début de l'opération de mesure.
- Pour configurer l'attribution de l'amplificateur de puissance, appuyez sur RETURN et sélectionnez « Réglage manuel » (p.111).

5 (RX-V781 uniquement) Si vous le souhaitez, changez de méthode de mesure (multi/simple).

- ① Utilisez les touches de curseur pour sélectionner « Multi Position » et appuyez sur ENTER.
- ② Utilisez les touches de curseur pour sélectionner un réglage et appuyez sur ENTER.



Réglages

Oui	Sélectionnez cette option si votre position d'écoute est variable ou vous souhaitez profiter du son surround avec d'autres personnes. Vous pouvez effectuer des mesures depuis 8 positions d'écoute différentes dans la pièce. Les réglages de l'enceinte seront optimisés pour s'adapter à la zone définie par ces positions (mesures multiples).
Non (par défaut)	Sélectionnez cette option si votre position d'écoute est toujours fixe. Prenez les mesures depuis une seule position. Les réglages de l'enceinte seront optimisés pour s'adapter à cette position (mesure unique).



- Si vous effectuez des mesures multiples, les réglages d'enceinte seront optimisés afin que vous puissiez bénéficier du son surround dans un espace plus vaste.
- Si vous effectuez des mesures multiples, placez le microphone YPAO fourni dans la position d'écoute que vous utiliserez le plus souvent.



Touches de curseur
ENTER
RETURN

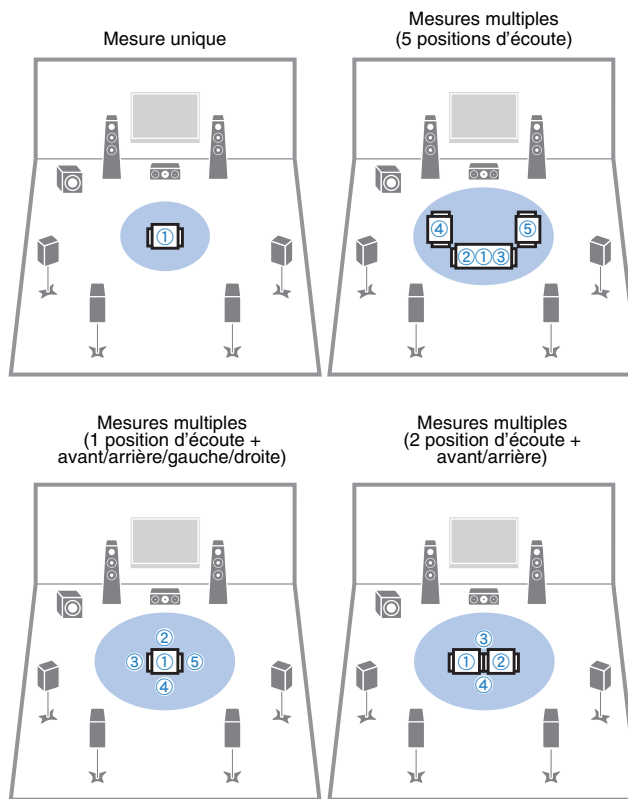

La préparation est désormais terminée. Reportez-vous à la page suivante pour commencer la mesure.

Si l'option « Multi Position » est réglée sur « Oui » :
« Mesure à plusieurs positions d'écoute (mesures multiples) (RX-V781 uniquement) » (p.48)

Si l'option « Multi Position » est réglée sur « Non » :
« Mesure à une position d'écoute (mesure unique) » (p.47)

Mesure à une position d'écoute (mesure unique)

Pour effectuer la mesure, procédez comme suit : La mesure peut prendre environ 3 minutes.

1 Pour commencer la mesure, utilisez les touches de curseur pour sélectionner « Mesure » et appuyez sur ENTER.

La mesure commence dans les 10 secondes. Appuyez de nouveau sur ENTER pour démarrer la mesure immédiatement.



- Pour annuler la mesure temporairement, appuyez sur RETURN.

Lorsque la mesure est terminée, l'écran suivant apparaît sur le moniteur TV.

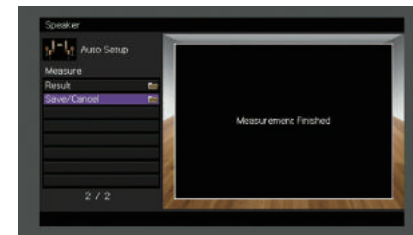

- Si un message d'erreur (par exemple E-1) ou d'avertissement (par exemple W-1) apparaît, reportez-vous à la section « Messages d'erreur » (p.51) ou « Messages d'avertissement » (p.52).



- Pour vérifier les résultats de la mesure, sélectionnez « Résultat ». Pour plus d'informations, reportez-vous à la section « Vérification des résultats de la mesure » (p.50).

2 Utilisez les touches de curseur pour sélectionner « Enreg./Annuler » et appuyez sur ENTER.



Touches de curseur
ENTER
RETURN

3 Pour enregistrer les résultats de la mesure, utilisez les touches de curseur (</>) pour sélectionner « ENREG. » et appuyez sur ENTER.



Les nouveaux réglages d'enceinte sont appliqués.



- Pour terminer la mesure sans enregistrer le résultat, sélectionnez « ANNUL. ».

4 Utilisez les touches de curseur (</>) pour sélectionner « OUI » ou « NON » pour activer/désactiver Volume YPAO et appuyez sur ENTER.

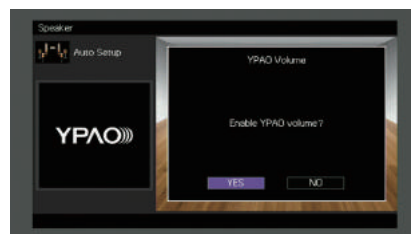

- Quand Volume YPAO est activé, le niveau du grave et de l'aigu est automatiquement ajusté en fonction du volume de sorte que vous puissiez bénéficier d'un son naturel même à bas volume.
- Vous pouvez aussi activer/désactiver Volume YPAO avec l'option « Volume YPAO » (p.98) du menu « Option ».

5 Débranchez le microphone YPAO de l'unité.

L'optimisation des réglages d'enceintes est maintenant terminée.

Attention

- Le microphone YPAO est sensible à la chaleur. Ne le placez pas dans un endroit où il pourrait être exposé directement à la lumière du soleil ou à des températures élevées (sur un équipement AV, etc.).

Mesure à plusieurs positions d'écoute (mesures multiples) (RX-V781 uniquement)

Si l'option « Multi Position » est réglée sur « Oui », procédez comme suit pour effectuer la mesure. La mesure de 8 positions d'écoute peut prendre environ 10 minutes.



- Si un message d'erreur (par exemple E-1) ou d'avertissement (par exemple W-1) apparaît, reportez-vous à la section « Messages d'erreur » (p.51) ou « Messages d'avertissement » (p.52).

1 Pour commencer la mesure, utilisez les touches de curseur pour sélectionner « Mesure » et appuyez sur ENTER.

La mesure commence dans les 10 secondes. Appuyez de nouveau sur ENTER pour démarrer la mesure immédiatement.



- Pour annuler la mesure temporairement, appuyez sur RETURN.

Lorsque la mesure à la première position est terminée, l'écran suivant apparaît sur le moniteur TV.



2 Déplacez le microphone YPAO à la position d'écoute suivante et appuyez sur ENTER.

Répétez l'étape 2 jusqu'à ce que la mesure à toutes les positions d'écoute (jusqu'à 8) soit effectuée.

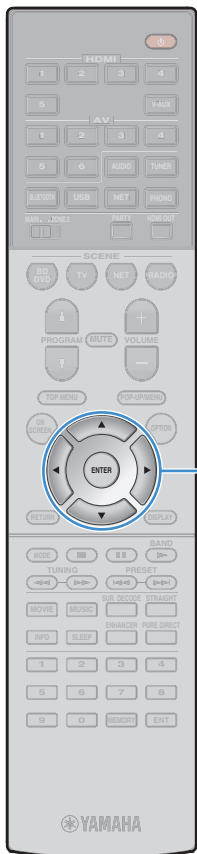

Touches de curseur
ENTER

3 Quand la mesure aux positions d'écoute souhaitées est terminée, utilisez les touches de curseur afin de sélectionner « ANNUL » et appuyez sur ENTER.

Si vous avez effectué la mesure à 8 positions d'écoute, l'écran suivant apparaît automatiquement.

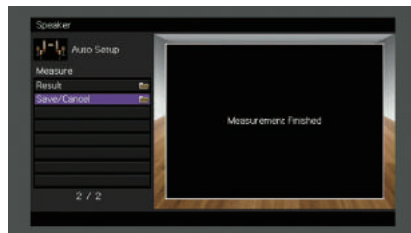

- Pour vérifier les résultats de la mesure, sélectionnez « Résultat ». Pour plus d'informations, reportez-vous à la section « Vérification des résultats de la mesure » (p.50).

4 Utilisez les touches de curseur pour sélectionner « Enreg./Annuler » et appuyez sur ENTER.

5 Pour enregistrer le résultat de la mesure, utilisez les touches de curseur pour sélectionner « ENREG. » et appuyez sur ENTER.

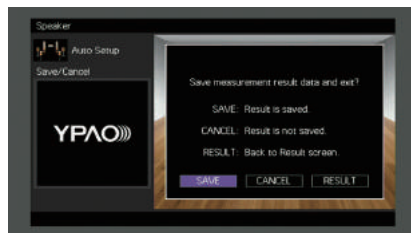

Les nouveaux réglages d'enceinte sont appliqués.



- Pour terminer la mesure sans enregistrer le résultat, sélectionnez « ANNUL ».

6 Utilisez les touches de curseur (</>) pour sélectionner « OUI » ou « NON » pour activer/désactiver Volume YPAO et appuyez sur ENTER.

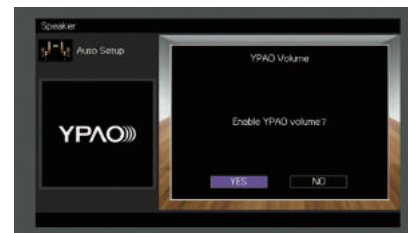

- Quand Volume YPAO est activé, le niveau du grave et de l'aigu est automatiquement ajusté en fonction du volume de sorte que vous puissiez bénéficier d'un son naturel même à bas volume.
- Vous pouvez aussi activer/désactiver Volume YPAO avec l'option « Volume YPAO » (p.98) du menu « Option ».

7 Débranchez le microphone YPAO de l'unité.

L'optimisation des réglages d'enceintes est maintenant terminée.

Attention

- Le microphone YPAO est sensible à la chaleur. Ne le placez pas dans un endroit où il pourrait être exposé directement à la lumière du soleil ou à des températures élevées (sur un équipement AV, etc.).

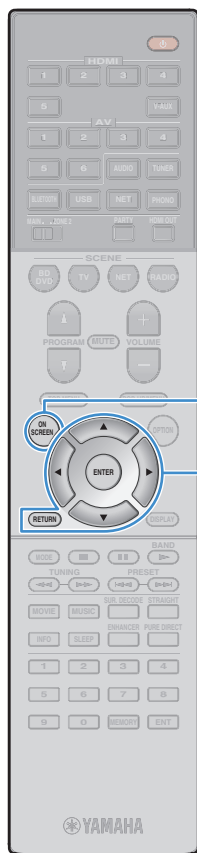

ON SCREEN

Touches de curseur
ENTER
RETURN

Vérification des résultats de la mesure

Vous pouvez vérifier les résultats de la mesure YPAO.

- 1 Une fois la mesure effectuée, utilisez les touches de curseur pour sélectionner « Résultat » et appuyez sur ENTER.



- Vous pouvez également sélectionner « Résultat » à partir de l'onglet « Réglage Auto » (p.109) du menu « Réglage », qui contient les résultats de mesure précédents.

L'écran suivant apparaît.

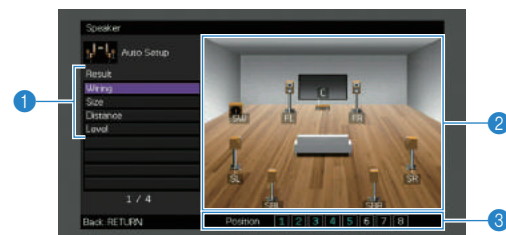

- 1 Éléments des résultats de la mesure
- 2 Résultats détaillés de la mesure
- 3 Le nombre de positions mesurées (si vous effectuez plusieurs mesures) * RX-V781 uniquement

- 2 Utilisez les touches de curseur pour sélectionner un élément.

Câblage	Polarité de chaque enceinte Inversé: Il se peut que le câble d'enceinte soit connecté avec la polarité opposée (+/-).
Taille	Taille de chaque enceinte (fréquence de transition du caisson de graves) Large: L'enceinte peut reproduire efficacement les signaux de fréquences graves. Petite: L'enceinte ne peut pas reproduire efficacement les signaux de fréquences graves.
Distance	Distance entre la position d'écoute et chaque enceinte
Niveau	Réglage du niveau de sortie pour chaque enceinte

- 3 Pour terminer de vérifier les résultats et revenir à l'écran précédent, appuyez sur RETURN.

Rechargement des réglages YPAO précédents

Lorsque les réglages d'enceinte que vous avez configurés manuellement ne conviennent pas, exécutez la procédure ci-dessous pour les supprimer et recharger les réglages YPAO précédents.

- 1 Dans le menu « Réglage », sélectionnez « Enceinte », « Réglage Auto », puis « Résultat » (p.108).
- 2 Utilisez les touches de curseur pour sélectionner « Recharger rég. » et appuyez sur ENTER.

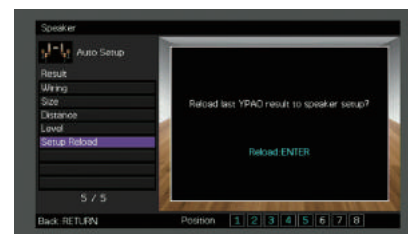

- 3 Pour quitter le menu, appuyez sur ON SCREEN.

Messages d'erreur

Si un message d'erreur s'affiche durant la mesure, résolvez le problème et réexécutez la procédure YPAO.

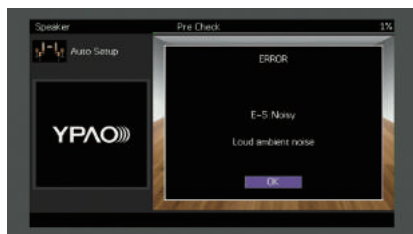

Message d'erreur	Causes possibles	Actions correctives
E-1:Pas enc. Av.	Les enceintes avant ne sont pas détectées.	
E-2:Pas enc. Surr.	L'une des enceintes surround ne peut pas être détectée.	Suivez les instructions affichées à l'écran pour sortir du mode YPAO, mettez l'unité hors tension, puis vérifiez les raccordements des enceintes.
E-3:Pas enc. Prés. Av.	L'une des enceintes de présence ne peut pas être détectée.	
E-4:SBR → SBL	Une enceinte surround arrière est connectée du côté droit uniquement.	Lorsque vous n'utilisez qu'une enceinte surround arrière, vous devez la raccorder à la prise SINGLE (côté Gauche). Suivez les instructions affichées à l'écran pour sortir du mode YPAO, mettez l'unité hors tension, puis raccordez à nouveau l'enceinte.
E-5:Bruyant	Le bruit est trop assourdissant.	Faites en sorte que la pièce soit silencieuse et suivez les instructions affichées à l'écran pour redémarrer la mesure. Si vous sélectionnez « CONT. », la fonction YPAO relance l'opération de mesure et ignore les bruits détectés.
E-6:Vérif. Surr.	Les enceintes surround arrière sont connectées, mais aucune enceinte surround n'est raccordée.	Les enceintes surround doivent être raccordées afin de pouvoir utiliser les enceintes surround arrière. Suivez les instructions affichées à l'écran pour sortir du mode YPAO, mettez l'unité hors tension, puis raccordez à nouveau les enceintes.
E-7:Aucun MIC	Le microphone YPAO a été enlevé.	Raccordez fermement le microphone YPAO à la prise YPAO MIC et suivez les instructions affichées à l'écran pour redémarrer la mesure.
E-8:Aucun signal	Le microphone YPAO ne parvient pas à détecter de tonalité d'essai.	Raccordez fermement le microphone YPAO à la prise YPAO MIC et suivez les instructions affichées à l'écran pour redémarrer la mesure. Si cette erreur se répète, contactez votre revendeur ou le centre d'entretien Yamaha agréé.
E-9:Annulé	La mesure a été annulée.	Suivez les instructions affichées à l'écran pour redémarrer la mesure. Pour annuler la mesure, sélectionnez « QUITT ».
E-10:Erreur int.	Une erreur interne s'est produite.	Suivez les instructions affichées à l'écran pour sortir du mode YPAO et mettez l'unité hors tension, puis sous tension. Si cette erreur se répète, contactez votre revendeur ou le centre d'entretien Yamaha agréé.

Messages d'avertissement

Si un message d'avertissement s'affiche après la mesure, vous pouvez tout de même enregistrer les résultats en suivant les instructions affichées à l'écran. Cependant, nous vous conseillons d'exécuter de nouveau la procédure YPAO pour pouvoir utiliser l'unité avec un réglage optimal des enceintes.



Message d'avertissement	Causes possibles	Actions correctives
W-1:Hors phase	Il se peut que le câble d'enceinte soit connecté avec la polarité opposée (+/-).	Sélectionnez « Câblage » dans « Résultat » (p.50) et vérifiez le raccordement des câbles (+/-) de l'enceinte identifiés par « Inversé ». Si l'enceinte n'est pas correctement raccordée : Mettez l'unité hors tension et rebranchez le câble d'enceinte. Si l'enceinte est correctement raccordée : Selon le type d'enceintes ou l'environnement, ce message peut apparaître, même si les enceintes sont correctement raccordées. Dans ce cas, vous pouvez ignorer le message.
W-2:Hors portée	Une enceinte est placée à plus de 24 m de la position d'écoute.	Sélectionnez « Distance » dans « Résultat » (p.50) et déplacez l'enceinte identifiée par « >24,00m (>80,0ft) » à 24 m maximum de la position d'écoute.
W-3:Erreur niveau	Il y a une différence de volume importante entre les enceintes.	Vérifiez l'environnement d'utilisation et les raccordements de câble (+ et -) de chaque enceinte, ainsi que le volume du caisson de graves. Nous vous conseillons d'utiliser les mêmes enceintes ou des enceintes dont les spécifications sont aussi similaires que possible.

10 Raccordement à un périphérique de réseau sans fil

Raccordez l'unité à un routeur sans fil (point d'accès) ou un appareil mobile en établissant une connexion sans fil.

Sélection de la méthode de connexion

Sélectionnez une méthode de connexion en fonction de votre environnement de réseau.

■ Connexion via un routeur sans fil (point d'accès)

Connectez l'unité à un routeur sans fil (point d'accès).

Vous pouvez ainsi écouter la radio Internet, bénéficier d'AirPlay ou lire des fichiers de musique stockés sur serveurs multimédias (PC/NAS) sur l'unité.

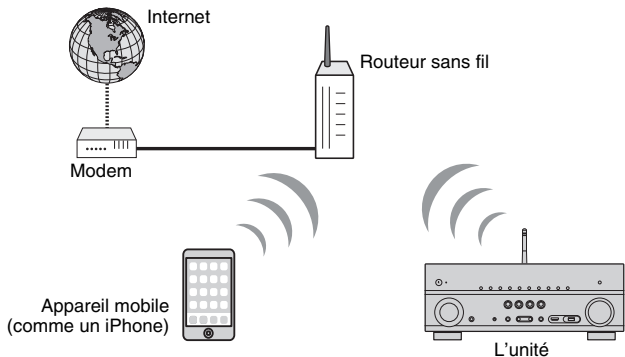

Pour en savoir plus sur la connexion, reportez-vous à la section « Connexion de l'unité à un réseau sans fil » (p.54).



- Vous ne pouvez pas connecter simultanément l'unité à un réseau via une connexion sans fil et via une connexion câblée (avec un câble de réseau) (p.40) ou Wireless Direct (p.59).
- Si l'unité et le routeur sans fil (point d'accès) sont trop éloignés l'un de l'autre, il se peut que la connexion au routeur sans fil échoue. Dans ce cas, rapprochez les appareils.

■ Connexion sans routeur sans fil (point d'accès)

Connectez directement l'unité à un appareil mobile.

Vous pouvez utiliser l'application « AV CONTROLLER » (p.7) pour smartphone/tablette afin de contrôler l'unité à partir d'appareils mobiles ou écouter sur l'unité des fichiers musicaux stockés sur appareils mobiles.

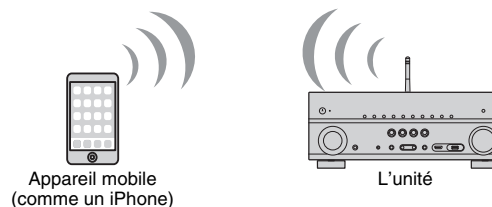

Pour en savoir plus sur la connexion, reportez-vous à la section « Connexion directe de l'unité à un appareil mobile (Wireless Direct) » (p.59).



- Vous ne pouvez pas utiliser simultanément Wireless Direct avec une connexion câblée (avec un câble de réseau) (p.40) ou une connexion sans fil (p.54).
- Lorsque Wireless Direct est activé, les fonctions suivantes ne sont pas disponibles.
 - Radio Internet
 - Services de réseau
 - Lecture de musique stockée sur serveurs multimédias (PC/NAS)

Connexion de l'unité à un réseau sans fil

Vous disposez de plusieurs méthodes pour connecter l'unité à un réseau sans fil.

Sélectionnez une méthode de connexion en fonction de votre environnement.

- Utilisation de MusicCast CONTROLLER (p.61)
- Réglage de partage de l'appareil iOS (p.54)
- Utilisation de la configuration via bouton WPS (p.55)
- Autres méthodes de connexion (p.56)

■ Réglage de partage de l'appareil iOS

Vous pouvez configurer facilement une connexion sans fil en effectuant les réglages de connexion sur les appareils iOS (iPhone/iPad/iPod touch).

Avant d'effectuer l'opération, vérifiez que votre appareil iOS est connecté à un routeur sans fil.



- Si vous configurez une connexion sans fil avec cette méthode, les paramètres suivants sont initialisés.
 - Paramètres réseau
 - Paramètres *Bluetooth*
 - Contenus USB et du réseau mémorisés comme raccourcis
 - Stations de radio Internet mémorisées sous « Favoris »
 - Informations de compte pour les services de réseau



- Veillez à ce que votre appareil iOS dispose de la version iOS 7 ou d'une version ultérieure. (La procédure ci-dessous illustre un exemple de configuration pour l'iOS 8.)
- Cette configuration n'est pas possible si votre routeur sans fil (point d'accès) est protégé par une clé de sécurité WEP. Dans ce cas, utilisez une autre méthode de connexion.

1 Appuyez sur  (alimentation de l'unité) pour mettre l'unité sous tension.

2 Mettez le téléviseur sous tension et changez la source d'entrée afin d'afficher l'image à partir de l'unité (prise HDMI OUT).



- Les opérations sur l'écran TV ne sont disponibles que lorsque votre téléviseur est connecté à l'unité via un câble HDMI.

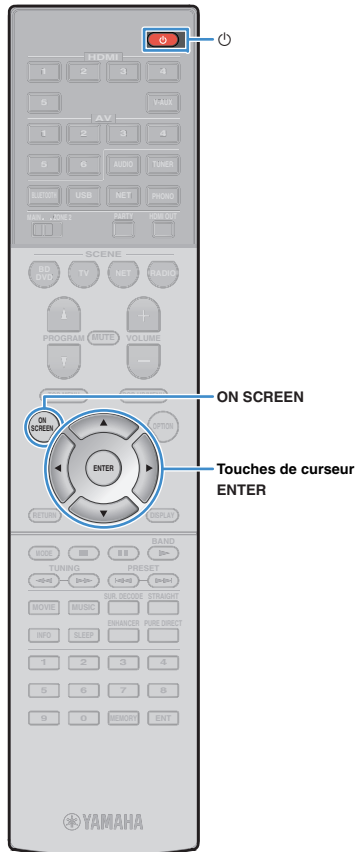

3 Appuyez sur ON SCREEN.

4 Utilisez les touches de curseur pour sélectionner « Réglage » et appuyez sur ENTER.

5 Utilisez les touches de curseur (</>) pour sélectionner « Réseau ».

6 Utilisez les touches de curseur (Δ/▽) pour sélectionner « Connexion réseau » et appuyez sur ENTER.

7 Utilisez les touches de curseur (Δ/▽) et ENTER pour cocher l'option « Sans fil » et sélectionnez « OK ».

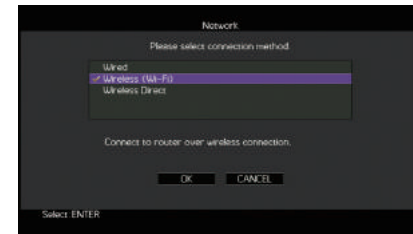

- L'option cochée correspond au réglage actif.

8 Utilisez les touches de curseur (Δ/▽) et ENTER pour cocher l'option « Partager param Wi-Fi (iOS) » et sélectionnez « SUIVANT ».



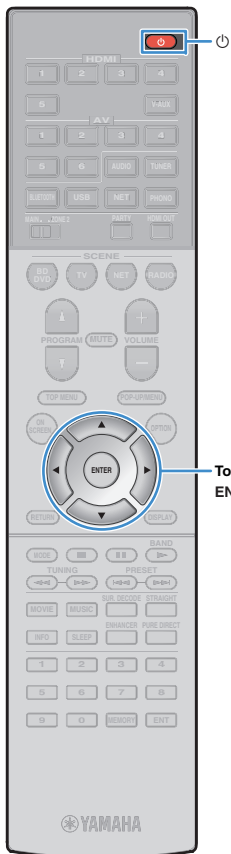

Touches de curseur
ENTER

9 Après avoir vérifié le message affiché, choisissez « SUIVANT » avec les touches Curseur (</>) et ENTER.

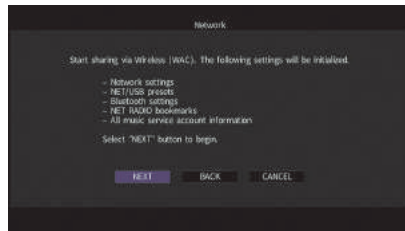

10 Sur le dispositif iOS, sélectionnez l'unité comme haut-parleur AirPlay dans l'écran Wi-Fi.

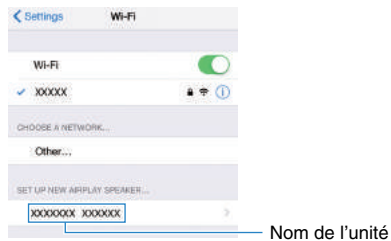

11 Vérifiez le réseau actuellement sélectionné et appuyez sur « Suivant ».

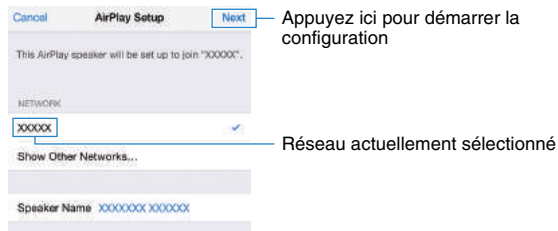

Une fois le partage effectué, l'unité se connecte automatiquement au réseau sélectionné (point d'accès).

■ Utilisation de la configuration via bouton WPS

Vous pouvez définir une connexion sans fil d'une simple pression sur le bouton WPS.



- Cette configuration n'est pas possible si votre routeur sans fil (point d'accès) est protégé par une clé de sécurité WEP. Dans ce cas, utilisez une autre méthode de connexion.

1 Appuyez sur (alimentation de l'unité) pour mettre l'unité sous tension.

2 Maintenez INFO (WPS) sur le panneau avant enfoncé pendant 3 secondes.

« Press WPS button on Access Point » apparaît sur l'afficheur de la face avant

3 Appuyez sur le bouton WPS du routeur sans fil (point d'accès).

Une fois la procédure de connexion terminée,

« Completed » apparaît sur l'afficheur de la face avant.

Si « Not connected » s'affiche, répétez la procédure depuis l'étape 1 ou essayez une autre méthode de connexion.

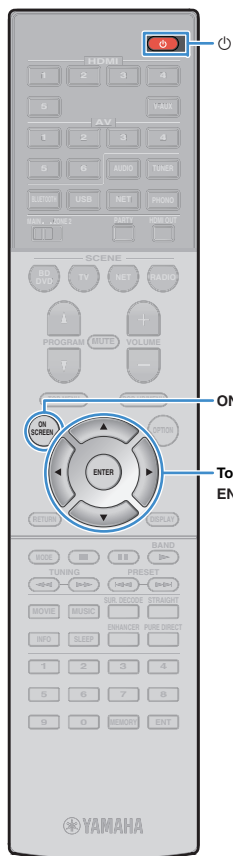

■ Autres méthodes de connexion

Si votre routeur sans fil (point d'accès) ne permet pas la configuration via le bouton WPS, réglez les paramètres du réseau sans fil en effectuant la procédure suivante.

1 Appuyez sur  (alimentation de l'unité) pour mettre l'unité sous tension.



2 Mettez le téléviseur sous tension et changez la source d'entrée afin d'afficher l'image à partir de l'unité (prise HDMI OUT).







• Les opérations sur l'écran TV ne sont disponibles que lorsque votre téléviseur est connecté à l'unité via un câble HDMI.

3 Appuyez sur ON SCREEN.

4 Utilisez les touches de curseur pour sélectionner « Réglage » et appuyez sur ENTER.



5 Utilisez les touches de curseur (/) pour sélectionner « Réseau ».

6 Utilisez les touches de curseur (/) pour sélectionner « Connexion réseau » et appuyez sur ENTER.

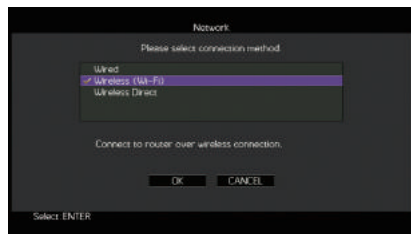
7 Utilisez les touches de curseur (/) et ENTER pour cocher l'option « Sans fil » et sélectionnez « OK ».



• L'option cochée correspond au réglage actif.

8 Utilisez les touches de curseur (/) et ENTER pour choisir la méthode de connexion voulue et sélectionnez « SUIVANT ».

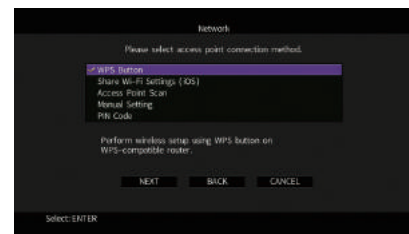

Vous disposez des méthodes de connexion suivantes.

Bouton WPS	Vous pouvez définir une connexion sans fil avec le bouton WPS sur l'écran du téléviseur. Suivez les instructions affichées sur l'écran du téléviseur.
Partager param Wi-Fi (iOS)	Reportez-vous à la section « Réglage de partage de l'appareil iOS » (p.54).
Analyse du point d'accès	Vous pouvez définir une connexion sans fil en recherchant un point d'accès. Pour en savoir plus sur les réglages, reportez-vous à la section « Recherche d'un point d'accès » (p.57).
Configuration manuelle	Vous pouvez définir une connexion sans fil en saisissant les informations requises (comme par exemple SSID) de façon manuelle. Pour en savoir plus sur les réglages, reportez-vous à la section « Configuration manuelle de connexion sans fil » (p.57).
Code PIN	Vous pouvez définir une connexion sans fil en saisissant le code PIN de l'unité sur le routeur sans fil (point d'accès). Cette méthode est uniquement possible si le routeur sans fil (point d'accès) est compatible avec la sécurité à code PIN WPS. Pour en savoir plus sur les réglages, reportez-vous à la section « Utilisation du code PIN » (p.58).

À propos de WPS

WPS (Wi-Fi Protected Setup) est une norme de la Wi-Fi Alliance ; elle permet de créer facilement un réseau domestique sans fil.

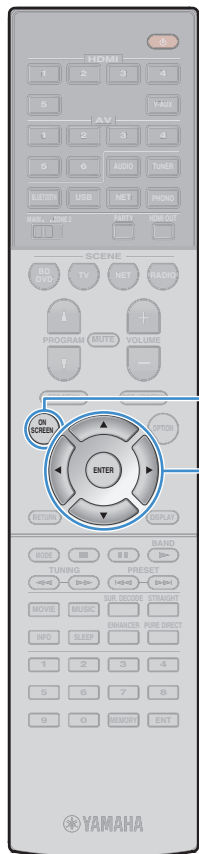

ON SCREEN

Touches de curseur
ENTER

❑ Recherche d'un point d'accès

Si vous sélectionnez « Analyse du point d'accès » comme méthode de connexion, l'unité lance une recherche des point d'accès. Après un instant, la liste des points d'accès disponibles apparaît sur l'écran du téléviseur.

1 Utilisez les touches de curseur et ENTER pour cocher le point d'accès voulu et sélectionnez « SUIVANT ».

Le réglage de connexion sans fil apparaît sur l'écran du téléviseur.

2 Utilisez les touches de curseur et ENTER pour saisir la clé de sécurité et sélectionnez « SUIVANT ».



3 Utilisez les touches de curseur (◀/▶) pour sélectionner « CONNEXION » puis appuyez sur ENTER pour démarrer la procédure de connexion.

Une fois la procédure de connexion terminée, « Terminé » apparaît sur l'écran du téléviseur.

Si « Non connecté » s'affiche, répétez la procédure depuis l'étape 1 ou essayez une autre méthode de connexion.

4 Pour quitter le menu, appuyez sur ON SCREEN.

❑ Configuration manuelle de connexion sans fil

Si vous sélectionnez « Configuration manuelle » comme méthode de connexion, l'écran de configuration de connexion sans fil apparaît sur l'écran du téléviseur.

Vous devez configurer le paramètre SSID (nom du réseau), la méthode de cryptage et la clé de sécurité de votre réseau.

1 Utilisez les touches de curseur et ENTER pour saisir le paramètre SSID du point d'accès et sélectionnez « SUIVANT ».



2 Utilisez les touches de curseur (Δ/▽) et ENTER pour cocher la méthode de sécurité voulue du point d'accès et sélectionnez « SUIVANT ».

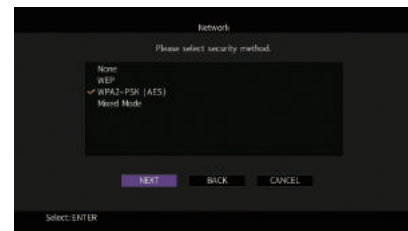

Réglages

Aucun, WEP, WPA2-PSK (AES), Mode Mixé



3 Utilisez les touches de curseur et ENTER pour saisir la clé de sécurité et sélectionnez « SUIVANT ».

Si vous avez choisi « Aucun » à l'étape 2, ce réglage n'est pas disponible. Passez à l'étape 4.

Si vous avez choisi « WEP », saisissez une série de 5 ou 13 caractères ou un nombre hexadécimal à 10 ou 26 chiffres.

Si vous avez choisi une autre méthode, saisissez une série de 8 à 63 caractères ou un nombre hexadécimal à 64 chiffres.



4 Utilisez les touches de curseur (</>) pour sélectionner « CONNEXION » puis appuyez sur ENTER pour démarrer la procédure de connexion.

Une fois la procédure de connexion terminée, « Terminé » apparaît sur l'écran du téléviseur.

Si « Non connecté » s'affiche, vérifiez que vous avez saisi correctement toutes les informations, puis répétez la procédure depuis l'étape 1.

5 Pour quitter le menu, appuyez sur ON SCREEN.

Utilisation du code PIN

Si vous sélectionnez « Code PIN » comme méthode de connexion, la liste des points d'accès disponibles apparaît sur l'écran du téléviseur.

1 Utilisez les touches de curseur et ENTER pour cocher le point d'accès voulu et sélectionnez « SUIVANT ».

Le code PIN de l'unité apparaît sur l'écran du téléviseur.

2 Saisissez le code PIN de l'unité sur le routeur sans fil (point d'accès).

Pour plus d'informations sur ces réglages, reportez-vous au mode d'emploi du routeur sans fil (point d'accès).

3 Utilisez les touches de curseur (</>) pour sélectionner « CONNEXION » puis appuyez sur ENTER pour démarrer la procédure de connexion.

Une fois la procédure de connexion terminée, « Terminé » apparaît sur l'écran du téléviseur.

Si « Non connecté » s'affiche, répétez la procédure depuis l'étape 1 ou essayez une autre méthode de connexion.

4 Pour quitter le menu, appuyez sur ON SCREEN.

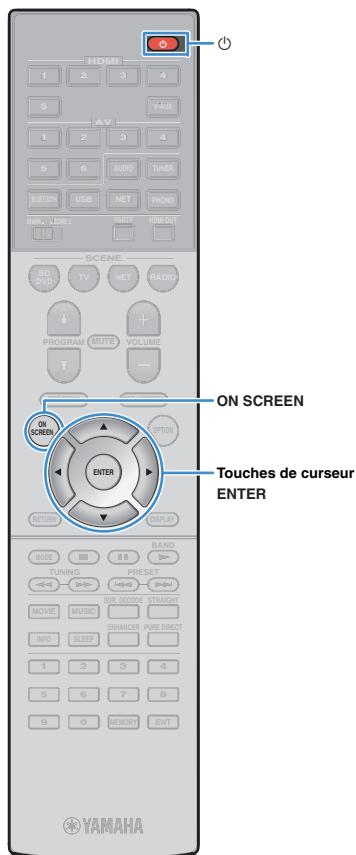

Connexion directe de l'unité à un appareil mobile (Wireless Direct)

Effectuez la procédure suivante pour connecter directement l'unité à un appareil mobile.



- La connexion Wireless Direct pourrait ne pas être sécurisée en raison du degré inférieur de cryptage. L'unité pourrait répondre à des commandes de lecture envoyées par des périphériques sans fil connectés à l'unité sans permission.

1 Appuyez sur  (alimentation de l'unité) pour mettre l'unité sous tension.

2 Mettez le téléviseur sous tension et changez la source d'entrée afin d'afficher l'image à partir de l'unité (prise HDMI OUT).





- Les opérations sur l'écran TV ne sont disponibles que lorsque votre téléviseur est connecté à l'unité via un câble HDMI.

3 Appuyez sur ON SCREEN.

4 Utilisez les touches de curseur pour sélectionner « Réglage » et appuyez sur ENTER.

5 Utilisez les touches de curseur () pour sélectionner « Réseau ».

6 Utilisez les touches de curseur () pour sélectionner « Connexion réseau » et appuyez sur ENTER.

7 Utilisez les touches de curseur () et ENTER pour cocher l'option « Wireless Direct » et sélectionnez « OK ».

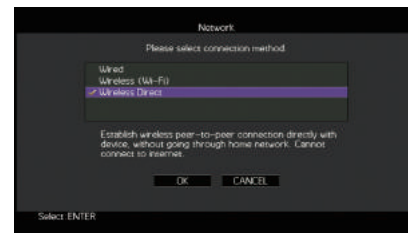

- L'option cochée correspond au réglage actif.

8 Utilisez les touches de curseur () et ENTER pour cocher la méthode de sécurité voulue et sélectionnez « SUIVANT ».

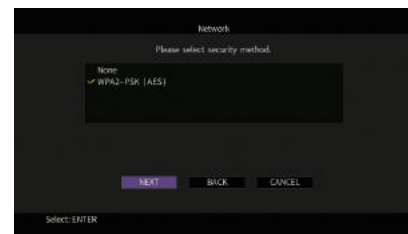

Réglages

Aucun, WPA2-PSK (AES)



- Si vous choisissez « Aucun », la connexion pourrait être vulnérable en raison de l'absence de cryptage.

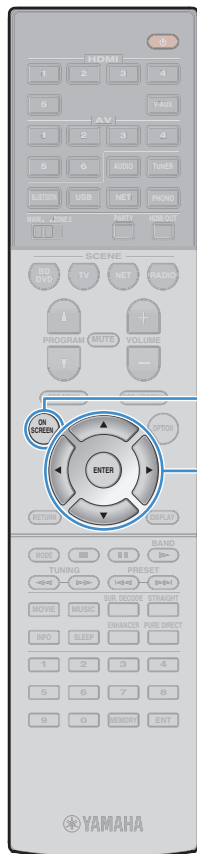

9 Utilisez les touches de curseur et ENTER pour saisir la clé de sécurité et sélectionnez « SUIVANT ».

Si vous avez choisi « Aucun » à l'étape 8, ce réglage n'est pas disponible. Passez à l'étape 10.

Sinon, saisissez une série de 8 à 63 caractères ou un nombre hexadécimal à 64 chiffres.



10 Utilisez les touches de curseur (</>) pour sélectionner « OK » puis appuyez sur ENTER pour enregistrer le réglage.

Les réglages effectués apparaissent sur l'écran du téléviseur.

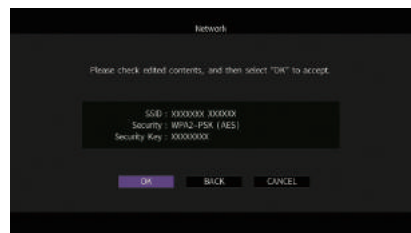

Vous devez saisir les informations SSID et de clé sécurité pour configurer un appareil mobile.

11 Configurez les paramètres sans fil d'un appareil mobile.

Pour plus de détails sur les réglages de votre appareil mobile, reportez-vous au manuel d'utilisation de ce dernier.

- ① Activez la fonction sans fil de l'appareil mobile.
- ② Sélectionnez les informations SSID affichées à l'étape 10 dans la liste des points d'accès disponibles.
- ③ Quand l'écran vous demande un mot de passe, saisissez la clé sécurité affichée à l'étape 10.

12 Pour quitter le menu, appuyez sur ON SCREEN.

11 Connexion au réseau MusicCast

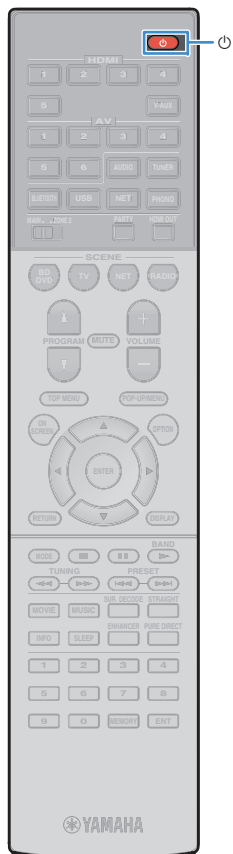

MusicCast est un tout nouveau service musical sans fil proposé par Yamaha pour partager votre musique dans toutes les pièces de votre domicile et sur plusieurs appareils. Vous pouvez ainsi écouter des contenus musicaux de votre smartphone, ordinateur, serveur de stockage réseau ainsi que les contenus audio d'Internet n'importe où chez vous, et cela avec une seule application d'utilisation facile. Pour plus d'informations et la gamme complète des produits compatibles MusicCast, surfez sur le site Internet de Yamaha.

- Contrôle sans faille de tous les dispositifs compatibles MusicCast avec l'application dédiée « MusicCast CONTROLLER ».
- Liaison entre un dispositif compatible MusicCast et un autre appareil situé dans une autre pièce et lancement de la lecture simultanément sur les deux appareils.
- Lecture de contenus audio sur Internet. (La compatibilité des contenus audio sur Internet peut varier selon la région et le produit.)

MusicCast CONTROLLER



Pour utiliser les fonctions de réseau sur un dispositif compatible MusicCast, vous devez vous procurer l'application « MusicCast CONTROLLER » spécialement développée à cette fin. Cherchez l'application gratuite « MusicCast CONTROLLER » disponible sur l'App Store ou Google Play et installez-la sur votre dispositif.

Ajout de l'unité au réseau MusicCast

Suivez la procédure ci-dessous pour ajouter l'unité au réseau MusicCast. Vous pouvez aussi directement configurer les paramètres sans fil de l'unité.



- Il vous faut pour cela l'information SSID de point d'accès et la clé de sécurité pour votre réseau.

1 Appuyez sur  (alimentation de l'unité) pour mettre l'unité sous tension.

2 Appuyez sur l'icône de l'application « MusicCast CONTROLLER » de votre dispositif portable puis sur « Réglage ».



- Si vous avez déjà connecté d'autres dispositifs compatibles MusicCast au réseau, appuyez sur « Réglages » puis sur « Ajouter nouveau dispositif ».

3 Utilisez l'application « MusicCast CONTROLLER » conformément aux indications affichées à l'écran, puis maintenez enfoncé CONNECT sur le panneau avant de l'unité pendant 5 secondes.

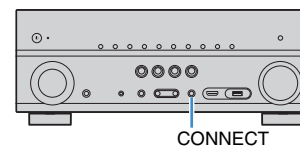

4 Configurez le réseau en effectuant avec l'application « MusicCast CONTROLLER » les opérations affichées à l'écran.

5 Lancez la lecture avec l'application « MusicCast CONTROLLER ».



- Airplay et les sources audio DSD ne sont pas disponibles.
- Quand le mode Pure Direct est activé, les sources d'entrée autres que les sources réseau et USB ne sont pas disponibles.
- Si vous configurez les paramètres sans fil de l'unité via cette méthode, le témoin d'intensité du signal s'allume sur l'affichage avant lorsque l'unité se connecte à un réseau (même dans le cas de l'utilisation d'une connexion câblée).

LECTURE

Opérations de lecture de base

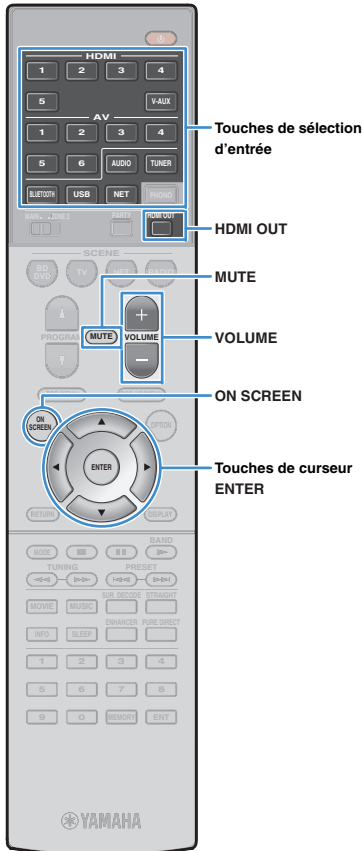

1 Mettez sous tension les appareils externes (tels qu'un téléviseur ou lecteur BD/DVD) raccordés à l'unité.

2 Utilisez les touches de sélection d'entrée pour sélectionner une source d'entrée.

3 Démarrez la lecture sur l'appareil externe ou sélectionnez une station de radio.

Reportez-vous au mode d'emploi de l'appareil externe.

Pour de plus amples détails sur les opérations suivantes, reportez-vous aux pages correspondantes :

- Écoute d'émissions FM/AM (p.70)
- Lecture de musique via *Bluetooth* (p.74)
- Lecture de musique stockée sur un dispositif de stockage USB (p.76)
- Lecture de musique stockée sur des serveurs multimédias (PC/NAS) (p.79)
- Écoute de la radio Internet (p.83)
- Lecture de contenus musicaux sur iTunes/iPod music avec AirPlay (p.86)

4 Appuyez sur VOLUME pour régler le volume.



- Pour mettre le son en sourdine, appuyez sur MUTE. Appuyez de nouveau sur MUTE pour remettre le son.
- Pour régler les aigus et les graves, utilisez le menu « Option » ou la touche TONE CONTROL du panneau avant (p.98).



Sélection d'une entrée à l'écran

- ① Appuyez sur ON SCREEN.
- ② Utilisez les touches de curseur pour sélectionner « Entrée » et appuyez sur ENTER.
- ③ Utilisez les touches de curseur pour sélectionner la source d'entrée souhaitée et appuyez sur ENTER.

Sélection d'une prise de sortie HDMI

1 Appuyez sur HDMI OUT pour sélectionner une prise HDMI OUT.

À chaque pression de cette touche, la prise HDMI OUT à utiliser pour la sortie du signal change.



	(RX-V781 uniquement)
HDMI OUT 1+2	Émet le même signal aux deux prises HDMI OUT 1 et HDMI OUT 2.
HDMI OUT 1	Émet les signaux à la prise HDMI OUT 1 (RX-V781) ou HDMI OUT (RX-V681).
HDMI OUT 2	(RX-V781 uniquement) Émet les signaux à la prise HDMI OUT 2.
HDMI OUT Off	N'émet pas les signaux aux prises HDMI OUT.



(RX-V781 uniquement)

- Vous pouvez également sélectionner une prise de sortie HDMI en sélectionnant une scène (p.63).
- Lorsque « HDMI OUT 1+2 » est sélectionné, l'appareil émet les signaux vidéo à la résolution la plus élevée que prennent en charge les deux téléviseurs (ou projecteurs) raccordés à l'unité. (Par exemple, si vous avez raccordé un téléviseur 1080p à la prise HDMI OUT 1 et un téléviseur 720p à la prise HDMI OUT 2, l'unité émet des signaux vidéo 720p.)

Sélection de la source d'entrée et de vos réglages favoris d'un seul geste (SCENE)

La fonction SCENE permet de sélectionner d'un seul geste la source d'entrée attribuée, le programme sonore, la prise de sortie HDMI (RX-V781 uniquement) et d'activer ou de désactiver Compressed Music Enhancer.

1 Appuyez sur SCENE.

La source d'entrée et les réglages enregistrés pour la scène correspondante sont sélectionnés. L'unité s'allume automatiquement lorsqu'elle se trouve en mode veille.

Par défaut, les réglages suivants sont enregistrés pour chaque scène.

SCENE	BD DVD	TV	NET	RADIO
Input	HDMI 1	AV 4	NET RADIO	TUNER
Programme sonore	MOVIE (Sci-Fi)	STRAIGHT	MUSIC (7ch Stereo)	MUSIC (7ch Stereo)
Compressed Music Enhancer	Désactivé	Activé	Activé	Activé
Prise de sortie HDMI (RX-V781 uniquement)	HDMI OUT 1+2	HDMI OUT 1+2	HDMI OUT 1+2	HDMI OUT 1+2

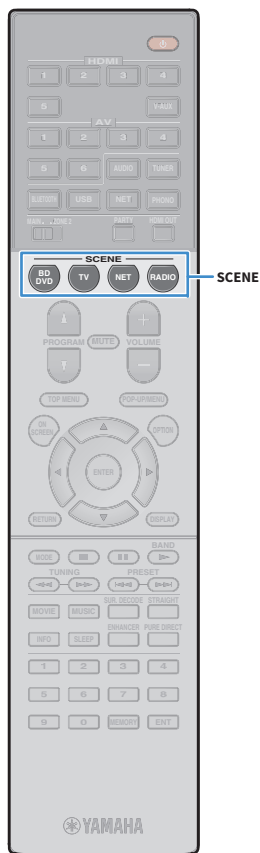

Enregistrement d'une scène

1 Effectuez les opérations suivantes pour préparer les réglages à attribuer à une scène.

- Sélectionnez une source d'entrée (p.62)
- Sélectionnez un programme sonore (p.64) ou le mode de décodage direct (p.68)
- Activez/désactivez le mode Compressed Music Enhancer (p.69)
- (RX-V781 uniquement)
Sélection d'une prise de sortie HDMI (p.62)

2 Appuyez sur la touche SCENE voulue et maintenez-la enfoncée jusqu'à ce que « SET Complete » apparaisse sur l'afficheur de la face avant.



- Vous pouvez également configurer les attributions de scène dans le menu « Scène » (p.103).
- La fonction de lecture SCENE link vous permet de démarrer la lecture d'appareils externes raccordés à l'unité automatiquement via HDMI. Pour activer la fonction de lecture SCENE link, indiquez le type d'appareil dans « Pilot. périphér. » (p.104) du menu « Scène ».

Sélection du mode sonore

L'unité est équipée de nombreux programmes sonores et décodeurs d'ambiance qui vous permettent de profiter de sources de lecture avec votre mode sonore favori (par exemple avec effet de champ sonore, lecture stéréo).

❑ Sélection d'un programme sonore adapté aux films

- Appuyez à plusieurs reprises sur MOVIE.

Ce mode vous permet de profiter d'effets de champs sonores optimisés pour afficher les sources vidéo telles que films, programmes de télévision et jeux (p.65).

❑ Sélection d'un programme sonore adapté à la musique et à la lecture stéréo

- Appuyez à plusieurs reprises sur MUSIC.

Ce mode vous permet de profiter d'effets de champs sonores optimisés pour écouter de la musique ou une lecture stéréo (p.66).

❑ Sélection d'un décodeur d'ambiance

- Appuyez à plusieurs reprises sur SUR.DECODE.

Ce mode vous permet de profiter d'une lecture multivoies non traitée à partir de sources à 2 canaux (p.68).

❑ Permutation vers le mode de décodage direct

- Appuyez sur STRAIGHT.

Ce mode vous permet de profiter de sons non traités dans les canaux d'origine (p.68).

❑ Permutation vers le mode Pure Direct

- Appuyez sur PURE DIRECT.

Ce mode vous permet de profiter de la pureté du son haute fidélité grâce à la réduction du bruit électrique des autres circuits (p.69).

❑ Activation du mode Compressed Music Enhancer

- Appuyez sur ENHANCER.

Ce mode vous permet de profiter de musique compressée avec une profondeur et une largeur supplémentaires (p.69).

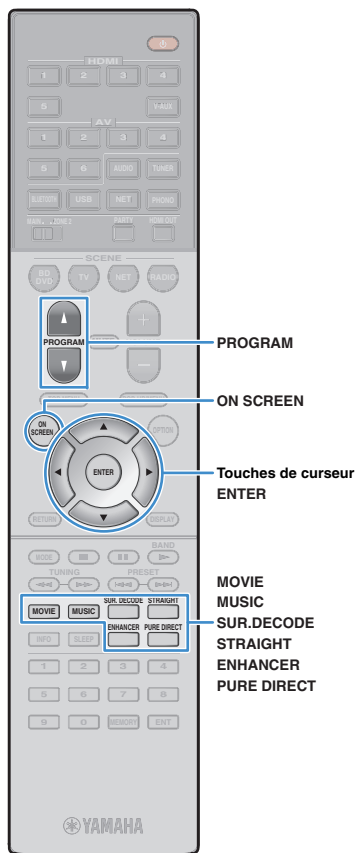

■ Sélection à l'écran d'un programme sonore et d'un décodeur d'ambiance

- ① Appuyez sur ON SCREEN.
- ② Utilisez les touches de curseur pour sélectionner « Programme DSP » et appuyez sur ENTER.
- ③ Utilisez les touches de curseur pour sélectionner un programme sonore et un décodeur d'ambiance et appuyez sur ENTER.



- Vous pouvez également sélectionner les programmes sonores et le décodeur d'ambiance en appuyant sur PROGRAM.
- Vous pouvez modifier les réglages des programmes sonores et des décodeurs d'ambiance dans le menu « Programme DSP » (p.105).
- Le mode sonore peut être appliqué séparément à chaque source d'entrée.
- Vous pouvez vérifier quelles enceintes restituent actuellement du son grâce aux témoins d'enceinte du panneau avant de l'unité (p.12) ou dans l'écran « Signal audio » du menu « Information » (p.126).

À propos de Dolby Atmos®

- Les contenus Dolby Atmos sont décodés comme des sources de format Dolby TrueHD ou Dolby Digital Plus dans les cas suivants. (Le format Dolby Atmos PCM est toujours décodé comme source Dolby Atmos.)
 - Un des programmes CINEMA DSP est sélectionné.
 - Vous n'utilisez ni des enceintes d'ambiance arrière ni des enceintes de présence.
 - Vous utilisez un casque d'écoute (lecture 2 voies).
- Quand le décodeur Dolby Atmos fonctionne, le traitement d'ambiance virtuelle (comme par exemple Virtual CINEMA FRONT) (p.65), la fonction Volume YPAO (p.98), Niveau dialogues (p.98), Extra graves (p.99) ainsi que le mode Compressed Music Enhancer (p.69) ne sont pas disponibles.

À propos de DTS:X™

- Les contenus DTS:X sont décodés comme des sources de format DTS-HD quand un des programmes CINEMA DSP suivants est sélectionné.
- Quand le décodeur DTS:X fonctionne, le traitement d'ambiance virtuelle (comme par exemple Virtual CINEMA FRONT) (p.65), les fonctions Volume YPAO (p.98), Niveau dialogues (p.98), Extra graves (p.99) ainsi que le mode Compressed Music Enhancer (p.69) ne sont pas disponibles.
- L'option « DTS Dialogue Control » (p.98) du menu « Option » permet de régler le volume des dialogues pendant la lecture de contenus DTS:X.

Profiter de champs sonores stéréoscopiques (CINEMA DSP 3D)



L'unité est équipée de nombreux programmes sonores qui utilisent la technologie DSP originale de Yamaha (CINEMA DSP 3D). Celle-ci crée des champs sonores qui vous permettent de vous sentir chez vous comme au cinéma ou dans une salle de concert et de profiter de champs sonores stéréoscopiques réalistes.

Catégorie de programme sonore

« CINEMA DSP » s'allume



Programme sonore



- Pour utiliser la fonction conventionnelle CINEMA DSP, réglez l'option « Mode CINEMA DSP 3D » (p.115) du menu « Réglage » sur « Désactivé ».
- Nous recommandons l'utilisation d'enceintes de présence afin de bénéficier pleinement des effets des champs sonores stéréoscopiques. Cependant, l'unité crée une Virtual Presence Speaker (VPS) en utilisant les enceintes avant, centrales et d'ambiance afin de produire des champs sonores stéréoscopiques, même lorsqu'aucune enceinte de présence n'est connectée.
- Si les signaux d'une source multivoies (6.1 voies ou plus) sont reçus en l'absence d'enceintes d'ambiance arrière, l'unité simule des enceintes Virtual Surround Back Speaker (VSBS) à l'aide des enceintes d'ambiance pour ajouter de la profondeur au champ sonore arrière.
- Lorsque VPS ou VSBS est activé, « VIRTUAL » s'allume sur l'afficheur de la face avant.

Programmes sonores adaptés aux films (MOVIE)

Les programmes sonores suivants sont optimisés pour afficher les sources vidéo telles que films, programmes de télévision et jeux.

MOVIE THEATER

Standard	Ce programme crée un champ sonore accentuant l'impression d'ambiance sans perturber le positionnement original du son correspondant aux différentes voies d'une gravure Dolby Digital ou DTS. Il est conçu à partir du concept de cinéma idéal où le public est enveloppé de belles réverbérations venant de la gauche, de la droite et de l'arrière.
Spectacle	Ce programme restitue l'ambiance spectaculaire des superproductions cinématographiques. Il restitue un espace sonore étendu correspondant à celui des films en cinémascope ou grand écran et présente une vaste dynamique, offrant tout, des sons les plus subtils jusqu'aux sons les plus puissants.
Sci-Fi	Ce programme restitue le son très élaboré des tout derniers films de science-fiction et des films contenant des effets spéciaux. Il reproduit des dialogues se distinguant nettement des effets sonores et de la musique de fond pour toutes sortes d'ambiances cinématographiques virtuelles.
Adventure	Ce programme est idéal pour reproduire avec précision le son des films d'action et d'aventure. Ce champ sonore restreint les réverbérations et met l'accent sur la reproduction d'une sensation de largeur des deux côtés, d'un espace étendu de la gauche vers la droite. La profondeur restreinte crée un espace clair et puissant, tout en maintenant l'articulation des sons et la séparation des voies.
Drama	Ce programme se caractérise par des réverbérations stables, adaptées à un grand nombre de films, comme les fictions, les comédies ou les comédies musicales. Les réverbérations sont légères, mais suffisamment stéréophoniques. Les effets sonores et la musique de fond sont restitués avec un léger écho qui n'empiète pas sur l'articulation des dialogues. Vous ne vous en lasserez pas.
Mono Movie	Ce programme restitue les sources vidéo monophoniques, par exemple les films classiques, dans une ambiance vieux cinéma. Il crée un espace agréable avec de la profondeur, en ajoutant l'expansion et le niveau de réverbération appropriés par rapport au son original.

❑ ENTERTAINMENT

Sports	Ce programme permet de profiter de l'ambiance excitante des émissions sportives et de divertissement. Lors d'émissions sportives, les voix des commentateurs sont nettement au centre, tandis que l'ambiance du stade est reproduite de manière réaliste via la restitution périphérique des réactions des supporters dans un espace adapté.
Action Game	Ce programme convient aux jeux d'actions, par exemple les courses de voiture et les jeux de combat. La réalité de, et l'accent sur, divers effets permettent au joueur d'avoir l'impression d'être au centre de l'action, permettant une plus grande concentration. Utilisez ce programme avec le mode Compressed Music Enhancer pour un champ sonore plus dynamique et plus puissant.
Roleplaying Game	Ce programme convient aux jeux de rôle et d'aventure. Ce programme ajoute de la profondeur au champ sonore pour une reproduction naturelle et réaliste de la musique de fond, des effets spéciaux et des dialogues de nombreux types de scènes. Utilisez ce programme avec le mode Compressed Music Enhancer pour un champ sonore plus spatial et plus clair.
Music Video	Ce programme vous permet de profiter de vos vidéos de concerts pop, rock, de jazz, comme si vous y étiez. Plongez dans l'ambiance électrisante des concerts grâce à la restitution de la richesse des voix des chanteurs et des solos, avec un champ sonore accentuant le rythme des percussions et un champ sonore ambiant qui restitue l'espace d'une grande salle de concert.

■ Programmes sonores adaptés à la musique et à la lecture stéréo (MUSIC)

Les programmes sonores suivants sont optimisés pour l'écoute de sources de musique. Vous pouvez également sélectionner la lecture stéréo.

❑ CLASSICAL

Hall in Munich	Ce programme simule une salle de concert de Munich de 2 500 places environ, aux parois intérieures revêtues de boiseries. Réverbérations fines et magnifiques, bien réparties, créant une atmosphère reposante. Le siège virtuel de l'auditeur est au centre gauche de la salle.
Hall in Vienna	Ce programme simule une salle de concert de taille moyenne, de 1 700 places, de forme rectangulaire comme c'est l'usage à Vienne. Les piliers et les stucs ornementaux créent des réverbérations extrêmement complexes venant de toute part, produisant des sons amples et riches.
Chamber	Ce programme recrée un espace relativement vaste avec un plafond haut, comme dans la salle d'audience d'un palais. Les réverbérations agréables sont adaptées à la musique de cour ou à la musique de chambre.

❑ LIVE/CLUB

Cellar Club	Ce programme simule une salle de concert intime au plafond bas et à l'atmosphère accueillante. Le champ sonore vivant et réaliste restitue des sons puissants qui donnent l'impression de se trouver au premier rang, devant une petite scène.
The Roxy Theatre	Ce programme crée l'ambiance d'une salle de concert rock de 460 places à Los Angeles. Le siège virtuel de l'auditeur est au centre gauche de la salle.
The Bottom Line	Ce programme reproduit le champ sonore devant la scène du The Bottom Line, le légendaire club de jazz de New York. Environ 300 personnes peuvent prendre place à droite et à gauche dans un environnement sonore vibrant et réaliste.

❑ STEREO

2ch Stereo	Utilisez ce programme pour que les sources multivoies soient réduites à 2 voies. Les signaux multivoies appliqués à l'entrée sont réduits à des signaux à 2 voies et restitués par les enceintes avant (ce programme n'utilise pas CINEMA DSP).
7ch Stereo	Utilisez cette correction pour que le son sorte sur toutes les enceintes. Lors de la lecture de sources multivoies, l'unité mélange la source sur 2 voies, puis elle restitue le son par toutes les enceintes. Ce programme crée un champ sonore très large qui convient bien à la musique de fond lors de soirées entre amis.



- CINEMA DSP 3D (p.65) et Virtual CINEMA DSP (p.67) ne fonctionnent pas quand « 2ch Stereo » ou « 7ch Stereo » est sélectionné.

■ Profiter des effets des champs sonores sans enceintes d'ambiance (Virtual CINEMA DSP)

Si vous sélectionnez l'un des programmes sonores (sauf 2ch Stereo et 7ch Stereo) lorsqu'aucune enceinte d'ambiance n'est connectée, l'unité se sert de la technologie surround virtuelle originale de Yamaha pour fournir un son surround allant jusqu'à 7 voies et un champ sonore correctement orienté n'utilisant que les enceintes latérales avant. Nous recommandons l'utilisation d'enceintes de présence afin de bénéficier d'une plus grande efficacité des champs sonores stéréoscopiques.



- Lorsque Virtual CINEMA DSP est activé, « VIRTUAL » s'allume sur l'afficheur de la face avant.

■ Profiter d'un son surround via 5 enceintes placées en façade (Virtual CINEMA FRONT)

Si vous disposez d'enceintes d'ambiance mais pas de la place nécessaire au fond de la pièce, vous pouvez les placer en face de vous (p.21) afin de bénéficier d'un son d'ambiance multicanal avec Virtual CINEMA FRONT.

Quand l'option « Disposition (Surround) » (p.112) du menu « Réglage » est réglée sur « Avant », l'unité recrée le son des enceintes d'ambiance virtuelles à l'arrière de la pièce et produit un son surround multivoies avec les 5 enceintes placées en façade.



- Lorsque Virtual CINEMA FRONT est activé, « VIRTUAL » s'allume sur l'afficheur de la face avant.

■ Profiter du son d'ambiance avec un casque (SILENT CINEMA)

SILENT™
CINEMA

Vous pouvez profiter d'effets surround ou de champs sonores, comme avec le système d'enceintes multivoies, avec un casque stéréo raccordé à la prise PHONES et en sélectionnant un programme sonore ou un décodeur d'ambiance.

Profiter d'une lecture non traitée

Vous pouvez lire des sources d'entrée sans aucun traitement des effets de champ sonore.

■ Lecture sur les voies d'origine (décodage direct)

Lorsque le mode de décodage direct est activé, l'unité produit un son stéréo depuis les enceintes avant pour les sources à 2 voies, telles que les CD et des sons multivoies non traités pour les sources multivoies.

1 Appuyez sur STRAIGHT.

À chaque pression de cette touche, le mode de décodage direct est activé ou désactivé.



- Pour permettre de reproduire 6.1/7.1 voies à partir de sources à 5.1 voies via des enceintes d'ambiance arrière, sélectionnez un décodeur d'ambiance (p.68).
- Si l'option « Disposition (Surround) » (p.112) du menu « Réglage » est réglée sur « Avant », Virtual CINEMA FRONT (p.67) est activé dans le cas de la lecture d'une source multivoies.

■ Lecture en mode multivoie étendu (décodeur d'ambiance)

Le décodeur d'ambiance permet la lecture multivoies non traitée à partir de sources à 2 voies ou multivoies.



- Le système d'enceintes utilisé et le type de décodeur d'ambiance choisi déterminent quelles enceintes produisent du son (p.106).
- Pour plus d'informations sur chaque décodeur, reportez-vous à la section « Glossaire » (p.142).

1 Appuyez sur SUR.DECODE pour sélectionner un décodeur d'ambiance.

À chaque pression de cette touche, le décodeur d'ambiance change.



■ Surround

Utilise le décodeur Dolby Surround adapté pour toutes les sources. Un champ sonore authentique (y compris au-dessus de la position d'écoute) est généré, tout spécialement dans le cas de la lecture de sources sonores basées sur objets (comme par exemple des contenus Dolby Atmos).

■ Neural:X

Utilise le décodeur DTS Neural:X adapté pour toutes les sources. Un champ sonore authentique (y compris au-dessus de la position d'écoute) est généré, tout spécialement dans le cas de la lecture de sources sonores basées sur objets (comme par exemple des contenus DTS:X).

■ Neo:6 Cinema

Utilise le décodeur DTS Neo:6 (ou DTS-ES Matrix) adapté pour les films. Les sons sont produits par les enceintes d'ambiance/d'ambiance arrière.

■ Neo:6 Music

Utilise le décodeur DTS Neo:6 (ou DTS-ES Matrix) adapté pour la musique. Les sons sont produits par les enceintes d'ambiance/d'ambiance arrière.



- Quand le décodeur Dolby Surround est sélectionné, le traitement d'ambiance virtuelle (comme par exemple Virtual CINEMA FRONT) (p.68), la fonction Volume YPAO (p.98) ou le mode Compressed Music Enhancer (p.69) ne sont pas disponibles.
- Si le décodeur Dolby Surround est sélectionné quand une seule enceinte d'ambiance arrière est utilisée, celle-ci ne produit aucun son (sauf dans le cas de la lecture de contenus Dolby Atmos).
- Quand le décodeur Neural:X est sélectionné, le traitement d'ambiance virtuelle (comme par exemple Virtual CINEMA FRONT) (p.65), les fonctions Volume YPAO (p.98), Niveau dialogues (p.98), Extra graves (p.99) ainsi que le mode Compressed Music Enhancer (p.69) ne sont pas disponibles.

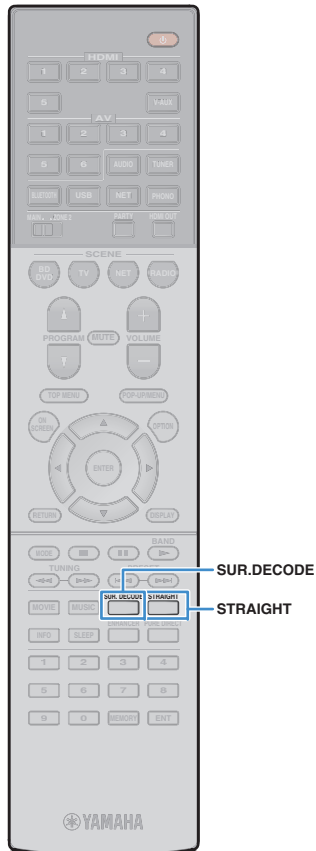

Bénéficiaire de la pureté du son haute fidélité (Pure Direct)

Lorsque le mode Pure Direct est activé, l'unité lit la source sélectionnée en utilisant le minimum de circuits afin de réduire le bruit électrique des autres circuits (tels que l'afficheur de la face avant). Vous bénéficiez ainsi d'une qualité sonore en hi-fi.

1 Appuyez sur PURE DIRECT.

À chaque pression de cette touche, le mode de décodage Pure Direct est activé ou désactivé.



- Lorsque le mode Pure Direct est activé, les fonctions suivantes ne sont pas disponibles.
 - Certains réglages des programmes sonores ou des enceintes
 - Utilisation du menu à l'écran et de certaines options du menu « Option »
 - Utilisation de la fonction multi-zone
 - Affichage des informations sur l'afficheur de la face avant (lorsqu'il ne fonctionne pas)

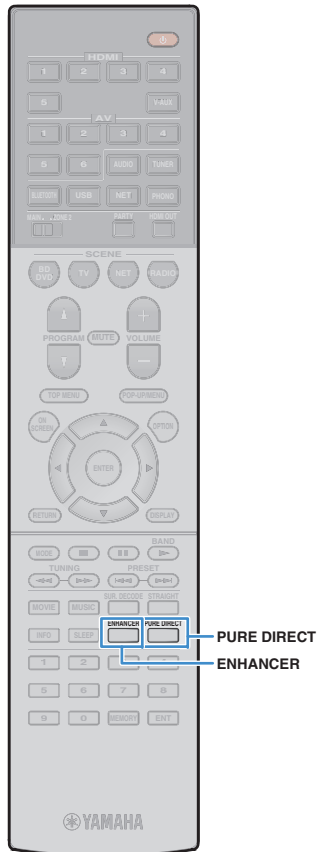

Lecture de formats à compression numérique (tels que MP3, etc.) avec son rehaussé (Compressed Music Enhancer)

compressed music **ENHANCER**

Compressed Music Enhancer ajoute de la profondeur et de la largeur au son, vous permettant de profiter d'un son dynamique proche du son d'origine, avant sa compression. Cette fonction peut être utilisée avec d'autres modes sonores.

1 Appuyez sur ENHANCER.

À chaque pression de cette touche, le mode Compressed Music Enhancer est activé ou désactivé.

« ENHANCER » s'allume



- Compressed Music Enhancer ne fonctionne pas sur les signaux dont la fréquence d'échantillonnage est supérieure à 48 kHz.



- Vous pouvez également utiliser « Enhancer » (p.99) dans le menu « Option » pour activer ou désactiver le mode Compressed Music Enhancer.

Écoute d'émissions FM/AM

Il est possible de sintoniser une station de radio en spécifiant sa fréquence ou en la sélectionnant parmi des stations enregistrées.



- Les fréquences radio varient en fonction du pays ou de la région où est utilisé l'appareil. Cette explication utilise un afficheur avec des fréquences utilisées dans les modèles pour le Royaume-Uni et pour l'Europe.
- Si la réception n'est pas bonne, réglez l'orientation des antennes FM/AM.

Réglage des pas de fréquence

(Modèles standard et destinés à Taïwan, au Brésil et à l'Asie uniquement)

Le réglage en usine des pas de fréquence est de 50 kHz pour FM et 9 kHz pour AM. Réglez les pas de fréquence sur 100 kHz pour FM et 10 kHz pour AM en fonction de votre pays ou de votre région.

- 1 **Faites passer l'unité en mode veille.**
- 2 **Tout en maintenant la touche STRAIGHT enfoncée sur le panneau avant, appuyez sur MAIN ZONE**

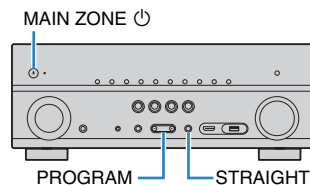

- 3 **Appuyez à plusieurs reprises sur PROGRAM pour sélectionner « TU ».**



- 4 **Appuyez sur STRAIGHT pour sélectionner « FM100/AM10 ».**

- 5 **Appuyez sur MAIN ZONE** pour faire basculer l'unité en mode veille et remettez-la sous tension.

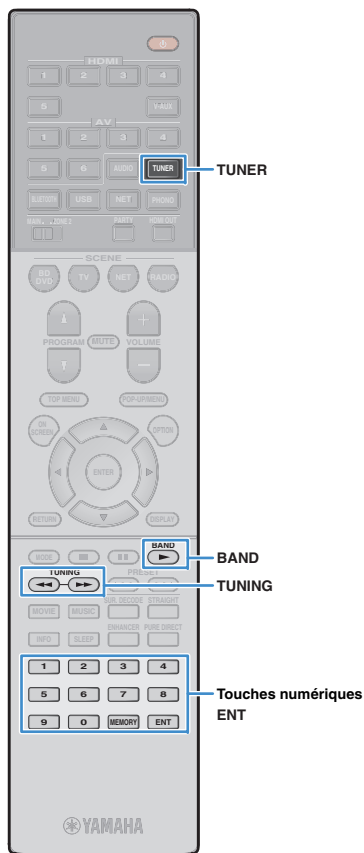

Sélection d'une fréquence pour réception

- 1 **Appuyez sur TUNER pour sélectionner « TUNER » comme source d'entrée.**
- 2 **Appuyez sur BAND pour sélectionner une bande (FM ou AM).**



- 3 **Utilisez les touches suivantes pour définir une fréquence.**

TUNING: permet d'augmenter ou de réduire la fréquence. Maintenez la touche enfoncée pendant environ une seconde pour rechercher automatiquement les stations.

Touches numériques : permettent d'entrer directement une fréquence. Par exemple, pour sélectionner 98.50 MHz, appuyez sur « 9 », « 8 », « 5 » et « 0 » (ou sur ENT).



« TUNED » s'allume lorsque l'unité reçoit un signal provenant d'une station de radio.

« STEREO » s'allume également en cas de réception d'un signal stéréo.



- « Wrong Station! » s'affiche dès que vous entrez une fréquence située en dehors de la plage de réception.



- Vous pouvez basculer entre les modes « Stéréo » (stéréo) et « Mono » (mono) pour la réception radio FM grâce à l'option « Mode FM » (p.100) du menu « Option ». Lorsque la réception du signal de la station de radio FM est instable, le passage en mono peut l'améliorer.

Enregistrement de vos stations de radio favorites (présélections)

Vous pouvez enregistrer jusqu'à 40 stations en tant que présélections. Une fois que vous avez enregistré des stations, vous pouvez facilement les écouter en sélectionnant le numéro préséglé correspondant.



- Vous pouvez enregistrer automatiquement des stations de radio FM émettant des signaux puissants à l'aide de « Préréglage auto » (p.73).

■ Enregistrement d'une station de radio

Sélectionnez une station manuellement et enregistrez-la avec un numéro de présélection.

1 Suivez la procédure « Sélection d'une fréquence pour réception » (p.70) pour recevoir la station de radio de votre choix.

2 Maintenez MEMORY enfoncé pendant quelques secondes.

Lors de votre premier enregistrement, la station radio sélectionnée est enregistrée sous le numéro de présélection « 01 ». Ensuite, chaque station radio sélectionnée est enregistrée sous le numéro de présélection vide (inutilisé) suivant, à la suite du numéro de présélection enregistré le plus récemment.



Numéro de présélection



- Pour sélectionner un numéro de présélection à utiliser pour l'enregistrement, appuyez une fois sur MEMORY après avoir syntonisé la station de radio souhaitée, appuyez sur PRESET pour sélectionner un numéro de présélection, puis appuyez de nouveau sur MEMORY.



« Empty » (non utilisé) ou fréquence actuellement enregistrée

■ Sélection d'une station préséglée

Syntonisez une station radio enregistrée en choisissant son numéro de présélection.

1 Appuyez sur TUNER pour sélectionner « TUNER » comme source d'entrée.

2 Appuyez à plusieurs reprises sur PRESET pour sélectionner la station de radio de votre choix.

Vous pouvez également entrer directement un numéro de présélection (compris entre 01 et 40) à l'aide des touches numériques après avoir appuyé une fois sur PRESET.



- La mention « No Presets » s'affiche si aucune station n'est enregistrée.
- « Wrong Num. » s'affiche si vous entrez un numéro non valide.
- « Empty » s'affiche si vous entrez un numéro de présélection non attribué.



- Pour supprimer des stations préséglées, utilisez l'option « Annuler préréglage » ou « Annuler tous prérégl. » (p.73).

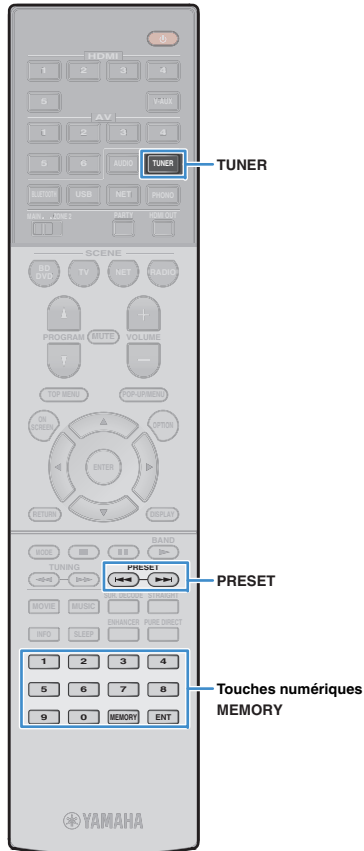

Syntonisation Radio Data System

(Modèles pour le Royaume-Uni et l'Europe uniquement)

Radio Data System est un système de radiocommunication de données utilisé par les stations FM dans de nombreux pays. L'unité peut recevoir différents types de données Radio Data System, notamment des données « Program Service », « Program Type », « Radio Text » et « Clock Time », lorsqu'elle est syntonisée sur une station d'émission Radio Data System.

Affichage des informations Radio Data System

1 Syntonisez la station d'émission Radio Data System souhaitée.



- Nous vous recommandons d'utiliser la fonction « Préréglage auto » pour syntoniser les stations d'émission Radio Data System (p.73).

2 Appuyez sur INFO.

Chaque fois que vous appuyez sur la touche, l'élément affiché change.



Nom d'élément

Environ trois secondes plus tard, les informations correspondant à l'élément affiché apparaissent.



Icône

Program Service	Nom du service de programme
Program Type	Type du programme en cours
Radio Text	Informations sur le programme en cours
Clock Time	Heure actuelle
DSP Program	Nom du mode sonore
Audio Decoder	Nom du décodeur
Frequency	Fréquence



- Les données « Program Service », « Program Type », « Radio Text » et « Clock Time » ne s'affichent pas si la station radio ne fournit pas le service Radio Data System.

Réception automatique d'informations sur la circulation routière

Lorsque « TUNER » est sélectionné comme source d'entrée, l'unité reçoit automatiquement les informations sur la circulation routière. Pour activer cette fonction, suivez la procédure ci-dessous pour définir la station d'informations sur la circulation routière.

1 Lorsque « TUNER » est sélectionné comme source d'entrée, appuyez sur OPTION.

2 Utilisez les touches de curseur pour sélectionner « Prog. Circul. Routière » (TrafficProgram) et appuyez sur ENTER.

La recherche d'une station d'informations de circulation routière commencera dans 5 secondes. Appuyez de nouveau sur ENTER pour démarrer la recherche immédiatement.



- Pour rechercher vers le haut ou vers le bas à partir de la fréquence actuelle, appuyez sur les touches de curseur (Δ/∇) lorsque le message « READY » s'affiche.
- Pour annuler la recherche, appuyez sur RETURN.
- Le texte entre parenthèses correspond aux témoins de l'afficheur de la face avant.

L'écran suivant apparaît au bout de 3 secondes environ, une fois la recherche terminée.



Station d'informations sur la circulation routière (fréquence)



- Le message « TP Not Found » s'affiche pendant 3 secondes environ lorsqu'aucune station d'informations sur la circulation routière n'est trouvée.

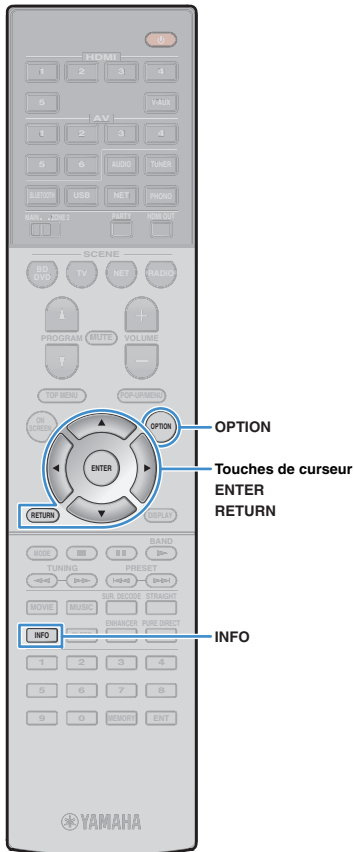

Utilisation de la radio sur le téléviseur

Vous pouvez afficher les informations concernant une radio ou sélectionner une station sur le téléviseur.

1 Appuyez sur TUNER pour sélectionner « TUNER » comme source d'entrée.

L'écran de lecture s'affiche sur le téléviseur.

■ Écran de lecture

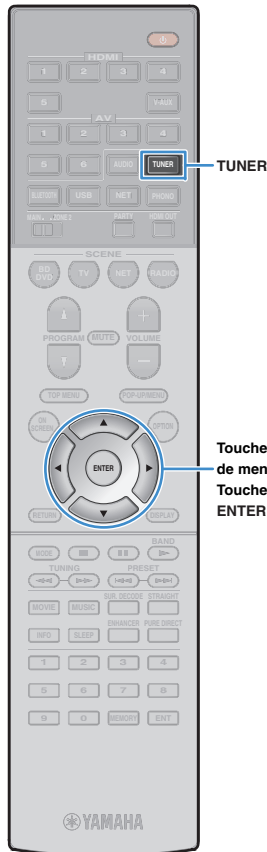

TUNER

Touches d'opération de menu
Touches de curseur
ENTER

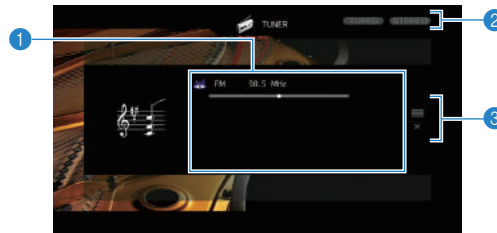

1 Informations de la station de radio

Affichent les informations de la station radio sélectionnée, telles que la bande sélectionnée (FM/AM) et la fréquence.

(Modèles pour le Royaume-Uni et l'Europe uniquement)

Lorsque vous accordez une station d'émission Radio Data System (p. 72), les informations Radio Data System (« Program Service », « Program Type », « Radio Text » et « Clock Time ») s'affichent également.

2 Témoins TUNED/STEREO

« TUNED » s'allume lorsque l'unité reçoit un signal provenant d'une station de radio.

« STEREO » s'allume en cas de réception d'un signal stéréo.

3 Menu d'opération

Appuyez sur la touche de curseur (▷), puis utilisez les touches de curseur (△/▽) pour sélectionner un élément. Appuyez sur ENTER pour confirmer la sélection.

Menu	Fonction
Navigation	Affiche l'écran de navigation (liste des stations pré-réglées).
Écran éteint	Ferme l'affichage et affiche le fond d'écran. Appuyez sur une des touches d'opération de menu pour le réafficher.

■ Écran Navigation

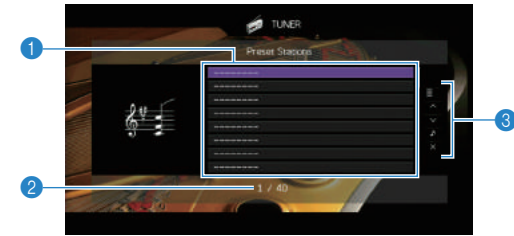

1 Liste des stations présélectionnées

Affiche la liste des stations présélectionnées. Utilisez les touches de curseur pour sélectionner une station présélectionnée et appuyez sur ENTER pour la syntoniser.

2 Numéro de présélection

3 Menu d'opération

Appuyez sur la touche de curseur (▷), puis utilisez les touches de curseur (△/▽) pour sélectionner un élément. Appuyez sur ENTER pour confirmer la sélection.

Menu	Sous-menu	Fonction
	Mémoire	Enregistre la station actuelle sous le numéro pré-réglé sélectionné dans la liste.
	Préréglage auto	Enregistre automatiquement les stations FM émettant des signaux puissants (jusqu'à 40 stations).
Utilitaire	Annuler pré-réglage	Efface la station pré-réglée sélectionnée dans la liste.
	Annuler tous pré-rég.	Efface toutes les stations présélectionnées.
1 page vers le haut		Accède à la page suivante ou précédente de la liste.
1 page vers le bas		
Lecture en cours		Passé à l'écran de lecture.
Écran éteint		Ferme l'affichage et affiche le fond d'écran. Appuyez sur une des touches d'opération de menu pour le réafficher.



- (Modèles pour le Royaume-Uni et l'Europe uniquement)
Seules les stations émettant des informations Radio Data System sont mémorisées automatiquement avec « Préréglage auto ».

Lecture de musique via *Bluetooth*

Sur l'unité, vous pouvez lire des fichiers de musique stockés sur un dispositif *Bluetooth* (comme un Smartphone). Vous pouvez aussi écouter des sources audio lues sur l'unité via des enceintes ou un casque *Bluetooth*.

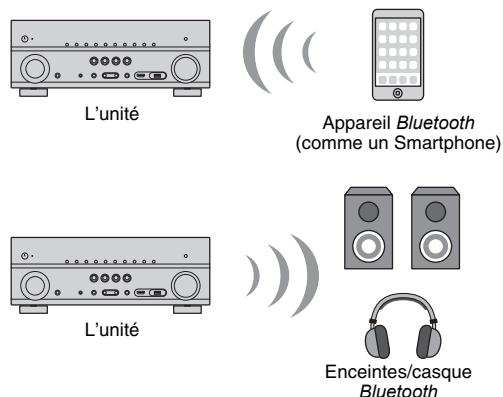
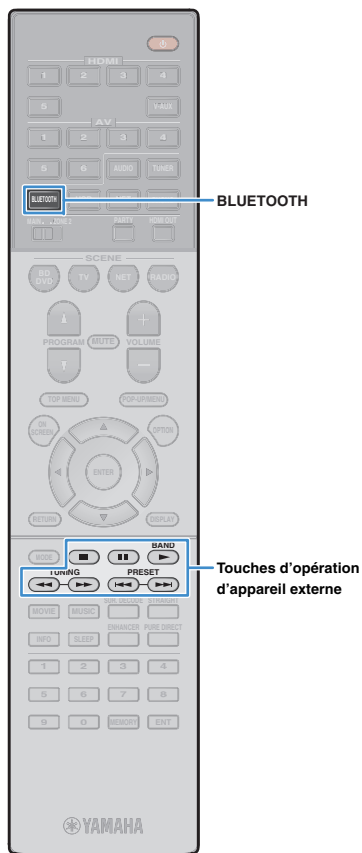

- Pour utiliser la fonction *Bluetooth*, réglez l'option « Bluetooth » (p.121) du menu « Réglage » sur « Activé ».
- Vous ne pouvez pas effectuer de connexion *Bluetooth* à un dispositif *Bluetooth* (tel qu'un smartphone) et à des enceintes ou un casque *Bluetooth* en même temps.



- Pour en savoir plus sur les appareils *Bluetooth* compatibles, reportez-vous à la section « Appareils et formats de fichiers compatibles » (p.145).

Lecture de fichiers musicaux d'appareils *Bluetooth* sur l'unité

Suivez la procédure ci-dessous pour établir une connexion *Bluetooth* entre un appareil *Bluetooth* (comme un Smartphone) et l'unité, et lire des fichiers musicaux stockés sur l'appareil *Bluetooth* avec l'unité.



- L'unité ne prend pas en charge la lecture vidéo via *Bluetooth*.

- 1 Appuyez sur **BLUETOOTH** pour sélectionner « Bluetooth » comme source d'entrée.**
- 2 Sur le dispositif *Bluetooth*, sélectionnez l'unité (nom du réseau de l'unité) dans la liste d'appareils disponibles.**

Une connexion est établie entre l'appareil *Bluetooth* et l'unité.

Si un mot de passe est requis, tapez le nombre « 0000 ».

- 3 Sur l'appareil *Bluetooth*, sélectionnez un morceau et lancez la lecture.**

L'écran de lecture (nom de l'artiste, nom de l'album et titre du morceau) s'affiche sur le téléviseur.



- Si l'unité détecte un appareil *Bluetooth* ayant déjà été connecté, elle se connecte automatiquement à cet appareil *Bluetooth* après l'étape 1. Pour établir une autre connexion *Bluetooth*, coupez d'abord la connexion *Bluetooth* actuelle.
- Pour couper la connexion *Bluetooth*, effectuez une des opérations suivantes.
 - Effectuez l'opération de déconnexion sur l'appareil *Bluetooth*.
 - Sélectionnez une source d'entrée autre que « Bluetooth » sur l'unité.
 - Sélectionnez « Déconnexion » sous « Réception audio » (p.110) dans le menu « Réglage ».
- Vous pouvez utiliser les touches d'opération d'appareil externe (▶, ■, ■■, ◀, ◀◀, ▶▶) de la télécommande pour commander la lecture.

Écoute de sources audio avec des enceintes ou un casque *Bluetooth*

Suivez la procédure ci-dessous pour établir une connexion *Bluetooth* entre les enceintes ou le casque *Bluetooth* et l'unité et pouvoir lire des sources audio avec ces enceintes ou ce casque.



- Pour utiliser cette fonction, réglez l'option « Transmetteur » (p.121) du menu « Réglage » sur « Activé ».

1 Utilisez les touches Sélection d'entrée (sauf **BLUETOOTH**) pour sélectionner une source d'entrée.

2 Appuyez sur **ON SCREEN**.

3 Utilisez les touches Curseur et **ENTER** pour sélectionner « Réglage » → « Bluetooth » → « Envoi audio » → « Recherche d'appareils » et « OK ».

La liste des dispositifs *Bluetooth* disponibles (adresses BD) s'affiche.

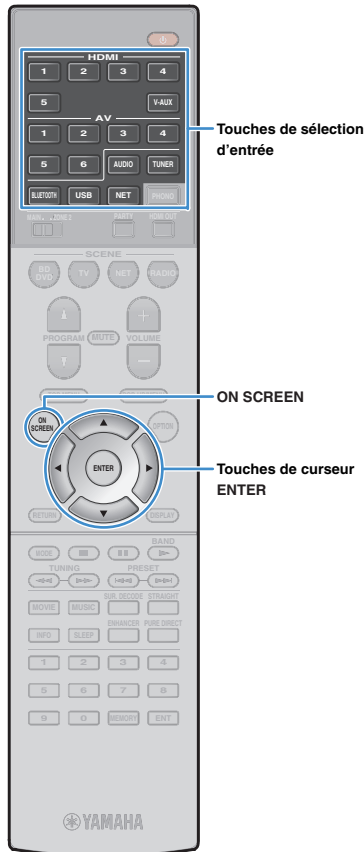
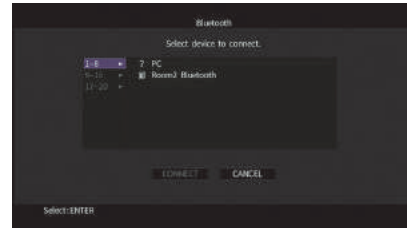

4 Utilisez les touches Curseur et **ENTER** pour cocher les enceintes ou le casque *Bluetooth* voulus.

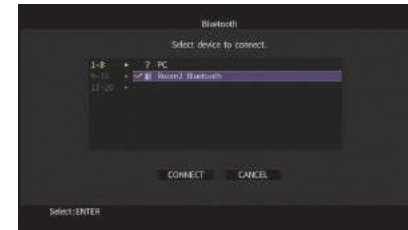

- La case de sélection indique le dispositif *Bluetooth* actuellement sélectionné.

5 Quand les enceintes ou le casque *Bluetooth* sont en mode d'appairage, sélectionnez « **CONNEXION** » avec les touches Curseur puis appuyez sur **ENTER**.

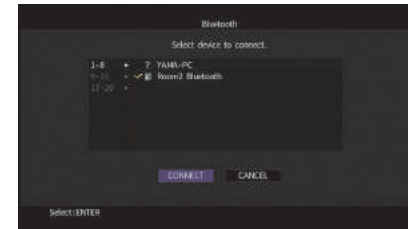

Quand la connexion est établie, la source audio lue sur l'unité est aussi reproduite par les enceintes ou le casque *Bluetooth*.

6 Pour quitter le menu, appuyez sur **ON SCREEN**.



- Pour supprimer la connexion *Bluetooth*, désactivez la connexion des enceintes ou du casque *Bluetooth*.



- Airplay et les sources audio DSD ne sont pas disponibles.
- Quand le mode Pure Direct est activé, les sources d'entrée autres que les sources réseau et USB ne sont pas disponibles.

Lecture de musique stockée sur un dispositif de stockage USB

Sur l'unité, vous pouvez lire des fichiers de musique stockés sur un dispositif de stockage USB.

L'unité prend en charge les dispositifs de stockage de masse USB (format FAT16 ou FAT32).



- Pour en savoir plus sur les formats de fichiers compatibles, reportez-vous à la section « Appareils et formats de fichiers compatibles » (p.145).

Raccordement d'un dispositif de stockage USB

1 Raccordez le dispositif de stockage USB à la prise USB.

L'unité (avant)

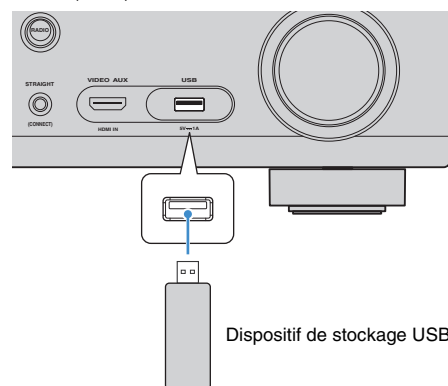

- Si le dispositif de stockage USB contient de nombreux fichiers, leur chargement peut prendre un certain temps. Dans ce cas, le message « Loading... » apparaît sur l'afficheur de la face avant.



- Arrêtez la lecture à partir du dispositif de stockage USB avant de le débrancher de la prise USB.
- Raccordez un dispositif de stockage USB directement à la prise USB de l'unité. N'utilisez pas d'allonge.

Lecture du contenu du dispositif de stockage USB

Suivez la procédure ci-après pour utiliser le contenu du dispositif de stockage et démarrer la lecture.

Vous pouvez commander le dispositif de stockage USB à l'aide du menu affiché sur l'écran du téléviseur.

1 Appuyez sur USB pour sélectionner « USB » comme source d'entrée.

L'écran de navigation s'affiche sur le téléviseur.



- Si la lecture est en cours sur le dispositif de stockage USB, l'écran de lecture s'affiche.



Touches d'opération de menu
Touches de curseur
ENTER
RETURN

2 Utilisez les touches de curseur pour sélectionner un élément et appuyez sur ENTER.

Si un morceau est sélectionné, la lecture commence et l'écran de lecture s'affiche.

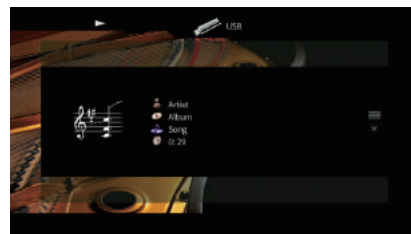

- Pour revenir à l'écran précédent, appuyez sur RETURN.
- Les fichiers non pris en charge par l'unité ne peuvent pas être sélectionnés.
- Si, pendant la lecture, l'unité détecte des fichiers de format incompatible (comme par exemple des images et des fichiers cachés), la lecture s'arrête automatiquement.

■ Écran Navigation

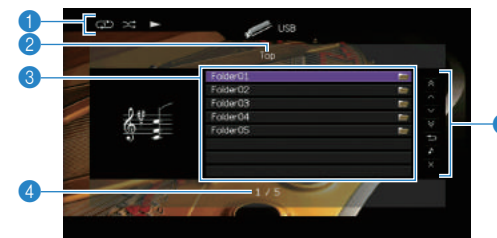

1 Témoins de statut

Ils affichent les réglages en cours pour une lecture aléatoire/répétée (p.78) ainsi que le statut de lecture en cours (par exemple lecture ou pause).

2 Nom de liste

3 Liste de contenu

Affiche la liste du contenu du dispositif de stockage USB. Utilisez les touches de curseur pour sélectionner un élément et appuyez sur ENTER pour confirmer la sélection.

4 Numéro d'élément/total d'éléments

5 Menu d'opération

Appuyez sur la touche de curseur (▷), puis utilisez les touches de curseur (△/▽) pour sélectionner un élément. Appuyez sur ENTER pour confirmer la sélection.

Menu	Fonction
1 page vers le haut	Accède à la page suivante ou précédente de la liste.
1 page vers le bas	
10 pages vers le haut	Accède à 10 pages en avant ou en arrière.
10 pages vers le bas	
Retour	Revient à la liste de niveau supérieur.
Lecture en cours	Passe à l'écran de lecture.
Écran éteint	Ferme l'affichage et affiche le fond d'écran. Appuyez sur une des touches d'opération de menu pour le réafficher.

■ Écran de lecture

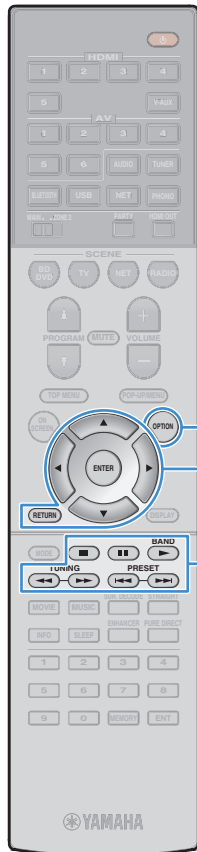

- OPTION
- Touches d'opération de menu
- Touches de curseur
- ENTER
- RETURN
- Touches d'opération d'appareil externe

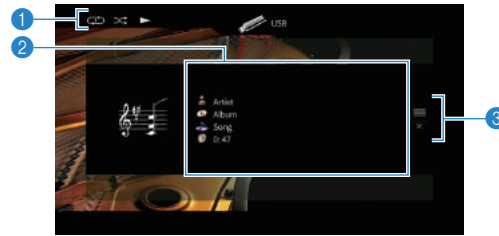

1 Témoins de statut

Ils affichent les réglages en cours pour une lecture aléatoire/répétée (p.78) ainsi que le statut de lecture en cours (par exemple lecture ou pause).

2 Informations de lecture

Affichent le nom de l'artiste, de l'album, le titre du morceau ainsi que le temps écoulé. Utilisez les touches de curseur pour sélectionner les informations déroulantes.

3 Menu d'opération

Appuyez sur la touche de curseur (▷), puis utilisez les touches de curseur (△/▽) pour sélectionner un élément. Appuyez sur ENTER pour confirmer la sélection.

Menu	Fonction
Navigation	Passe à l'écran de navigation.
Écran éteint	Ferme l'affichage et affiche le fond d'écran. Appuyez sur une des touches d'opération de menu pour le réafficher.



- Vous pouvez utiliser les touches d'opération d'appareil externe (▶, ■, ■■, ◀, ▶▶) de la télécommande pour commander la lecture.

■ Réglages de lecture aléatoire/répétée

Vous pouvez configurer les réglages de lecture aléatoire/répétée de contenus sur dispositifs de stockage USB.



1 Lorsque « USB » est sélectionné comme source d'entrée, appuyez sur OPTION.

2 Utilisez les touches de curseur pour sélectionner « Aléatoire » (Shuffle) ou « Répéter » (Repeat) et appuyez sur ENTER.



- Pour revenir à l'écran précédent pendant les opérations du menu, appuyez sur RETURN.
- Le texte entre parenthèses correspond aux témoins de l'afficheur de la face avant.

3 Utilisez les touches de curseur (◀/▶) pour sélectionner un réglage.

Élément	Réglage	Fonction
Aléatoire (Shuffle)	Non (Off)	Désactive la fonction de lecture aléatoire.
	Activé (On)	Lit les morceaux de l'album (dossier) en cours dans un ordre aléatoire. «  » apparaît sur l'écran du téléviseur.
Répéter (Repeat)	Non (Off)	Désactive la fonction de lecture répétée.
	Un (One)	Lit le morceau en cours à plusieurs reprises. «  » apparaît sur l'écran du téléviseur.
	Tous (All)	Lit tous les morceaux de l'album (dossier) en cours à plusieurs reprises. «  » apparaît sur l'écran du téléviseur.

4 Pour quitter le menu, appuyez sur OPTION.

Lecture de musique stockée sur des serveurs multimédias (PC/NAS)

Sur l'unité, vous pouvez lire des fichiers de musique stockés sur votre PC ou sur un système de stockage NAS compatible DLNA.



- Pour utiliser cette fonction, l'unité et votre PC doivent être raccordés au même routeur (p.40). Vous pouvez vérifier que les paramètres réseau (tels que l'adresse IP) sont correctement attribués à l'unité dans l'option « Réseau » (p.127) du menu « Information ».
- Vous pourriez remarquer des coupures de son si vous utilisez la connexion au réseau sans fil. Dans ce cas, utilisez une connexion filaire au réseau.



- Pour en savoir plus sur les formats de fichiers compatibles, reportez-vous à la section « Appareils et formats de fichiers compatibles » (p.145).

Réglage du partage de support

Pour lire des fichiers de musique stockés sur votre PC ou sur un système de stockage NAS compatible DLNA, vous devez commencer par configurer le paramètre de partage de support de chaque serveur de musique.

■ Pour un PC doté de Windows Media Player

La procédure de réglage pourrait varier selon l'ordinateur et la version de Windows Media Player (la procédure ci-dessous montre un exemple de configuration pour Windows Media Player 12 et Windows Media Player 11).

□ Pour Windows Media Player 12

- 1 Lancez Windows Media Player 12 sur votre PC.**
- 2 Sélectionnez « Stream », puis « Turn on media streaming ».**
- 3 Cliquez sur « Turn on media streaming ».**
- 4 Sélectionnez « Allowed » dans la liste déroulante à côté du nom de modèle de l'unité.**
- 5 Cliquez sur « OK » pour quitter.**

□ Pour Windows Media Player 11

- 1 Lancez Windows Media Player 11 sur votre PC.**
- 2 Sélectionnez « Library », puis « Media Sharing ».**
- 3 Cochez la case « Share my media to », sélectionnez l'icône de l'unité et cliquez sur « Allow ».**
- 4 Cliquez sur « OK » pour quitter.**



- Pour des détails sur les réglages de partage de support, reportez-vous à l'aide de Windows Media Player.

■ Pour un PC ou un système de stockage doté d'un autre logiciel de serveur DLNA

Reportez-vous au mode d'emploi de l'appareil ou du logiciel et configurez les paramètres de partage de support.

Lecture de musique sur PC

Suivez la procédure ci-après pour utiliser le contenu musical du PC et démarrer la lecture.

Vous pouvez commander le PC et ou le système de stockage NAS à l'aide du menu affiché sur l'écran du téléviseur.

1 Appuyez à plusieurs reprises sur NET pour sélectionner « SERVER » comme source d'entrée.

L'écran de navigation s'affiche sur le téléviseur.



- Si un fichier de musique sélectionné depuis l'unité est en cours de lecture sur votre PC, l'écran de lecture s'affiche.

2 Utilisez les touches de curseur pour sélectionner un serveur de musique et appuyez sur ENTER.

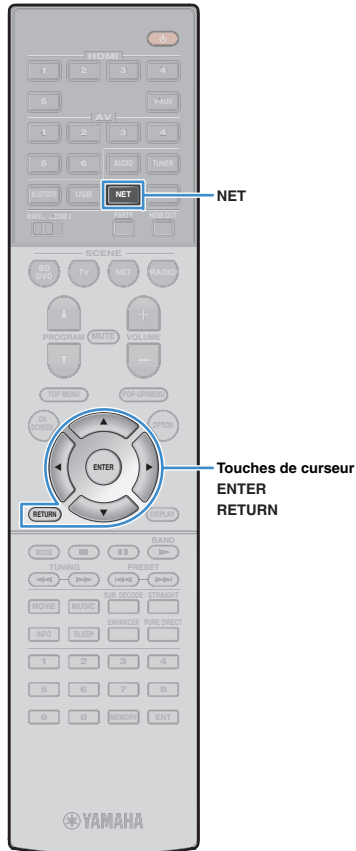

3 Utilisez les touches de curseur pour sélectionner un élément et appuyez sur ENTER.

Si un morceau est sélectionné, la lecture commence et l'écran de lecture s'affiche.

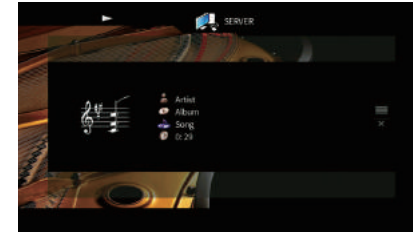

- Pour revenir à l'écran précédent, appuyez sur RETURN.
- Les fichiers non pris en charge par l'unité ne peuvent pas être sélectionnés.
- Si, pendant la lecture, l'unité détecte des fichiers de format incompatible (comme par exemple des images et des fichiers cachés), la lecture s'arrête automatiquement.

■ Écran Navigation



Touches d'opération de menu
Touches de curseur
ENTER

Touches d'opération d'appareil externe



1 Témoins de statut

Ils affichent les réglages en cours pour une lecture aléatoire/répétée (p.82) ainsi que le statut de lecture en cours (par exemple lecture ou pause).

2 Nom de liste

3 Liste de contenu

Affiche la liste du contenu du PC. Utilisez les touches de curseur pour sélectionner un élément et appuyez sur ENTER pour confirmer la sélection.

4 Numéro d'élément/total d'éléments

5 Menu d'opération

Appuyez sur la touche de curseur (>), puis utilisez les touches de curseur (Δ/▽) pour sélectionner un élément. Appuyez sur ENTER pour confirmer la sélection.

Menu	Fonction
1 page vers le haut	Accède à la page suivante ou précédente de la liste.
1 page vers le bas	
10 pages vers le haut	Accède à 10 pages en avant ou en arrière.
10 pages vers le bas	
Retour	Revient à la liste de niveau supérieur.
Lecture en cours	Passé à l'écran de lecture.
Écran éteint	Ferme l'affichage et affiche le fond d'écran. Appuyez sur une des touches d'opération de menu pour le réafficher.

■ Écran de lecture

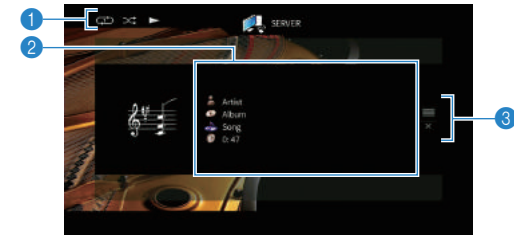

1 Témoins de statut

Ils affichent les réglages en cours pour une lecture aléatoire/répétée (p.82) ainsi que le statut de lecture en cours (par exemple lecture ou pause).

2 Informations de lecture

Affichent le nom de l'artiste, de l'album, le titre du morceau ainsi que le temps écoulé.

Utilisez les touches de curseur pour sélectionner les informations déroulantes.

3 Menu d'opération

Appuyez sur la touche de curseur (>), puis utilisez les touches de curseur (Δ/▽) pour sélectionner un élément. Appuyez sur ENTER pour confirmer la sélection.

Menu	Fonction
Navigation	Passé à l'écran de navigation.
Écran éteint	Ferme l'affichage et affiche le fond d'écran. Appuyez sur une des touches d'opération de menu pour le réafficher.



- Vous pouvez utiliser les touches d'opération d'appareil externe de la télécommande pour commander la lecture (il se peut que selon le PC/NAS, certaines fonctions ne répondent pas).
- Vous pouvez également utiliser un Digital Media Controller (DMC) compatible DLNA pour contrôler la lecture. Pour plus d'informations, reportez-vous à la section « Contrôle DMC » (p.103).

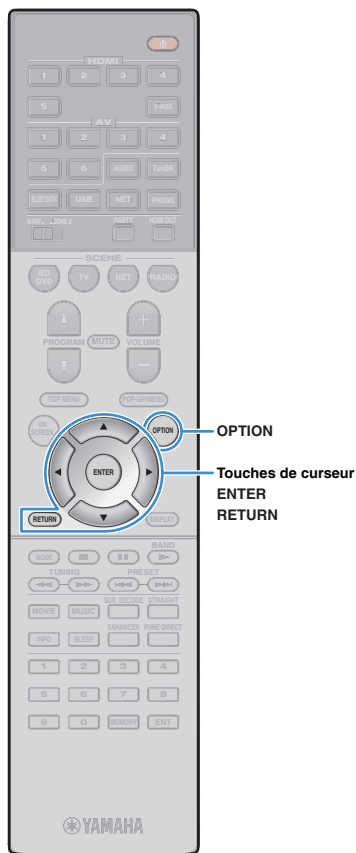

■ Réglages de lecture aléatoire/répétée

Vous pouvez configurer les réglages de lecture aléatoire/répétée de contenus musicaux sur PC.



1 Lorsque « **SERVER** » est sélectionné comme source d'entrée, appuyez sur **OPTION**.

2 Utilisez les touches de curseur pour sélectionner « **Aléatoire** » (Shuffle) ou « **Répéter** » (Repeat) et appuyez sur **ENTER**.



- Pour revenir à l'écran précédent pendant les opérations du menu, appuyez sur **RETURN**.
- Le texte entre parenthèses correspond aux témoins de l'afficheur de la face avant.

3 Utilisez les touches de curseur (◀/▶) pour sélectionner un réglage.

Élément	Réglage	Fonction
Aléatoire (Shuffle)	Non (Off)	Désactive la fonction de lecture aléatoire.
	Activé (On)	Lit les morceaux de l'album (dossier) en cours dans un ordre aléatoire. «  » apparaît sur l'écran du téléviseur.
Répéter (Repeat)	Non (Off)	Désactive la fonction de lecture répétée.
	Un (One)	Lit le morceau en cours à plusieurs reprises. «  » apparaît sur l'écran du téléviseur.
	Tous (All)	Lit tous les morceaux de l'album (dossier) en cours à plusieurs reprises. «  » apparaît sur l'écran du téléviseur.

4 Pour quitter le menu, appuyez sur **OPTION**.

Écoute de la radio Internet

Vous pouvez écouter les stations de radio Internet du monde entier.



- Pour utiliser cette fonction, l'unité doit être raccordée à Internet (p.40). Vous pouvez vérifier que les paramètres réseau (tels que l'adresse IP) sont correctement attribués à l'unité dans l'option « Réseau » (p.127) du menu « Information ».
- Il se peut que vous ne puissiez pas recevoir certaines stations radio Internet.
- L'unité utilise le service de base de données des stations radio Internet vTuner.
- Ce service peut être supprimé sans avis préalable.

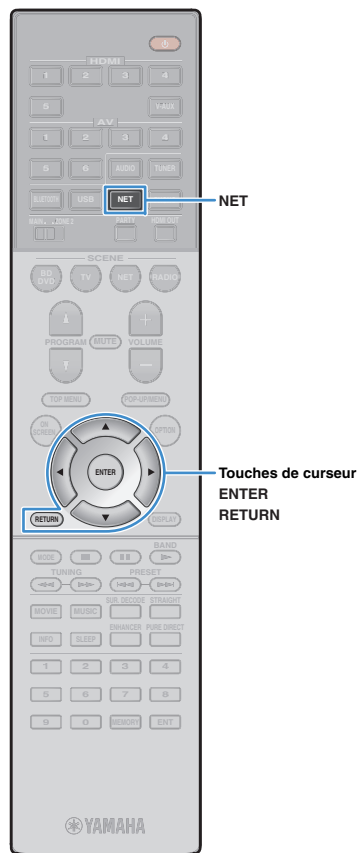

Écoute de la radio Internet

- 1 Appuyez à plusieurs reprises sur NET pour sélectionner « NET RADIO » comme source d'entrée.

L'écran de navigation s'affiche sur le téléviseur.

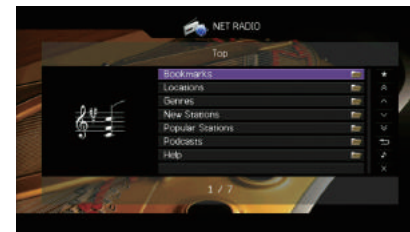

- 2 Utilisez les touches de curseur pour sélectionner un élément et appuyez sur ENTER.

Si une station Internet est sélectionnée, la lecture commence et l'écran correspondant s'affiche.

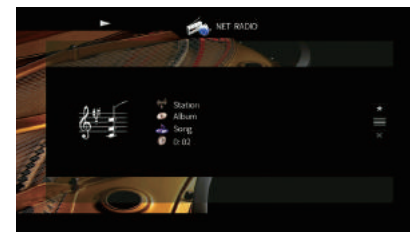

- Pour revenir à l'écran précédent, appuyez sur RETURN.

■ Écran Navigation



Touches d'opération de menu
Touches de curseur
ENTER

Touches d'opération d'appareil externe



1 Témoin de lecture

2 Nom de liste

3 Liste de contenu

Affiche la liste du contenu radio Internet. Utilisez les touches de curseur pour sélectionner un élément et appuyez sur ENTER pour confirmer la sélection.

4 Numéro d'élément/total d'éléments

5 Menu d'opération

Appuyez sur la touche de curseur (>), puis utilisez les touches de curseur (Δ/▽) pour sélectionner un élément. Appuyez sur ENTER pour confirmer la sélection.

Menu	Fonction
Favoris activés (Favoris désactivés)	Ajoute/retire la station sélectionnée dans la liste au/dossier « Favoris » (p.85).
1 page vers le haut	Accède à la page suivante ou précédente de la liste.
1 page vers le bas	
10 pages vers le haut	Accède à 10 pages en avant ou en arrière.
10 pages vers le bas	
Retour	Revient à la liste de niveau supérieur.
Lecture en cours	Passe à l'écran de lecture.
Écran éteint	Ferme l'affichage et affiche le fond d'écran. Appuyez sur une des touches d'opération de menu pour le réafficher.

■ Écran de lecture



1 Témoin de lecture

2 Informations de lecture

Affiche le nom de la station, de l'album, le titre du morceau ainsi que le temps écoulé.
Utilisez les touches de curseur (Δ/▽) pour sélectionner les informations déroulantes.

3 Menu d'opération

Appuyez sur la touche de curseur (>), puis utilisez les touches de curseur (Δ/▽) pour sélectionner un élément. Appuyez sur ENTER pour confirmer la sélection.

Menu	Fonction
Favoris activés	Ajoute la station actuelle au dossier « Favoris » (p.85).
Navigation	Passe à l'écran de navigation.
Écran éteint	Ferme l'affichage et affiche le fond d'écran. Appuyez sur une des touches d'opération de menu pour le réafficher.



- Vous pouvez utiliser la touche d'opération de l'appareil externe (■) de la télécommande pour arrêter la lecture.
- Certaines informations peuvent ne pas être disponibles en fonction de la station.

Enregistrement de vos stations de radio Internet favorites (favoris)

Vous pouvez enregistrer vos stations de radio Internet préférées dans le dossier « Favoris » : cela vous permet d'accéder rapidement aux stations de ce dossier avec l'écran de navigation.

■ Enregistrement d'une station via l'écran de navigation/de lecture

1 Sélectionnez la station Internet voulue sur l'écran de navigation ou lancez la lecture de la station pour afficher l'écran de lecture.

2 Utilisez la touche de curseur (▷) pour sélectionner « Favoris activés » puis appuyez sur ENTER.

La station sélectionnée est ajoutée au dossier « Favoris ».



- Pour supprimer une station du dossier « Favoris », sélectionnez-la dans ce dossier puis sélectionnez « Favoris désactivés ».

■ Enregistrement d'une station sur le site Internet vTuner

1 Sélectionnez toute radio Internet voulue sur l'unité.

Cette opération est nécessaire pour l'enregistrement initial de la station radio.

2 Vérifiez le réglage vTuner ID de l'unité.

Vous trouverez le réglage vTuner ID sous l'option « Réseau » (p.127) du menu « Information ».



Touches de curseur
ENTER

3 Surfez sur le site Internet vTuner (<http://radio.vtuner.com/>) via le logiciel de navigation de votre PC et saisissez le vTuner ID.

Vous pouvez changer de langue.



Saisissez le vTuner ID dans cette page.



- Pour pouvoir utiliser cette fonction, vous devez créer votre propre compte. Créez votre compte en utilisant votre adresse email.

4 Enregistrez vos stations radio préférées.

Cliquez sur l'icône « Ajouter » (♥+) à côté du nom de la station.



- Pour supprimer la station radio du dossier « Favoris », sélectionnez « Favoris » sur l'écran d'accueil et cliquez sur l'icône « Supprimer » (♥-) à côté du nom de la station.

Lecture de contenus musicaux sur iTunes/iPod music avec AirPlay

La fonction AirPlay vous permet de lire de la musique d'iTunes ou d'un iPod sur l'unité via un réseau.

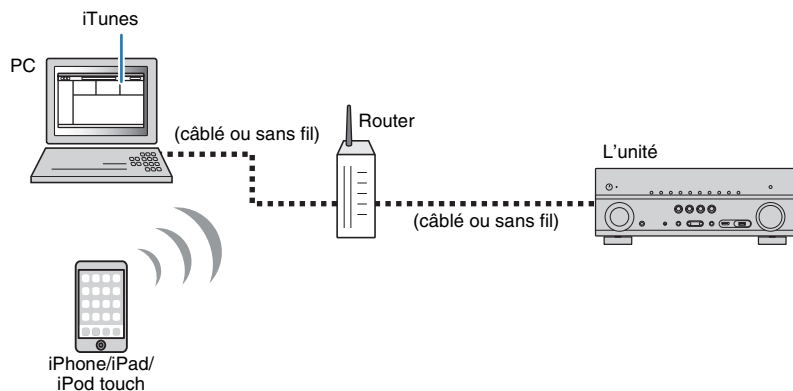

- Pour que vous puissiez utiliser cette fonction, l'unité et votre PC ou l'iPod doivent être raccordés au même routeur. Vous pouvez vérifier que les paramètres réseau (tels que l'adresse IP) sont correctement attribués à l'unité dans l'option « Réseau » (p.127) du menu « Information ».
- Si vous utilisez un routeur à SSID multiple, l'accès à l'unité pourrait être restreint selon le SSID à connecter. Connectez l'iPod au SSID ayant accès à l'unité.



- Cette section décrit l'appareil « iPod touch », « iPhone », « iPad » et « iPod ». « iPod » désigne un « iPod touch », « iPhone » et « iPad », sauf indication contraire.
- Pour en savoir plus sur les iPod compatibles, reportez-vous à la section « Appareils et formats de fichiers compatibles » (p.145).
- Vous pouvez limiter l'accès à l'unité avec le mot de passe AirPlay (p.95).

Lecture de contenus musicaux d'iTunes ou d'un iPod

Suivez la procédure ci-après pour lire des contenus musicaux issus d'iTunes ou d'un iPod sur l'unité.

1 Mettez sous tension l'unité et démarrez iTunes sur le PC ou affichez l'écran de lecture de l'iPod.

Si iTunes et/ou l'iPod reconnaît l'unité, l'icône AirPlay () s'affiche.

iTunes (exemple)

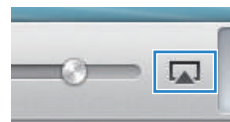

iPod iOS7/iOS8 (exemple)



iPod iOS6 (exemple)

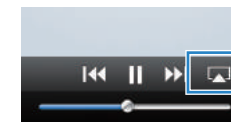

- Si l'icône ne s'affiche pas, vérifiez que l'unité et le PC ou l'iPod sont correctement raccordés au routeur.

2 Sur iTunes ou l'iPod, cliquez (appuyez) sur l'icône AirPlay et sélectionnez l'unité (nom du réseau de l'unité) comme appareil de sortie audio.

iTunes (exemple)

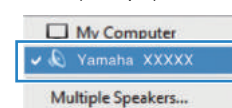

iPod (exemple)



Nom du réseau de l'unité

3 Sélectionnez un morceau et démarrez la lecture.

L'unité sélectionne automatiquement « AirPlay » comme source d'entrée et démarre la lecture.

L'écran de lecture s'affiche sur le téléviseur.



- L'écran de lecture est disponible uniquement lorsque votre téléviseur est connecté à l'unité via un câble HDMI.



Touches d'opération de menu
Touches de curseur
ENTER

Touches d'opération d'appareil externe



- Vous pouvez mettre l'unité sous tension automatiquement lors du démarrage de la lecture sur iTunes ou sur l'iPod en réglant l'option « Veille du réseau » (p.119) du menu « Réglage » sur « Activé ».
- Vous pouvez modifier le nom du réseau (nom de l'unité du réseau) affiché sur iTunes ou l'iPod dans l'option « Nom du réseau » (p.120) du menu « Réglage ».
- Vous pouvez régler le volume de l'unité depuis iTunes/l'iPod pendant la lecture. Pour désactiver les commandes de volume d'iTunes/de l'iPod, réglez l'option « Verrouillage volume » (p.103) du menu « Entrée » sur « Désactivé ».

Attention

- Si vous utilisez les commandes d'iTunes ou de l'iPod pour régler le volume, ce dernier peut être étonnamment élevé. Cela peut endommager l'unité ou les enceintes. Si le volume augmente soudainement lors de la lecture, interrompez-la immédiatement sur iTunes ou l'iPod.

Écran de lecture

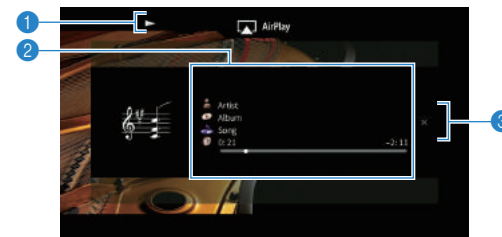

1 Témoin de lecture

2 Informations de lecture

Affichent le nom de l'artiste, de l'album, le titre du morceau ainsi que le temps écoulé/restant.

Utilisez les touches de curseur (Δ/∇) pour sélectionner les informations déroulantes.

3 Menu d'opération

Utilisez la touche de curseur (\triangleright) pour sélectionner un élément. Appuyez sur ENTER pour confirmer la sélection.

Menu	Fonction
Écran éteint	Ferme l'affichage et affiche le fond d'écran. Appuyez sur une des touches d'opération de menu pour le réafficher.



- Vous pouvez utiliser les touches d'opération d'appareil externe (\blacktriangle , \blacksquare , \blacksquare , \blacktriangleleft , \blacktriangleright) de la télécommande pour commander la lecture.

Lecture de musique dans plusieurs pièces (multi-zone)

La fonction multi-zone vous permet de lire différentes sources d'entrée dans la pièce où l'unité est installée (zone principale) et dans une autre pièce (Zone2).

Par exemple, pendant que vous regardez la télévision dans la salle de séjour (zone principale), une autre personne peut écouter la radio dans le bureau (Zone2).

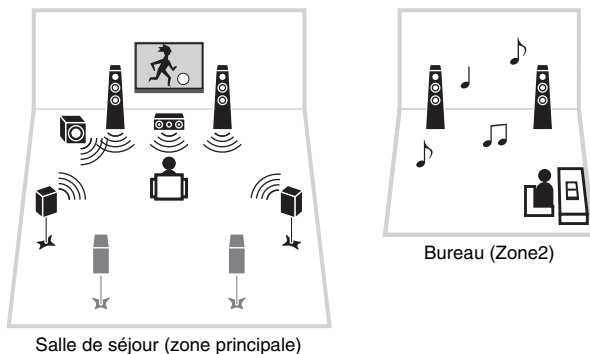

- Les sources audio analogiques (y compris la radio FM/AM), *Bluetooth*, USB et réseau peuvent être restituées dans la Zone2. Pour lire un appareil externe dans la Zone2, vous devez raccorder l'appareil aux prises AUDIO (AV 5–6 ou AUDIO 1–2) de l'unité. Le mode fête (p.91) vous permet de lire la même sortie audio à la fois dans la zone principale et dans la Zone2, quel que soit le type de signal audio d'entrée.

Préparation de la Zone2

Raccordez à l'unité l'appareil qui sera utilisé dans la Zone2. La méthode de connexion varie en fonction de l'amplificateur utilisé (l'unité ou un amplificateur externe).

Attention

- Retirez le câble d'alimentation de l'unité de la prise électrique murale avant de raccorder les enceintes ou un amplificateur externe.
- Veillez à ce que les fils dénudés du câble de l'enceinte ne se touchent pas ou n'entrent pas en contact avec les parties métalliques de l'unité. Ce contact risque d'endommager l'unité ou les enceintes. Si un court-circuit survient au niveau des câbles de l'enceinte, le message « Check SP Wires » apparaît sur l'afficheur de la face avant lors de la mise sous tension de l'unité.

Utilisation de l'amplificateur interne de l'unité

Raccordez les enceintes placées dans la Zone2 à l'unité à l'aide de câbles d'enceinte. Pour plus d'informations, reportez-vous à la section « Raccordement des enceintes de la Zone2 » (p.30).

Utilisation d'un amplificateur externe

Raccordez l'amplificateur externe placé dans la Zone2 à l'unité à l'aide d'un câble RCA (Cinch) stéréo.

L'unité (arrière)

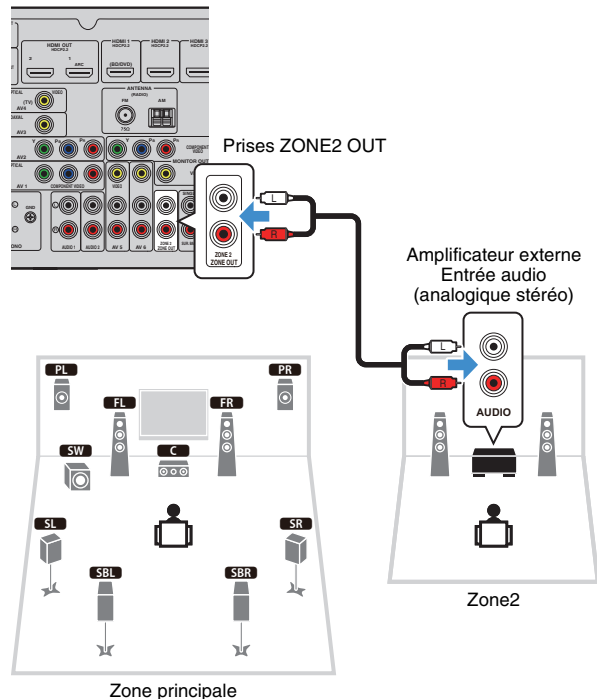

- Vous pouvez régler le volume du signal reproduit dans la Zone2 sur l'unité. Si vous utilisez un amplificateur de puissance externe avec commande de volume, réglez « Volume » (p.122) sur « Fixe » dans le menu « Réglage ».

Fonctionnement de l'unité depuis la Zone2 (connexion à distance)

Vous pouvez contrôler l'unité ou les appareils externes depuis la Zone2 grâce à la télécommande fournie avec chaque appareil en raccordant un récepteur/émetteur de signal infrarouge aux prises REMOTE IN/OUT de l'unité.

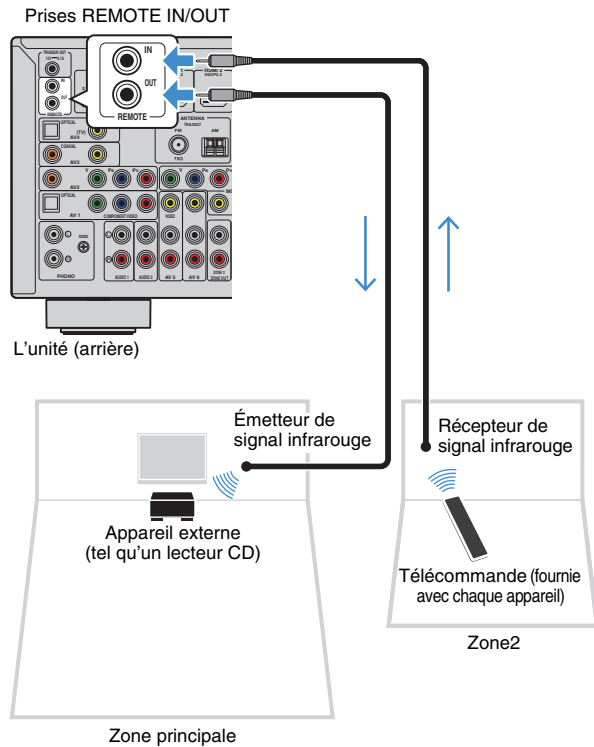

Connexions distantes entre les produits Yamaha

Si vous utilisez des produits Yamaha qui, comme cette unité, prennent en charge les connexions distantes, un émetteur de signal infrarouge est superflu. Vous pouvez transmettre les signaux de télécommande en raccordant les prises REMOTE IN/OUT aux mini-câbles monophoniques ainsi qu'à un récepteur de signal infrarouge.

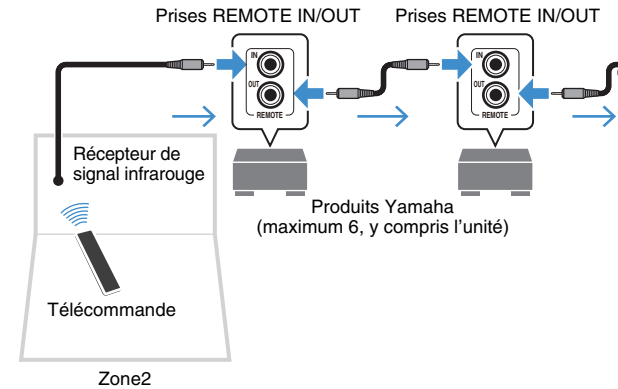

Commande de Zone2

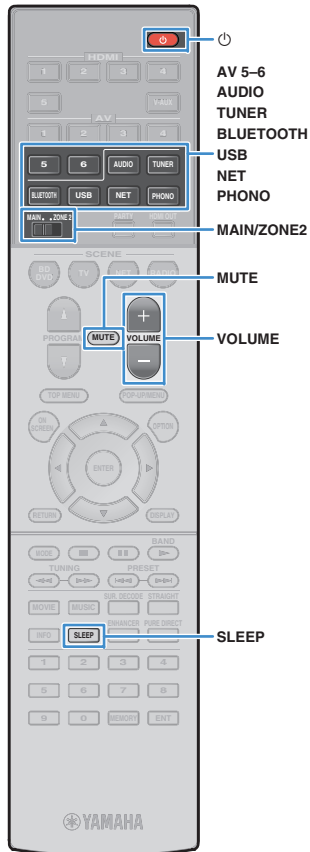

1 Réglez MAIN/ZONE2 sur « ZONE2 ».

2 Appuyez sur (alimentation de l'unité).

À chaque pression de cette touche, la sortie Zone2 est activée ou désactivée.

Lorsque la sortie Zone2 est activée, « ZONE2 » s'allume sur l'afficheur de la face avant.

3 Utilisez les touches suivantes pour sélectionner une source d'entrée.

AV 5-6: Prises AV 5-6 (AUDIO)

AUDIO: Prises AUDIO 1-2 (appuyez plusieurs fois pour sélectionner « AUDIO1 » ou « AUDIO2 »)

TUNER: Radio FM/AM

BLUETOOTH: Connexion *Bluetooth* (l'unité en tant qu'ampli-tuner *Bluetooth*)

USB: Prise USB (sur le panneau avant)

NET: Sources NETWORK (appuyez à plusieurs reprises pour sélectionner la source réseau voulue)

PHONO: Prises PHONO



- Vous ne pouvez pas sélectionner de sources *Bluetooth*, USB ni réseau de manière exclusive pour chaque zone. Par exemple, si vous sélectionnez « SERVER » pour Zone2 alors que « USB » est sélectionné pour la zone principale, la source d'entrée de la zone principale bascule également vers « SERVER ».

4 Démarrez la lecture sur l'appareil externe ou sélectionnez une station de radio.

Reportez-vous au mode d'emploi de l'appareil externe.

Pour de plus amples détails sur les opérations suivantes, reportez-vous aux pages correspondantes :

- Écoute d'émissions FM/AM (p.70)
- Lecture de musique via *Bluetooth* (p.74)
- Lecture de musique stockée sur un dispositif de stockage USB (p.76)
- Lecture de musique stockée sur des serveurs multimédias (PC/NAS) (p.79)
- Écoute de la radio Internet (p.83)
- Lecture de contenus musicaux sur iTunes/iPod music avec AirPlay (p.86)



- Les opérations à l'écran ne sont pas disponibles pour Zone2. Utilisez l'afficheur de la face avant ou un navigateur Internet (p.93) pour commander Zone2.
- AirPlay est disponible dans la Zone2 uniquement lorsqu'il est en cours de lecture dans la zone principale.



- Pour régler la minuterie (120 min, 90 min, 60 min, 30 min, hors tension), appuyez à plusieurs reprises sur SLEEP. La sortie Zone2 sera désactivée après une période définie.
- Pour régler le volume de la Zone2, appuyez sur VOLUME ou sur MUTE (lorsque vous utilisez l'amplificateur interne de l'unité).
- L'entrée de la Zone2 bascule automatiquement en fonction de la source sélectionnée dans la zone principale lorsque « Main Zone Sync » est sélectionné comme entrée Zone2 avec le contrôle via Internet (p.93) ou AV CONTROLLER (p.7).
- Pour restituer une source audio DSD en Zone2, sélectionnez « Main Zone Sync » comme entrée Zone2 ou utilisez le mode fête (p.91).

Attention

- Pour éviter tout bruit inattendu, ne lisez jamais de CD DTS dans la Zone2.



■ Profiter de la même source dans plusieurs pièces (mode fête)

Le mode fête vous permet de lire la même musique à la fois dans la Zone2 et dans la zone principale. En mode fête, la lecture stéréo est sélectionnée automatiquement pour toutes les zones. Utilisez cette fonction lorsque vous souhaitez utiliser la musique de la zone principale en tant que musique de fond dans une soirée privée.

1 Appuyez sur PARTY.

À chaque pression de cette touche, le mode fête est activé ou désactivé.

Lorsque le mode fête est activé, « PARTY » s'allume sur l'afficheur de la face avant.



- Si le mode fête ne fonctionne pas sur Zone2, réglez l'option « Réglage mode fête » (p.123) du menu « Réglage » sur « Valider » (par défaut).

Enregistrement d'éléments favoris (raccourci)

Vous pouvez enregistrer jusqu'à 40 éléments favoris de contenu USB et réseau sous forme de raccourcis et y accéder directement en sélectionnant les numéros de raccourci.



- Vous pouvez également utiliser la fonction « Favoris » pour enregistrer des stations radio Internet.
- Seule la source d'entrée est enregistrée pour *Bluetooth* et AirPlay. Les contenus individuels ne peuvent pas être enregistrés.

Enregistrement d'un élément

Sélectionnez l'élément souhaité et enregistrez-le avec un numéro de raccourci.

- 1 Lisez un morceau ou une station radio à enregistrer.
- 2 Appuyez sur MEMORY.



Numéro de raccourci (clignote)



- Pour changer le numéro de raccourci sous lequel l'élément sera mémorisé, choisissez le numéro de raccourci voulu avec les touches numériques après avoir effectué l'étape 2.



« Empty » (non utilisé) ou élément actuellement enregistré

- 3 Pour confirmer l'enregistrement, appuyez sur MEMORY.

Rappel d'un élément enregistré

Rappelez un élément enregistré en sélectionnant le numéro de raccourci.

- 1 Appuyez sur BLUETOOTH, NET ou USB.
- 2 Saisissez un numéro de raccourci (01 à 40) avec les touches numériques.

Vous pouvez aussi sélectionner un raccourci avec la touche PRESET en face avant.



- La mention « No Presets » s'affiche si aucun élément n'est enregistré.
- « Empty » s'affiche lorsqu'un numéro de présélection non utilisé est entré.
- L'élément enregistré ne peut pas être rappelé dans les cas suivants.
 - Le dispositif de stockage USB qui contient l'élément enregistré n'est pas raccordé à l'unité.
 - Le PC qui contient l'élément enregistré est éteint ou débranché du réseau.
 - Le contenu du réseau enregistré est temporairement indisponible ou hors service.
 - L'élément enregistré (fichier) a été supprimé ou déplacé.
 - Aucune connexion BLUETOOTH ne peut être établie.
- Lorsque vous enregistrez des fichiers musicaux stockés sur un dispositif de stockage USB ou sur un PC, l'unité mémorise la position relative de ces fichiers dans le dossier. Si vous avez ajouté ou supprimé des fichiers musicaux dans le dossier, l'unité risque de ne pas rappeler le fichier musical correctement. Dans ces cas-là, enregistrez de nouveau les éléments.

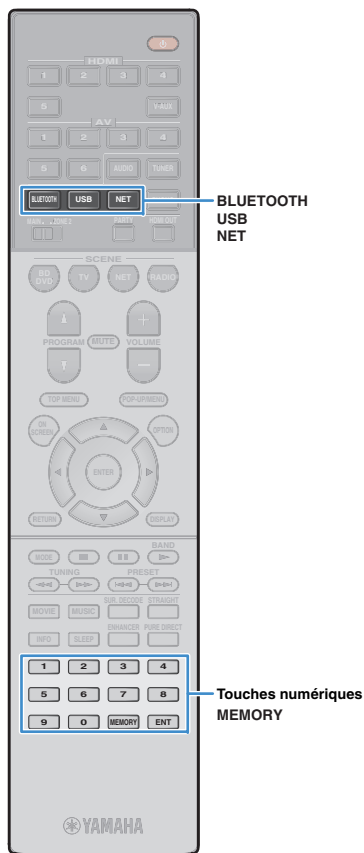

Contrôler l'unité depuis un logiciel de navigation Internet (contrôle via Internet)

Cette fonction permet de contrôler l'unité via un écran de contrôle affiché dans un logiciel de navigation Internet.

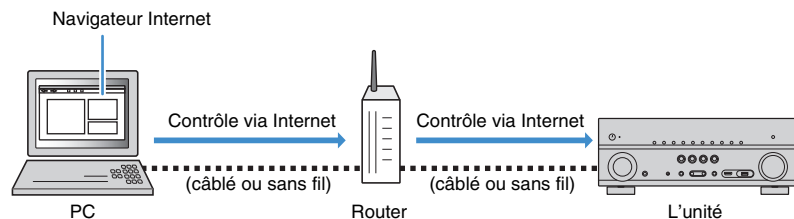

- Vous pouvez vérifier l'adresse IP de l'unité avec l'option « Réseau » (p.127) du menu « Information ».
- Vous pouvez mémoriser l'adresse IP de l'unité avec les favoris du logiciel de navigation Internet ou créer un raccourci (p.95) pour accéder rapidement à l'écran de contrôle via Internet. Cependant, si vous utilisez un serveur DHCP, l'adresse IP de l'unité change chaque fois que vous la mettez sous tension.
- Si vous avez activé le filtre d'adresse MAC (p.120), vous devrez spécifier l'adresse MAC de votre PC pour lui autoriser l'accès à l'unité. Pour en savoir plus sur la façon de vérifier l'adresse MAC de votre PC, reportez-vous à son mode d'emploi.
- L'application « AV CONTROLLER » pour Smartphone et tablettes permet de commander l'appareil avec un iPhone, iPad, iPod touch ou des appareils Android (p.7).



- Pour utiliser cette fonction, l'unité et votre PC doivent être raccordés au même routeur.
- Certains logiciels de sécurité installés sur votre PC pourraient bloquer l'accès de l'unité à votre PC. Dans ce cas, configurez le logiciel de sécurité de manière appropriée.
- Pour afficher l'écran de contrôle via Internet ou mettre l'unité sous tension avec la fonction de contrôle via Internet quand l'unité est en veille, réglez « Network Standby » (p.95) sur « On ».
- Nous vous recommandons d'utiliser un des logiciels de navigation Internet suivants.
 - Internet Explorer 11.x
 - Safari 9.x

1 Démarrez le logiciel de navigation Internet.

2 Saisissez l'adresse IP de l'unité dans la barre d'adresse du navigateur Internet.

(Exemple)

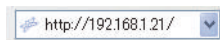

Écran du menu principal



1 CONTROL

Active l'écran de contrôle de la zone sélectionnée.

2 STATUS

Active/coupe l'alimentation pour chaque zone ou affiche la source d'entrée et le volume définis pour chaque zone.

3 SETTINGS

Passé à l'écran de réglages.

4 PARTY MODE

Active ou désactive le mode fête (p.91).

5 SYSTEM POWER

Active/coupe l'alimentation de toutes les zones.

6 MAIN VOLUME

Règle le volume ou coupe le son de la zone principale. Vous pouvez également définir les pas utilisés pour le réglage de volume.

7 RELOAD

Recharge le statut actuel de l'unité.

Écran de contrôle



1 PLAY INFO

Sélectionne une source d'entrée ou contrôle la lecture pour la zone choisie.

2 TOP MENU

Passé à l'écran du menu principal.

3 SCENE

Sélectionne une scène pour la zone choisie.

4 POWER

Active/coupe l'alimentation de la zone sélectionnée.

5 VOLUME

Règle le volume ou coupe le son de la zone sélectionnée. Vous pouvez également définir les pas utilisés pour le réglage de volume.

6 RELOAD

Recharge le statut actuel de l'unité.



- Le réglage de volume multi-zone n'est pas disponible quand vous utilisez un amplificateur externe.

Écran de réglages

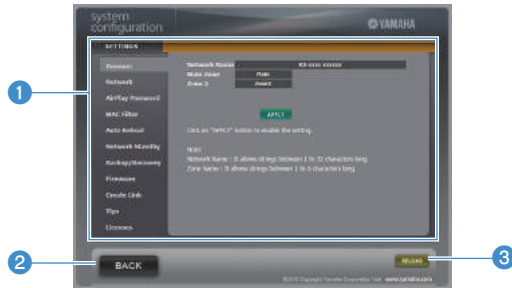

1 Rename

Modifie le nom du réseau (nom de l'unité sur le réseau) (p.120) ou le nom de chaque zone (p.122). Cliquez sur « APPLY » pour appliquer les changements à l'unité.

Network

Sélectionnez la méthode de connexion au réseau (p.119) ou configurez les paramètres réseau (comme l'adresse IP) (p.119). Cliquez sur « APPLY » pour appliquer les changements à l'unité.

AirPlay Password

Définit le mot de passe limitant l'accès à l'unité via AirPlay (p.86). Cliquez sur « APPLY » pour appliquer les changements à l'unité.

MAC Filter

Définit le filtre Adresse MAC (p.120) permettant de limiter l'accès à l'unité depuis d'autres périphériques réseau. Cliquez sur « APPLY » pour appliquer les changements à l'unité.

Auto Reload

Active/désactive le rechargement automatique. Lorsque « Auto Reload » est sur « On » (activé), l'écran de contrôle via Internet recharge le statut de l'unité toutes les 5 secondes.

Network Standby

Active/désactive la fonction de veille du réseau (p.119).

Backup/Recovery

Effectue une copie de sauvegarde des réglages de l'unité sur le PC ou recharge les réglages de la copie de sauvegarde.

Firmware

Met à jour le microprogramme de l'unité avec le fichier téléchargé sur votre PC. Suivez les instructions affichées à l'écran pour démarrer la mise à jour du microprogramme.

Create Link

Crée un raccourci vers l'écran de contrôle voulu.

Tips

Affiche des astuces pour l'utilisation du contrôle Internet.

Licenses

Affiche les licences du logiciel intégré dans l'unité.

2 BACK

Passer à l'écran du menu principal.

3 RELOAD

Recharge le statut actuel de l'unité.

Remarque

- Si les paramètres réseau sont modifiés, il se pourrait que vous deviez quitter puis relancer le logiciel de navigation ou accéder à nouveau à l'unité.
- Si vous utilisez le filtre d'adresse MAC, veillez à spécifier correctement les adresses MAC des périphériques de votre réseau. Sans cela, vous ne pourrez pas accéder à l'unité depuis vos périphériques réseau (comme des PC ou d'autres périphériques externes).
- N'utilisez pas l'unité pendant que vous rechargez ses réglages depuis la copie de sauvegarde, car cela pourrait compromettre le rechargement. Une fois le rechargement terminé, cliquez sur « OK » pour mettre l'unité en mode de veille.
- La copie de sauvegarde ne contient pas d'informations sur l'utilisateur (comme l'identifiant de compte et le mot de passe) ou sur l'unité (comme les adresses MAC et IP).
- Il se pourrait que certains caractères saisis sur un ordinateur ne s'affichent pas correctement sur l'unité.

Affichage du statut actuel

Vous pouvez vérifier le statut actuel (entrée ou programme DSP actuellement sélectionné) sur l'afficheur de la face avant ou le téléviseur.

Consultation des informations sur l'afficheur de la face avant

- 1 Appuyez plusieurs fois sur **INFO** pour sélectionner une des options d'affichage.



Nom d'élément

Environ 3 secondes après la sélection d'une option à l'écran, les informations sur cette option s'affichent.



Icône



- Les éléments disponibles varient en fonction de la source d'entrée sélectionnée. L'élément affiché peut également être appliqué séparément à chaque source d'entrée.

Source d'entrée actuelle	Élément
HDMI 1-5 V-AUX AV 1-6 AUDIO 1-2 PHONO	Input (nom de la source d'entrée), DSP Program (nom du mode sonore), Audio Decoder (nom du décodeur*)
TUNER	Frequency (fréquence), DSP Program (nom du mode sonore), Audio Decoder (nom du décodeur*) * (Modèles pour le Royaume-Uni et l'Europe uniquement) Les données du Radio Data System sont également disponibles lorsque l'unité est syntonisée sur une station d'émission Radio Data System (p.72).

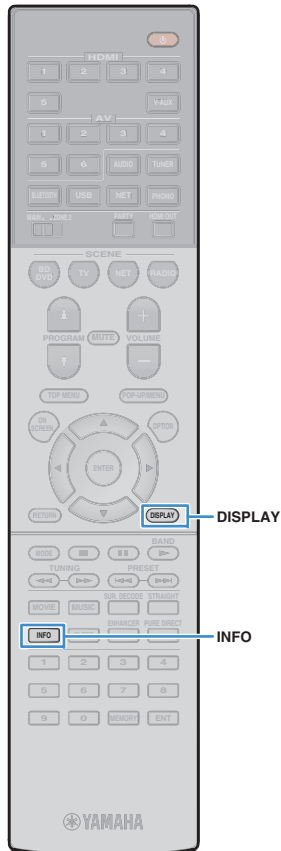

Source d'entrée actuelle	Élément
Bluetooth USB SERVER AirPlay	Song (titre du morceau), Artist (nom de l'artiste), Album (nom de l'album), DSP Program (nom du mode sonore), Audio Decoder (nom du décodeur*)
NET RADIO	Song (titre du morceau), Album (nom de l'album), Station (nom de la station), DSP Program (nom du mode sonore), Audio Decoder (nom du décodeur*)
MusicCast	Programme DSP (nom du mode sonore), décodeur audio (nom du décodeur*)

* Affiche le nom du décodeur audio activé. Si aucun décodeur audio n'est actif, « Decoder Off » s'affiche.

Affichage des informations de statut sur le téléviseur

- 1 Appuyez sur **DISPLAY**.

Les informations suivantes s'affichent sur le téléviseur.

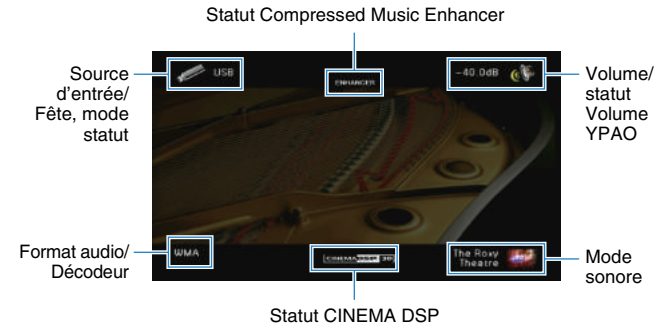

- 2 Pour quitter l'affichage des informations, appuyez sur **DISPLAY**.

Configuration de réglages de lecture distincts pour différentes sources de lecture (menu Option)

Vous pouvez configurer des réglages de lecture distincts pour différentes sources de lecture. Ce menu est disponible sur l'afficheur de la face avant (ou sur l'écran du téléviseur), ce qui vous permet de configurer facilement les réglages pendant la lecture.

1 Appuyez sur OPTION.



Afficheur de la face avant



Écran du téléviseur

2 Utilisez les touches de curseur pour sélectionner un élément et appuyez sur ENTER.



- Pour revenir à l'écran précédent pendant les opérations du menu, appuyez sur RETURN.

3 Utilisez les touches de curseur (◀/▶) pour sélectionner un réglage.

4 Pour quitter le menu, appuyez sur OPTION.

Éléments du menu Option



- Les éléments disponibles varient en fonction de la source d'entrée sélectionnée.
- Le texte entre parenthèses correspond aux témoins de l'afficheur de la face avant.
- Les réglages par défaut sont soulignés.

Élément	Fonction	Page	
Réglages tonalité (Tone Control)	Règle individuellement le niveau des sons haute et basse fréquence.	98	
Volume YPAO (YPAO Volume)	Volume YPAO (YPAO Vol.)	Active/désactive le mode Volume YPAO.	98
	Adaptive DRC (A.DRC)	Détermine si la dynamique (du maximum au minimum) est réglée automatiquement en même temps que le volume.	98
Dialogue (Dialog)	Niveau dialogues (Dialog Lvl)	Règle le volume du son des dialogues.	98
	DTS Dialogue Control (DTS Dialog)	Règle le volume du son des dialogues pour les contenus DTS:X.	98
	Hauteur dialogues (Dialog Lift)	Règle la hauteur perçue du son des dialogues.	99
Synchro. lèvres Réglage (Lipsync Adj.)	Règle le délai entre la sortie vidéo et la sortie audio.	99	
Subwoofer/Grave (Subwoofer/Bass)	Réglage subwoofer (SW.Trim)	Affine le réglage du volume du caisson de graves.	99
	Extra graves (Extra Bass)	Active/désactive le mode Extra graves.	99
Enhancer (Enhancer)	Active/désactive le mode Compressed Music Enhancer.	99	
Traitement de la vidéo (Video Process.)	Active/désactive les réglages de traitement des signaux vidéo configurés dans le menu « Réglage ».	100	
Paramètres d'entrée (Input Settings)	Réglage entrée (In.Trim)	Rectifie les différences de niveau du volume entre les sources d'entrée.	100
	Sortie vidéo (V.Out)	Permet de sélectionner la sortie vidéo avec la source d'entrée audio.	100
Mode FM (FM Mode)	Bascule entre les modes stéréo et monophonique pour la réception radio FM.	100	
Prog. Circul. Routière (TrafficProgram)	(Modèles pour le Royaume-Uni et l'Europe uniquement) Recherche automatiquement une station d'informations sur la circulation routière.	72	
Aléatoire (Shuffle)	Configure la lecture aléatoire pour le dispositif de stockage USB (p.78) ou le serveur multimédia (p.82).	—	
Répéter (Repeat)	Configure la lecture aléatoire pour le dispositif de stockage USB (p.78) ou le serveur multimédia (p.82).	—	

Réglages tonalité (Tone Control)

Règle individuellement le niveau des sons haute et basse fréquence.

Choix

Aigu (Treble), Grave (Bass)

Plage de réglage

-6,0 dB sur 0,0 dB à +6,0 dB, *incréments de 0,5 dB



- Quand « Aigu » et « Grave » correspondent tous deux à 0 dB, « Dérivation » s'affiche.
- Si vous réglez ce paramètre sur une valeur extrême, les sons risquent de ne pas bien correspondre à ceux des autres voies.

Réglages à l'aide des commandes de l'afficheur de la face avant

- 1 Appuyez sur TONE CONTROL pour sélectionner « Treble » ou « Bass ».
- 2 Appuyez sur PROGRAM pour effectuer un réglage.

Volume YPAO (YPAO Volume)

Active/désactive le mode Volume YPAO ou Adaptive DRC.

Volume YPAO (YPAO Vol.)

Active/désactive le mode Volume YPAO. Quand Volume YPAO est activé, le niveau du grave et de l'aigu est automatiquement ajusté en fonction du volume de sorte que vous puissiez bénéficier d'un son naturel même à bas volume.

Réglages

Désactivé (Off)	Désactive le mode Volume YPAO.
Activé (On)	Active le mode Volume YPAO.



- Le mode Volume YPAO est efficace une fois que les résultats des mesures effectuées via « Réglage Auto » ont été sauvegardés (p.45).
- Nous vous recommandons d'activer les modes Volume YPAO et Adaptive DRC pour écouter des sources à bas volume de jour ou de nuit.

Adaptive DRC (A.DRC)

Détermine si la dynamique (du maximum au minimum) est réglée automatiquement en même temps que le niveau du volume. Quand cette fonction est activée « Activé » le soir, elle améliore la qualité d'écoute à bas volume.

Réglages

Désactivé (Off)	La dynamique n'est pas réglée automatiquement.
Activé (On)	Règle automatiquement la dynamique quand Volume YPAO est activé.

Si « Activé » est sélectionné, la dynamique se rétrécit lorsque le volume est faible et s'élargit lorsque le volume augmente.

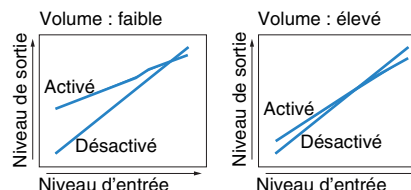

Dialogue (Dialog)

Règle le volume ou la hauteur perçue du son des dialogues.

Niveau dialogues (Dialog Lvl)

Règle le volume du son des dialogues. Si vous n'entendez pas clairement le son des dialogues, vous pouvez accroître leur volume en augmentant ce réglage.

Plage de réglage

0 à 3



- Ce réglage n'est pas disponible quand un contenu DTS:X est lu ou quand le décodeur Dolby Surround ou Neural:X fonctionne.

DTS Dialogue Control (DTS Dialog)

Règle le volume du son des dialogues pour les contenus DTS:X.

Plage de réglage

0 à 6



- Ce réglage est uniquement disponible pour la lecture de contenus DTS:X compatibles avec la fonction DTS Dialogue Control.

Hauteur dialogues (Dialog Lift)

Règle la hauteur perçue du son des dialogues. Si vous entendez les dialogues comme s'ils provenaient de sous le téléviseur, vous pouvez relever leur hauteur perçue en augmentant ce réglage.



- Ce réglage n'est disponible que lorsqu'une des conditions suivantes est satisfaite.
 - Un des programmes sonores (sauf 2ch Stereo et 7ch Stereo) est sélectionné en cas d'utilisation d'enceintes de présence.
 - Virtual Presence Speaker (VPS) (p.65) fonctionne.
(Vous pouvez entendre le son des dialogues depuis les enceintes d'ambiance arrière selon la position d'écoute.)

Plage de réglage

0 à 5 (Plus la valeur est élevée plus la position est haute)

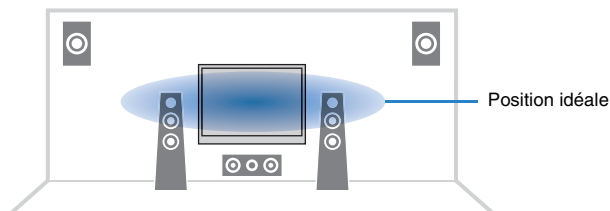

Synchro. lèvres Réglage (Lipsync Adj.)

Règle le délai entre la sortie vidéo et la sortie audio.

Plage de réglage

0 ms à 500 ms (incréments de 1 ms)



- Ce réglage est uniquement disponible lorsque l'option « Activer retard » (p.114) du menu « Réglage » est réglée sur « Valider » (par défaut).

Subwoofer/Grave (Subwoofer/Bass)

Règle le niveau du subwoofer ou du grave.

Réglage subwoofer (SW.Trim)

Affine le réglage du volume du caisson de graves.

Plage de réglage

-6,0 dB à 0,0 dB à +6,0 dB (incréments de 0,5 dB)

Extra graves (Extra Bass)

Active/désactive le mode Extra graves. Quand Extra graves est activé, vous bénéficiez de graves puissants, quelle que soit la taille des enceintes avant et avec ou sans subwoofer.

Réglages

Désactivé (Off)	Désactive le mode Extra graves.
Activé (On)	Active le mode Extra graves.

Enhancer (Enhancer)

Active/désactive le mode Compressed Music Enhancer (p.69).



- Ce réglage s'applique séparément à chaque source d'entrée.
- Vous pouvez également utiliser la touche ENHANCER de la télécommande pour activer ou désactiver le mode Compressed Music Enhancer (p.69).

Réglages

Désactivé (Off)	Désactive le mode Compressed Music Enhancer.
Activé (On)	Active le mode Compressed Music Enhancer.

Réglage par défaut

TUNER, Bluetooth, USB, (sources réseau) : Activé (On)

Autres : Désactivé (Off)

■ Traitement de la vidéo (Video Process.)

Active/désactive les réglages du traitement des signaux vidéo (résolution et format d'image) configurés dans l'option « Traitement » (p.116) du menu « Réglage ».

Réglages

<u>Direct (Direct)</u>	Désactive le traitement du signal vidéo.
Traitement (Processing)	Active le traitement du signal vidéo.

■ Paramètres d'entrée (Input Settings)

Configure les réglages d'entrée.



- Ce réglage s'applique séparément à chaque source d'entrée.

Réglage entrée (In.Trim)

Rectifie les différences de niveau du volume entre les sources d'entrée. Si vous êtes gêné par des différences de volume lors du changement des sources d'entrée, utilisez cette fonction pour les corriger.

Plage de réglage

-6,0 dB à 0,0 dB à +6,0 dB (incréments de 0,5 dB)

Sortie vidéo (V.Out)

Permet de sélectionner la sortie vidéo avec la source d'entrée audio.

Réglages

<u>Désactivé (Off)</u>	Ne restitue pas la vidéo.
HDMI 1-5 (HDMI1-5), AV 1-6 (AV1-6), V-AUX (V-AUX)	Restitue l'entrée vidéo via les prises d'entrée vidéo correspondantes.

■ Mode FM (FM Mode)

Bascule entre les modes stéréo et monophonique pour la réception radio FM.

Réglages

<u>Stéréo (Stereo)</u>	Reçoit la radio FM en son stéréo.
Mono (Mono)	Reçoit la radio FM en son mono.

CONFIGURATIONS

Configuration des sources d'entrée (menu Entrée)

Vous pouvez changer les réglages de source d'entrée à l'aide de l'écran du téléviseur.

- 1 Appuyez sur **ON SCREEN**.
- 2 Utilisez les touches de curseur pour sélectionner « Entrée » et appuyez sur **ENTER**.

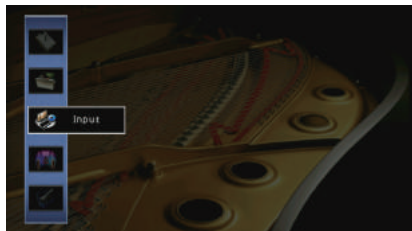

- 3 Utilisez les touches de curseur (</>) pour sélectionner une source d'entrée à configurer et appuyez sur la touche de curseur (Δ).

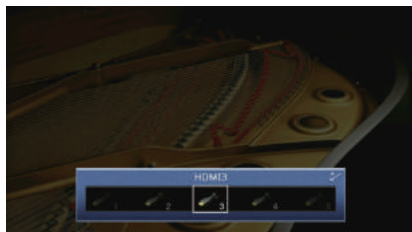

La source d'entrée de l'unité change également.



- Vous pouvez toujours changer la source d'entrée à l'aide des touches de curseur (</>) après l'étape 3.

- 4 Utilisez les touches de curseur (Δ/▽) pour sélectionner une option et appuyez sur **ENTER**.



- Pour revenir à l'écran précédent pendant les opérations du menu, appuyez sur **RETURN**.

- 5 Utilisez les touches de curseur pour sélectionner un réglage et appuyez sur **ENTER**.

- 6 Pour quitter le menu, appuyez sur **ON SCREEN**.

Éléments du menu Entrée



- Les éléments disponibles varient en fonction de la source d'entrée sélectionnée.
- Les réglages par défaut sont soulignés.

Élément	Fonction	Page
Renommer/sélection icône	Change le nom de la source d'entrée et l'icône.	102
Entrée audio	Combine la prise vidéo de la source d'entrée sélectionnée avec une prise audio d'autres sources.	102
Mode décodeur	Règle le format de la lecture audio numérique sur DTS.	103
Verrouillage volume	Active/désactive les commandes de volume depuis iTunes ou l'iPod via AirPlay.	103
Contrôle DMC	Indique si un Digital Media Controller (DMC) compatible DLNA est autorisé à contrôler la lecture.	103

■ Renommer/sélection icône

Change le nom de la source d'entrée et l'icône qui apparaissent sur l'afficheur de la face avant ou sur l'écran du téléviseur.

Sources d'entrée

HDMI 1-5, V-AUX, AV 1-6, AUDIO 1-2, USB, PHONO

■ Procédure de configuration

1 Sélectionnez « Auto » ou « Manuel » avec les touches de curseur (</>) et appuyez sur la touche de curseur (▽).

Si vous choisissez « Auto », l'unité attribue automatiquement un nom en fonction du dispositif connecté. Passez à l'étape 3.



- Cette étape est uniquement disponible lorsque l'option « HDMI1-5 », « V-AUX » ou « AV 1-4 » est sélectionnée.

2 Utilisez les touches de curseur (</>) pour sélectionner un modèle et appuyez sur la touche (▽).



3 Utilisez les touches de curseur (</>) pour sélectionner une icône et appuyez sur la touche de curseur (▽).

4 Appuyez sur ENTER accéder à l'écran de modification du nom.

5 Utilisez les touches de curseur et ENTER pour renommer et sélectionnez « SAISIR » pour confirmer la saisie.



- Pour effacer l'entrée, sélectionnez « SUPPR. ».

6 Utilisez les touches de curseur pour sélectionner « OK » et appuyez sur ENTER.



- Pour restaurer le réglage par défaut, sélectionnez « RÉINIT ».

7 Pour quitter le menu, appuyez sur ON SCREEN.

■ Entrée audio

Combine la prise vidéo de la source d'entrée sélectionnée avec une prise audio d'autres sources. Par exemple, utilisez cette fonction dans les cas suivants :

- Raccordement d'un appareil de lecture qui prend en charge la sortie vidéo HDMI, mais pas la sortie audio HDMI
- Raccordement d'un appareil de lecture qui dispose de prises vidéo à composantes et de prises stéréo analogiques (tel qu'une console de jeux)

Sources d'entrée

HDMI 1-5, AV 1-2

■ Procédure de configuration

(Pour une entrée audio via une prise optique numérique)

Sélectionnez « AV1 » ou « AV4 » et raccordez l'appareil aux prises audio correspondantes de l'unité à l'aide d'un câble optique numérique.

(Pour une entrée audio via une prise coaxiale numérique)

Sélectionnez « AV2 » ou « AV3 » et raccordez l'appareil aux prises audio correspondantes de l'unité à l'aide d'un câble coaxial numérique.

(Pour une entrée audio via des prises audio analogiques)

Sélectionnez « AV5 », « AV6 » ou « AUDIO1 » ou « AUDIO2 » et raccordez l'appareil aux prises audio correspondantes de l'unité à l'aide d'un câble RCA stéréo.

Configuration de la fonction SCENE (menu Scène)

Vous pouvez changer les réglages de la fonction SCENE (p.63) à l'aide de l'écran du téléviseur.

- 1 Appuyez sur ON SCREEN.
- 2 Utilisez les touches de curseur pour sélectionner « Scène » et appuyez sur ENTER.

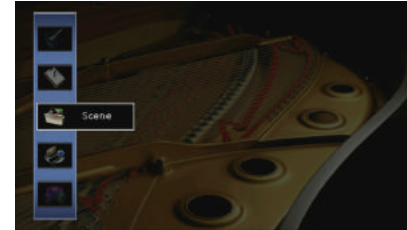

- 3 Utilisez les touches de curseur (</>) pour sélectionner une scène à configurer et appuyez sur la touche (Δ).

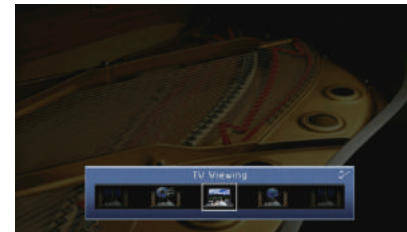

- Vous pouvez toujours changer la scène à l'aide des touches de curseur (</>) après l'étape 3.

Mode décodeur

Règle le format de la lecture audio numérique sur « DTS ».

Par exemple, si l'unité ne détecte aucun signal audio DTS et émet un bruit, réglez « Mode décodeur » sur « DTS ».

Sources d'entrée

HDMI 1-5, V-AUX, AV 1-4

Réglages

<u>Auto</u>	Sélectionne automatiquement un format audio pour correspondre au signal audio d'entrée.
DTS	Sélectionne DTS uniquement. (Les autres signaux audio ne sont pas reproduits.)

Verrouillage volume

Active/désactive les commandes de volume depuis iTunes ou l'iPod via AirPlay.

Sources d'entrée

AirPlay

Réglages

Désactivé	Désactive les commandes de volume depuis iTunes ou l'iPod.
<u>Limité</u>	Active les commandes de volume depuis iTunes ou l'iPod dans les limites de la plage (-80 dB à -20 dB et mise en sourdine).
Complet	Active les commandes de volume depuis iTunes ou l'iPod dans la plage complète (-80 dB à +16,5 dB et mise en sourdine).

Contrôle DMC

Indique si un Digital Media Controller (DMC) compatible DLNA est autorisé à contrôler la lecture.

Source d'entrée

SERVER

Réglages

Invalidier	Ne permet pas aux DMC de contrôler la lecture.
<u>Valider</u>	Permet aux DMC de contrôler la lecture.



- Un Digital Media Controller (DMC) est un périphérique pouvant contrôler d'autres périphériques réseau. Lorsque cette fonction est activée, vous pouvez contrôler la lecture de l'unité depuis des DMC (tels que Windows Media Player 12) se trouvant sur le même réseau.

- 4 Utilisez les touches de curseur (Δ/∇) pour sélectionner une option et appuyez sur ENTER.**

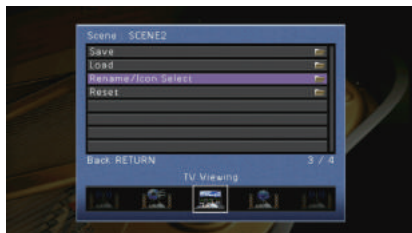

- 5 Utilisez les touches de curseur et ENTER pour modifier le réglage.**

- 6 Pour quitter le menu, appuyez sur ON SCREEN.**

Éléments du menu Scène

Élément	Fonction	Page
Enregistrer	Enregistre les réglages actuels de la scène sélectionnée.	104
Charger	Charge les réglages enregistrés pour la scène sélectionnée. Vous pouvez également configurer le réglage de lecture SCENE link ou afficher les attributions de scène.	104
Renommer/sélection icône	Change le nom et l'icône de la scène.	105
Supprimer	Rétablit les réglages par défaut pour la scène sélectionnée.	105

■ Enregistrer

Enregistre les réglages actuels de l'unité (source d'entrée, programme sonore/décodeur d'ambiance, activation/désactivation de Compressed Music Enhancer et prise de sortie HDMI [RX-V781 uniquement]) de la scène sélectionnée.



- Si vous avez modifié l'attribution d'entrée pour une scène, vous devez également modifier l'appareil externe attribué à la touche SCENE correspondante (p.63).

■ Charger

Charge les réglages enregistrés pour la scène sélectionnée.

Sélectionnez « DÉTAIL » pour configurer le réglage de lecture SCENE link ou afficher les attributions de scène.

Pilot. périphér.

Rappelle une scène sélectionnée et démarre sa lecture sur un appareil externe raccordé à l'unité via HDMI. (Lecture SCENE link)

Réglages

Désactivé	Désactive la fonction de lecture SCENE link.
Contrôle HDMI	Active la lecture SCENE link via des signaux de contrôle HDMI. Sélectionnez cette option si un appareil compatible avec le contrôle HDMI (tel qu'un lecteur BD/DVD) est raccordé à l'unité via HDMI. Elle permet également d'activer le téléviseur s'il est compatible avec le contrôle HDMI.

Réglage par défaut

SCENE1 (BD/DVD), SCENE2 (TV) : Contrôle HDMI

SCENE3 (NET), SCENE4 (RADIO) : Désactivé



- Pour contrôler la lecture d'un appareil compatible avec le contrôle HDMI via la lecture SCENE link, vous devez régler « Contrôle HDMI » du menu « Réglage » sur « Activé » et procéder au réglage de la liaison du contrôle HDMI (p.147).

Détail

Affiche les attributions de la scène sélectionnée.

Entrée	Source d'entrée à utiliser
Sortie HDMI	(RX-V781 uniquement) Prise HDMI OUT à utiliser
Mode	Programme sonore/décodeur d'ambiance à utiliser
Enhancer	Activation/désactivation du Compressed Music Enhancer

Renommer/sélection icône

Change le nom et l'icône de scène qui apparaissent sur l'afficheur de face avant ou sur l'écran du téléviseur.

Procédure de configuration

- 1 Utilisez les touches de curseur (</>) pour sélectionner une icône et appuyez sur la touche de curseur (▽).

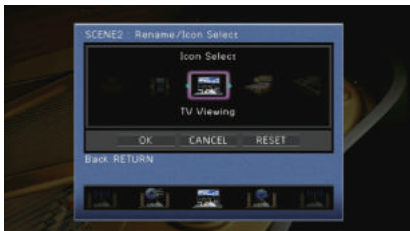

- 2 Appuyez sur ENTER accéder à l'écran de modification du nom.
- 3 Utilisez les touches de curseur et ENTER pour renommer et sélectionnez « SAISIR » pour confirmer la saisie.

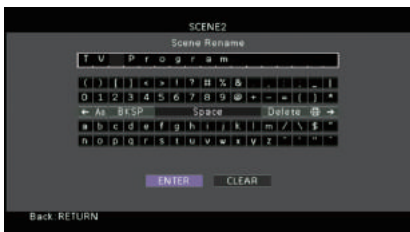

- Pour effacer l'entrée, sélectionnez « SUPPR. ».

- 4 Utilisez les touches de curseur pour sélectionner « OK » et appuyez sur ENTER.



- Pour restaurer le réglage par défaut, sélectionnez « RÉINIT ».

- 5 Pour quitter le menu, appuyez sur ON SCREEN.

Supprimer

Restaure les réglages par défaut (p.63) pour la scène sélectionnée.

Configuration des programmes sonores/décodeurs d'ambiance (menu Programme DSP)

Vous pouvez modifier les réglages des programmes sonores et des décodeurs d'ambiance à l'aide de l'écran du téléviseur.

- 1 Appuyez sur ON SCREEN.
- 2 Utilisez les touches de curseur pour sélectionner « Programme DSP » et appuyez sur ENTER.

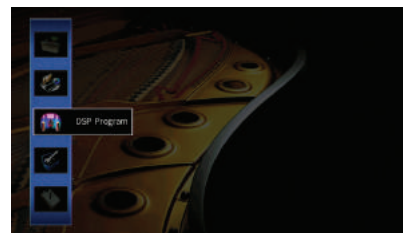

- 3 Utilisez les touches de curseur (</>) pour sélectionner un programme sonore à configurer et appuyez sur la touche de curseur (△).

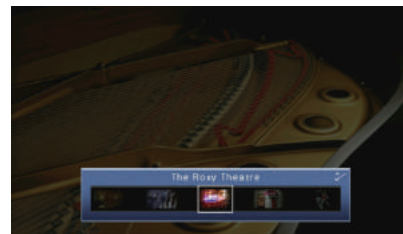

- Vous pouvez toujours changer le programme sonore à l'aide des touches de curseur (</>) après l'étape 3.

- 4** Utilisez les touches de curseur (Δ/∇) pour sélectionner une option et appuyez sur ENTER.

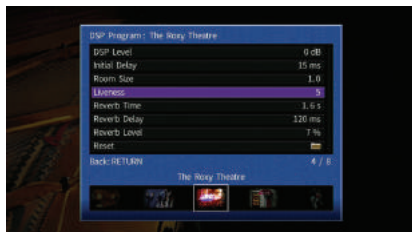

- Pour revenir à l'écran précédent pendant les opérations du menu, appuyez sur RETURN.
- Pour restaurer les réglages du programme sonore sélectionné à leurs valeurs par défaut, sélectionnez « Supprimer ».

- 5** Utilisez les touches de curseur pour sélectionner un réglage et appuyez sur ENTER.

- 6** Pour quitter le menu, appuyez sur ON SCREEN.

Éléments du menu Programme DSP



- Les options disponibles varient selon le programme sonore ou le décodeur d'ambiance sélectionné.
- Les réglages par défaut sont soulignés.

Réglages des programmes sonores

Élément	Fonction	Réglages
Type décodeur	Sélectionne un décodeur d'ambiance à utiliser avec le programme sonore sélectionné.	<input checked="" type="checkbox"/> Surround*, Neural:X, Neo:6 Cinema, Neo:6 Music* (* Uniquement disponible quand « SURROUND DECODER » est sélectionné)
Niveau DSP	Règle le niveau d'effet de champ sonore.	-6 dB à <u>0 dB</u> à +3 dB Supérieur pour améliorer l'effet de champ sonore et inférieur pour le réduire.
Retard initial	Ajuste le délai entre le son direct et la génération de champ sonore de présence.	1 à 99 ms Supérieur pour améliorer l'effet de délai et inférieur pour le réduire.
Retard initial Surround	Ajuste le délai entre le son direct et la génération de champ sonore d'ambiance.	1 à 49 ms Supérieur pour améliorer l'effet de délai et inférieur pour le réduire.
Retard initial Surround Back	Ajuste le délai entre le son direct et la génération de champ sonore arrière d'ambiance.	1 à 49 ms Supérieur pour améliorer l'effet de délai et inférieur pour le réduire.
Taille de la pièce	Ajuste l'effet d'élargissement du champ sonore de présence.	<u>0,1</u> à 2,0 Supérieur pour améliorer l'effet d'élargissement et inférieur pour le réduire.
Surround, taille de la pièce	Ajuste l'effet d'élargissement du champ sonore d'ambiance.	<u>0,1</u> à 2,0 Supérieur pour améliorer l'effet d'élargissement et inférieur pour le réduire.
Surround Back, taille pièce	Ajuste l'effet d'élargissement du champ sonore arrière d'ambiance.	<u>0,1</u> à 2,0 Supérieur pour améliorer l'effet d'élargissement et inférieur pour le réduire.
Vivacité	Ajuste la perte du champ sonore de présence.	0 à 10 Supérieur pour améliorer la réflectivité et inférieur pour la réduire.
Vivacité Surround	Ajuste la perte du champ sonore d'ambiance.	0 à 10 Supérieur pour améliorer la réflectivité et inférieur pour la réduire.
Vivacité Surround Back	Ajuste la perte du champ sonore arrière d'ambiance.	0 à 10 Supérieur pour améliorer la réflectivité et inférieur pour la réduire.
Temps réverbération	Règle le temps de décroissement du son de réverbération arrière.	<u>1,0</u> à 5,0 s Supérieur pour enrichir le son de réverbération et inférieur pour obtenir un son clair.

Élément	Fonction	Réglages
Retard réverbération	Ajuste le délai entre le son direct et la génération de son de réverbération.	0 à 250 ms Supérieur pour améliorer l'effet de délai et inférieur pour le réduire.
Niveau réverbération	Règle le volume du son de réverbération.	0 à 100 % Supérieur pour renforcer le son de réverbération et inférieur pour l'affaiblir.

Les options suivantes sont disponibles lorsque vous sélectionnez « 2ch Stereo » ou « 7ch Stereo ».

Programme sonore	Élément	Fonction	Réglages
2ch Stereo	Direct	Permet de choisir de dévier automatiquement ou non le circuit DSP lorsqu'une source audio analogique est lue.	<u>Auto</u> , Désactivé
	Niveau	Règle le volume complet.	-5 à <u>0</u> à +5
	Balance avant / arrière	Règle l'équilibre du volume avant et arrière.	-5 à <u>0</u> à +5 Supérieur pour améliorer l'avant et inférieur pour améliorer l'arrière.
7ch Stereo	Balance gauche / droite	Règle l'équilibre du volume gauche et droit.	-5 à <u>0</u> à +5 Supérieur pour améliorer le côté droit et inférieur pour améliorer le côté gauche.
	Balance hauteur	Règle l'équilibre du volume de la hauteur à l'aide des enceintes de présence.	0 à <u>5</u> à 10 Supérieur pour améliorer le haut et inférieur pour améliorer le bas. (Les enceintes de présence ne produisent pas de son lorsque « Balance hauteur » est réglé sur « 0 ».)
	Monaural Mix	Active/désactive la sortie du son mono.	<u>Désactivé</u> , Activé



- Les options disponibles dans « 7ch Stereo » varient selon le système d'enceintes utilisé.

■ Réglages des décodeurs

Les options suivantes sont disponibles lorsque vous réglez « Type décodeur » dans « SURROUND DECODER » sur «  Surround » ou « Neo:6 Music ».

 Surround	Écart central	Définit si les signaux de la voie centrale sont dispersés vers la gauche et vers la droite dans le cas de la lecture d'une source à 2 voies.	<u>Désactivé</u> , Activé Si les signaux de la voie centrale vous semblent trop forts durant la lecture d'une source à 2 voies, sélectionnez « Activé » pour disperser ces signaux vers la gauche et vers la droite.
Neo:6 Music	Image centrale	Ajuste le niveau d'orientation central (effet d'élargissement) du champ sonore avant.	0,0 à <u>0,3</u> à 1,0 Supérieur pour renforcer le niveau d'orientation central (moins d'effet d'élargissement) et inférieur pour l'affaiblir (plus d'effet d'élargissement).

Configuration des diverses fonctions (menu Réglage)

Vous pouvez configurer les diverses fonctions de l'unité à l'aide du menu affiché sur l'écran du téléviseur.

- 1 Appuyez sur ON SCREEN.
- 2 Utilisez les touches de curseur pour sélectionner « Réglage » et appuyez sur ENTER.

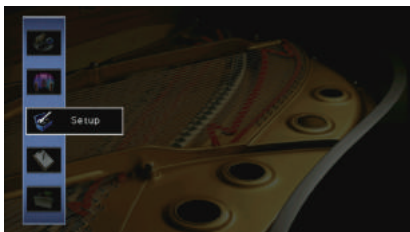

- 3 Utilisez les touches de curseur (</>) pour sélectionner un menu.

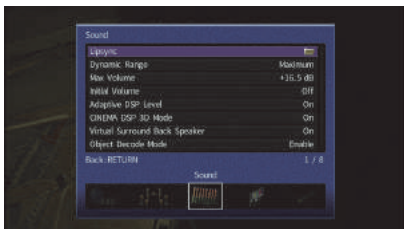

- 4 Utilisez les touches de curseur (Δ/▽) pour sélectionner une option et appuyez sur ENTER.



- Pour revenir à l'écran précédent pendant les opérations du menu, appuyez sur RETURN.

- 5 Utilisez les touches de curseur pour sélectionner un réglage et appuyez sur ENTER.
- 6 Pour quitter le menu, appuyez sur ON SCREEN.

Éléments du menu Réglage

Menu	Élément	Fonction	Page		
Enceinte	Réglage Auto	Optimise automatiquement les réglages d'enceinte (YPAO).	45		
	Réglage manuel	Affect. amp puiss.	Sélectionne un système d'enceintes.	111	
		Avant	Sélectionne la taille des enceintes avant.	111	
		Centre	Choisit si une enceinte centrale est raccordée ou non ainsi que sa taille.	111	
		Surround	Indique si des enceintes d'ambiance sont raccordées ou non ainsi que leur taille.	112	
		Configuration	Surround arrière	Indique si des enceintes d'ambiance arrière sont raccordées ou non ainsi que leur taille.	112
		Présence av.	Indique si des enceintes de présence sont raccordées ou non ainsi que leur taille.	112	
		Subwoofer	Indique si un caisson de graves est raccordé ou non ainsi que sa phase.	112	
		Disposition	Sélectionne la disposition des enceintes d'ambiance et des enceintes de présence avant.	112	
		Distance	Règle la distance entre chaque enceinte et la position d'écoute.	113	
		Niveau	Règle le volume de chaque enceinte.	113	
	Égal. param.	Règle la tonalité à l'aide d'un égaliseur.	113		
	Signal test	Active/désactive la sortie du signal test.	114		
	Son	Activer retard	Active/désactive le réglage de la synchro pour chaque source d'entrée.	114	
		Synchronisation lèvres	Sélection Auto/Manuel	Sélectionne la méthode de réglage du délai entre la sortie vidéo et audio.	114
Réglage			Ajuste manuellement le délai entre la sortie vidéo et la sortie audio.	115	
Dynamique		Permet de sélectionner la méthode de réglage de la dynamique pour la lecture de trains binaires audio (signaux Dolby Digital et DTS).	115		
Volume maximum		Définit le plafond de volume.	115		
Volume initial		Règle le volume initial pour quand ce récepteur est mis sous tension.	115		
Adaptive DSP Level		Choisit de régler automatiquement ou non le niveau d'effet CINEMA DSP conjointement aux réglages du volume.	115		
Mode CINEMA DSP 3D		Active/désactive le mode CINEMA DSP 3D.	115		
Virtual Surround Back Speaker		Détermine si l'unité simule des enceintes Virtual Surround Back Speaker (VSBS) à l'aide des enceintes d'ambiance.	115		
Mode de décodage des objets		Active/désactive la lecture de signaux audio basés sur objets, tels que les contenus Dolby Atmos ou DTS:X.	116		
Vidéo	Mode vidéo	Active/désactive le traitement du signal vidéo (résolution et format d'image).	116		
HDMI	Contrôle HDMI	Active/désactive le contrôle HDMI. Vous pouvez également configurer les réglages pertinents (tels que ARC et entrée audio du téléviseur).	117		
	Sortie Audio	Sélectionne un appareil de sortie audio.	118		
	Attente Inchangé	Indique si les vidéos ou le son (entrée via des prises HDMI) sont restitués sur le téléviseur lorsque l'unité est en mode veille.	118		

Menu	Élément	Fonction	Page	
Réseau	Connexion réseau	Sélectionne la méthode de connexion au réseau.	119	
	Adresse IP	Configure les paramètres du réseau (tels que l'adresse IP).	119	
	Veille du réseau	Indique si la fonction permettant de mettre l'unité sous tension depuis d'autres périphériques réseau est activée/désactivée.	119	
	Filtre adresse MAC	Définit le filtre Adresse MAC permettant de limiter l'accès à l'unité depuis d'autres périphériques réseau.	120	
	Nom du réseau	Modifie le nom du réseau (nom de l'unité du réseau) affiché sur les autres périphériques réseau.	120	
Bluetooth	Bluetooth	Active/désactive les fonctions <i>Bluetooth</i> .	121	
	Réception audio	Déconnexion	Coupe la connexion <i>Bluetooth</i> entre l'appareil <i>Bluetooth</i> (comme un Smartphone) et l'unité.	74
		Bluetooth Standby	Détermine si la fonction permettant de mettre l'unité sous tension depuis des périphériques <i>Bluetooth</i> (veille <i>Bluetooth</i>) est activée/désactivée.	121
	Envoi audio	Transmetteur	Active/désactive la fonction de transmission audio <i>Bluetooth</i> .	121
		Recherche d'appareils	Recherche les dispositifs <i>Bluetooth</i> disponibles (enceintes/casque) lorsque l'unité est utilisée comme transmetteur audio <i>Bluetooth</i> .	75
Multi-Zone	Réglage Zone principale	Renommer Zone	Change le nom de zone (pour la zone principale) qui apparaît sur l'écran du téléviseur.	122
		Volume	Active/désactive les réglages du volume pour la sortie Zone2.	122
	Réglage Zone2	Volume maximum	Définit le plafond de volume pour la Zone2.	122
		Volume initial	Règle le volume initial de Zone2 à la mise sous tension de l'unité.	122
		Renommer Zone	Change le nom de zone (pour la Zone2) qui apparaît sur l'écran du téléviseur.	122
	Réglage mode fête	Active/désactive le passage au mode fête.	123	
Fonction	Réglage d'affichage	Luminosité (affichage avant)	Règle la luminosité de l'afficheur de la face avant.	123
		Message court	Choisit d'afficher ou non les messages courts sur l'écran du téléviseur lorsque l'unité fonctionne.	123
		Fond d'écran	Sélectionne l'image à utiliser comme fond d'écran sur le téléviseur.	123
	Sortie déclencheur	Mode déclencheur	Spécifie la condition de la prise TRIGGER OUT à utiliser.	124
		Zone destination	Spécifie la zone avec laquelle la prise TRIGGER OUT fonctionne en synchronisation.	124
	Protect. mém.	Évite la modification accidentelle des réglages.	124	
ECO	Veille Automatique	Règle la durée préalable à la mise en veille automatique.	125	
	Mode ECO	Active/désactive le mode ECO (mode d'économie d'énergie).	125	
Language		Sélectionne une langue pour le menu affiché à l'écran.	126	

Enceinte (Réglage manuel)

Configure manuellement les réglages d'enceinte.



- Les réglages par défaut sont soulignés.

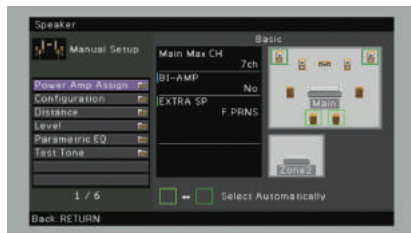

■ Affect. amp puiss.

Sélectionne un système d'enceintes.

Diverses configurations d'enceintes autres qu'un système à 5.1 ou 7.1 voies sont possibles en utilisant les enceintes de présence, les enceintes de la Zone2 ou une connexion bi-amplificatrice.

Réglages

<u>Basic</u>	Choisissez cette option lorsque vous utilisez un système d'enceintes normal (n'utilisant ni des enceintes de la Zone2 ni une connexion bi-amplificatrice).
7.1 +1Zone	Sélectionnez cette option quand vous utilisez des enceintes dans la Zone2 en plus du système 7.1 de la zone principale (p.28).
5.1.2 +1Zone	Sélectionnez cette option quand vous utilisez des enceintes dans la Zone2 en plus du système 5.1.2 de la zone principale (p.29).
5.1 BI-Amp	Sélectionnez cette option si vous avez connecté des enceintes prenant en charge les connexions bi-amplificatrices (p.29).

■ Configuration

Configure les caractéristiques de sortie des enceintes.



- Lorsque vous configurez la taille de l'enceinte, sélectionnez « Large » si le diamètre du haut-parleur grave de votre enceinte est de 16 cm ou plus ou « Petite » s'il est inférieur à 16 cm.

Avant

Sélectionne la taille des enceintes avant.

Réglages

<u>Large</u>	Sélectionnez cette option pour de grandes enceintes. Les enceintes avant produiront tous des appareils de fréquence de voie avant.
<u>Petite</u>	Sélectionnez cette option pour de petites enceintes. Le caisson de graves produit des composantes basse fréquence de voie avant plus bas que la fréquence de coupure spécifiée (par défaut : 80 Hz).



- « Avant » est automatiquement réglé sur « Large » lorsque « Subwoofer » est réglé sur « Aucun ».

Centre

Choisit si une enceinte centrale est raccordée ou non ainsi que sa taille.

Réglages

<u>Large</u>	Sélectionnez cette option pour de grandes enceintes. L'enceinte centrale produit toutes les composantes de fréquence de voie centrale.
<u>Petite</u>	Sélectionnez cette option pour de petites enceintes. Le caisson de graves ou les enceintes avant produisent des composantes basse fréquence de voie centrale plus bas que la fréquence de coupure spécifiée (par défaut : 80 Hz).
Aucune	Sélectionnez cette option si aucune enceinte centrale n'est raccordée. Les enceintes avant produiront un son de voie centrale.

Surround

Indique si des enceintes d'ambiance sont raccordées ou non ainsi que leur taille.

Réglages

Large	Sélectionnez cette option pour de grandes enceintes. Les enceintes d'ambiance produisent toutes les composantes de fréquence de voie d'ambiance.
<u>Petite</u>	Sélectionnez cette option pour de petites enceintes. Le caisson de graves ou les enceintes avant produisent des composantes basse fréquence de voie d'ambiance plus bas que la fréquence de coupure spécifiée (par défaut : 80 Hz).
Aucune	Sélectionnez cette option si aucune enceinte surround n'est raccordée. Les enceintes avant produisent des signaux audio de voie d'ambiance. Virtual CINEMA DSP fonctionne lorsque vous sélectionnez un programme sonore.

Surround arrière

Indique si des enceintes d'ambiance arrière sont raccordées ou non ainsi que leur taille.

Réglages

Large x1	Sélectionnez cette option si une grande enceinte est raccordée. L'enceinte arrière d'ambiance produit toutes les composantes de fréquence de voie arrière d'ambiance.
Large x2	Sélectionnez cette option si deux grandes enceintes sont raccordées. Les enceintes arrière d'ambiance produisent toutes les composantes de fréquence de voie arrière d'ambiance.
Petite x1	Sélectionnez cette option si une petite enceinte est raccordée. Le caisson de graves ou les enceintes avant produisent des composantes basse fréquence de voie arrière d'ambiance plus bas que la fréquence de coupure spécifiée (par défaut : 80 Hz).
<u>Petite x2</u>	Sélectionnez cette option si deux petites enceintes sont raccordées. Le caisson de graves ou les enceintes avant produisent des composantes basse fréquence de voie arrière d'ambiance plus bas que la fréquence de coupure spécifiée (par défaut : 80 Hz).
Aucune	Sélectionnez cette option si aucune enceinte d'ambiance arrière n'est raccordée. Les enceintes d'ambiance produisent des signaux audio de voie d'ambiance.



- Ce réglage n'est pas disponible lorsque l'option « Surround » est réglée sur « Aucune » ou lorsque l'option « Disposition (Surround) » est réglée sur « Avant ».

Présence av.

Indique si des enceintes de présence avant sont raccordées ou non ainsi que leur taille.

Réglages

Large	Sélectionnez cette option pour de grandes enceintes.
<u>Petite</u>	Sélectionnez cette option pour de petites enceintes.
Aucune	Sélectionnez cette option si aucune enceinte de présence n'est raccordée.

Subwoofer

Indique si un caisson de graves est raccordé ou non ainsi que sa phase.

Réglages

Utiliser	<u>Normal</u>	Sélectionnez cette option lorsqu'un caisson de graves est raccordé (phase non inversée). Le caisson de graves produit un son à partir de la voie LFE (effet de basses fréquences) et les composantes basse fréquence à partir d'autres voies.
	Inversé	Sélectionnez cette option lorsqu'un caisson de graves est raccordé (phase inversée). Le caisson de graves produit un son à partir de la voie LFE (effet de basses fréquences) et les composantes basse fréquence à partir d'autres voies.
Aucun		Sélectionnez cette option lorsqu'aucun caisson de graves n'est raccordé. Les enceintes avant produisent un son à partir de la voie LFE (effet de basses fréquences) et les composantes basse fréquence à partir d'autres voies.



- Lorsque les basses manquent de puissance ou de netteté, changez la phase du caisson de graves.

Disposition

Sélectionne la disposition des enceintes d'ambiance et des enceintes de présence avant.

Surround

Sélectionne une disposition pour les enceintes d'ambiance au cas où vous en utilisez.

Réglages

<u>Arrière</u>	Sélectionnez cette option lorsque des enceintes d'ambiance sont placées à l'arrière de la pièce.
Avant	Sélectionnez cette option lorsque des enceintes d'ambiance sont placées à l'avant de la pièce. Virtual CINEMA FRONT (p.67) fonctionne dans ce cas.



- Ce réglage n'est pas disponible lorsque « Configuration (Surround) » est réglé sur « Aucune ».

Présence av.

Sélectionne une disposition pour les enceintes de présence avant au cas où vous en utilisez. Ce réglage facilite l'optimisation des effets de champ sonore.

Réglages

Hauteur avant	Sélectionnez cette option lorsque des enceintes de présence avant sont installées sur le mur à l'avant de la pièce.
Au-dessus	Sélectionnez cette option lorsque des enceintes de présence avant sont installées sur le plafond.
Dolby Enabled SP	Sélectionnez cette option lorsque vous utilisez des enceintes Dolby Enabled comme enceintes de présence avant.



- Ce réglage n'est pas disponible lorsque « Configuration (Présence av.) » est réglé sur « Aucune ».
- Pour la lecture de contenus Dolby Atmos avec des enceintes de présence avant, reportez-vous à la section « Disposition des enceintes de présence » (p.22).

Distance

Règle la distance entre chaque enceinte et la position d'écoute de sorte que les sons provenant des enceintes atteignent la position d'écoute en même temps. Tout d'abord, sélectionnez l'unité de distance « Mètre » ou « Pied ».

Choix

Avant G, Avant D, Centre, Surround G, Surround D, Surr. arr. G, Surr. arr. D, Présence av. G, Présence av. D, Subwoofer

Plage de réglage

0,30 m à 3,00 m à 24,00 m (1,0 ft à 10,0 ft à 80,0 ft), *incréments de 0,05 m (0,2 ft)

Niveau

Règle le volume de chaque enceinte.

Choix

Avant G, Avant D, Centre, Surround G, Surround D, Surr. arr. G, Surr. arr. D, Présence av. G, Présence av. D, Subwoofer

Plage de réglage

-10,0 dB à 0,0 dB à +10,0 dB (incréments de 0,5 dB)

Égal. param.

Règle la tonalité à l'aide d'un égaliseur.

Réglages

Manuel	Sélectionnez cette option si vous souhaitez régler manuellement l'égaliseur. Pour plus d'informations, reportez-vous à la section relative au réglage manuel de l'égaliseur.
YPAO:Plat	Ajuste les enceintes individuelles pour obtenir les mêmes caractéristiques.
YPAO:Avant	Ajuste les enceintes individuellement pour obtenir les mêmes caractéristiques que pour les enceintes avant.
YPAO:Naturel	Règle toutes les enceintes pour obtenir un son naturel.
Direct	N'utilise pas l'égaliseur.



- « YPAO:Plat », « YPAO:Avant » et « YPAO:Naturel » sont disponibles uniquement lorsque les résultats de mesure de « Réglage Auto » ont déjà été enregistrés (p.45). Appuyez de nouveau sur ENTER pour afficher les résultats de mesure.

Réglage manuel de l'égaliseur

- 1 Réglez « Égal. param. » sur « Manuel » et appuyez sur ENTER.
- 2 Appuyez de nouveau sur ENTER pour accéder à l'écran de modification.
- 3 Utilisez les touches de curseur pour sélectionner une enceinte et appuyez sur ENTER.



- Pour restaurer les réglages par défaut de toutes les enceintes, sélectionnez « Eff. données PEQ », puis « OK ».
- Pour copier les valeurs de l'égaliseur paramétrique acquises avec « Réglage Auto » (p.45) dans les champs « Manuel » pour un réglage précis, sélectionnez « Copie données PEQ » et un type d'égaliseur.

- 4 Utilisez les touches de curseur (</>) pour sélectionner une fréquence centrale à partir des 7 (4 pour le subwoofer) bandes prédéfinies et les touches de curseur (Δ/▽) pour régler le gain.

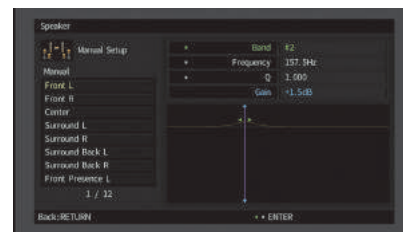

Plage de réglage

Gain : -20,0 dB à +6,0 dB

5 Pour effectuer un réglage précis de la fréquence centrale ou du facteur Q (bande passante), appuyez à plusieurs reprises sur ENTER pour sélectionner un élément.

Fréquence: Utilisez les touches de curseur (◀/▶) pour régler la fréquence centrale de la bande sélectionnée et les touches de curseur (△/▽) pour régler le gain.

Q: Utilisez les touches de curseur (◀/▶) pour régler le facteur Q (bande passante) de la bande sélectionnée et les touches de curseur (△/▽) pour régler le gain.

Plage de réglage

Fréquence centrale : 15,6 Hz à 16,0 kHz (15,6 Hz à 250,0 Hz pour le subwoofer)

Facteur Q : 0,500 à 10,080

6 Pour quitter le menu, appuyez sur ON SCREEN.

■ Signal test

Active/désactive la sortie du signal test. La sortie de la tonalité d'essai vous permet de régler l'équilibre des enceintes ou l'égaliseur tout en confirmant l'effet.

Réglages

<u>Désactivé</u>	Ne génère pas de sortie des tonalités d'essai.
Activé	Effectue automatiquement une sortie des signaux test lorsque vous réglez l'équilibre des enceintes ou l'égaliseur.

Son

Configure les réglages de sortie audio.



■ Synchronisation lèvres

Ajuste le délai entre la sortie vidéo et la sortie audio.

Activer retard

Active/désactive le réglage de la synchro pour chaque source d'entrée.

Choix

HDMI 1-5, AV 1-6, V-AUX, AUDIO 1-2

Réglages

<u>Invalider</u>	Désactive le réglage de la synchro pour la source d'entrée sélectionnée.
<u>Valider</u>	Active le réglage de la synchro pour la source d'entrée sélectionnée.

Sélection Auto/Manuel

Sélectionne la méthode de réglage du délai entre la sortie vidéo et audio.

Plage de réglage

<u>Auto</u>	Ajuste le délai entre la sortie vidéo et la sortie audio lorsqu'un téléviseur prenant en charge une fonction Synchronisation Lèvres automatique est raccordé à l'unité via HDMI. Si nécessaire, vous pouvez effectuer un réglage précis de la synchronisation des signaux audio de sortie dans « Réglage ».
Manuel	Sélectionnez cette option si vous souhaitez régler manuellement le délai entre la sortie vidéo et la sortie audio. Réglez la synchronisation des signaux de sortie audio dans « Réglage ».



- Même si « Sélection Auto/Manuel » est sur « Auto », le réglage automatique pourrait ne pas fonctionner suivant le téléviseur connecté à l'unité. Dans ce cas, réglez manuellement le délai avec « Réglage ».

Réglage

Permet de régler manuellement le délai entre la sortie vidéo et la sortie audio lorsque « Sélection Auto/Manuel » est réglé sur « Manuel ». Vous pouvez effectuer un réglage précis de la synchronisation des signaux audio de sortie lorsque « Sélection Auto/Manuel » est réglé sur « Auto ».

Plage de réglage

0 ms à 500 ms (incréments de 1 ms)



- « Décalage » affiche la différence entre le réglage automatique et un réglage précis.
- Ce réglage est aussi disponible avec l'option « Synchro. lèvres Réglage » (p.99) du menu « Option ».

Dynamique

Permet de sélectionner la méthode de réglage de la dynamique pour la lecture de trains binaires audio (signaux Dolby Digital et DTS).

Réglages

<u>Maximum</u>	Produit un son sans réglage de la plage dynamique.
Standard	Optimise la plage dynamique pour une utilisation normale à la maison.
Minimum/Auto	Règle la dynamique pour obtenir un son clair, y compris la nuit ou à faibles volumes. Lors de la lecture de signaux Dolby TrueHD, la dynamique est réglée automatiquement sur la base des informations de signal d'entrée.

Volume maximum

Définit le plafond de volume.

Plage de réglage

-30,0 dB à +15,0 dB (incréments de 5,0 dB), +16,5 dB

Volume initial

Règle le volume initial, à la mise sous tension du récepteur.

Réglages

<u>Désactivé</u>	Définit le niveau du volume au niveau où l'unité se trouvait avant sa dernière mise en veille.
Activé	Règle au niveau du Silencieux ou du volume spécifié (-80 à +16,5 dB, incréments de 0,5 dB). (Ce réglage fonctionne uniquement lorsque le volume initial est réglé à un niveau inférieur à celui du « Volume maximum ».)

Adaptive DSP Level

Choisit de régler automatiquement ou non le niveau d'effet CINEMA DSP conjointement aux réglages du volume.

Réglages

<u>Désactivé</u>	Ne règle pas le niveau d'effet automatiquement.
<u>Activé</u>	Règle automatiquement le niveau d'effet.

Mode CINEMA DSP 3D

Active/désactive le mode CINEMA DSP 3D (p.65). Si cette fonction est réglée sur « Activé », CINEMA DSP 3D fonctionne avec les programmes sonores sélectionnés (sauf 2ch Stereo et 7ch Stereo).

Réglages

<u>Désactivé</u>	Désactive le mode CINEMA DSP 3D.
<u>Activé</u>	Active le mode CINEMA DSP 3D.

Virtual Surround Back Speaker

Détermine si l'unité simule des enceintes Virtual Surround Back Speaker (VSBS) à l'aide des enceintes d'ambiance. Quand la fonction VSBS est active et qu'il n'y a pas d'enceinte d'ambiance arrière, l'unité génère des enceintes VSBS virtuelles.

Réglages

<u>Désactivé</u>	Désactive la fonction Virtual Surround Back Speaker (VSBS).
<u>Activé</u>	Active la fonction Virtual Surround Back Speaker (VSBS).



- La fonction VSBS produit uniquement un effet lors la lecture de contenus 6.1 ou 7.1.

Mode de décodage des objets

Active/désactive la lecture de signaux audio basés sur objets, tels que les contenus Dolby Atmos ou DTS:X.

Réglages

<u>Invalider</u>	Désactive la lecture de signaux audio basés sur objets. Ces signaux sont lus comme des signaux 5.1/7.1 voies normaux.
<u>Valider</u>	Active la lecture de signaux audio basés sur objets.



- Indépendamment de ce réglage, les signaux audio basés sur objets sont interprétés comme des signaux normaux au format 5.1/7.1 voies si tout programme CINEMA DSP est sélectionné.

Vidéo

Configure les réglages de sortie vidéo.



Mode vidéo

Active/désactive le traitement du signal vidéo (résolution et format d'image).

Réglages

<u>Direct</u>	Désactive le traitement du signal vidéo.
Traitement	Active le traitement du signal vidéo. Sélectionnez une résolution et un format d'image dans « Résolution » et « Aspect ».



- Si « Mode vidéo » est réglée sur « Direct », l'unité transmet les signaux vidéo en utilisant le minimum de circuits afin de réduire le délai de sortie vidéo.
- Lorsque « Mode vidéo » est sur « Traitement » et que la résolution est convertie, les messages courts ne s'affichent plus sur l'écran du téléviseur.

Résolution

Sélectionne une résolution pour les signaux vidéo HDMI émis lorsque « Mode vidéo » est réglé sur « Traitement ».

Réglages

Inchangé	Ne convertit pas la résolution.
<u>Auto</u>	Sélectionne automatiquement une résolution en fonction de la résolution TV.
480p/576p, 720p, 1080i, 1080p, 4K	Signaux vidéo de sortie avec une résolution sélectionnée. (Seules les résolutions prises en charge par votre téléviseur peuvent être sélectionnées.)



- Si vous devez sélectionner une résolution que votre téléviseur ne prend pas en charge, réglez l'option « MON.CHK » (p.130) du menu « ADVANCED SETUP » sur « SKIP », puis essayez à nouveau. Remarque : les vidéos émises peuvent ne pas s'afficher normalement sur votre téléviseur.

Aspect

Sélectionne un format d'image pour les signaux vidéo HDMI émis lorsque « Mode vidéo » est réglé sur « Traitement ».

Réglages

<u>Inchangé</u>	Ne convertit pas le format d'image.
16:9 normal	Émet des signaux vidéo 4:3 en un format de téléviseur 16:9 avec des bandes noires de part et d'autre de l'écran.



- Ce réglage fonctionne uniquement lorsque des signaux 480i/576i ou 480p/576p sont convertis en signaux 720p, 1080i, 1080p ou 2160p (4K).

HDMI

Configure les réglages HDMI.

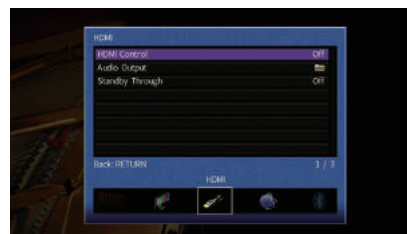

■ Contrôle HDMI

Active/désactive le contrôle HDMI (p.147).

Réglages

<u>Désactivé</u>	Désactive le contrôle HDMI.
Activé	Active le contrôle HDMI. Configurez les réglages des options « Entrée audio TV », « ARC » et « Synch. en veille ».



- Pour utiliser le contrôle HDMI, vous devez procéder au réglage de la liaison du contrôle HDMI (p.147) après avoir raccordé les appareils compatibles avec le contrôle HDMI.

Entrée audio TV

Sélectionne une prise d'entrée audio de l'unité à utiliser pour l'entrée audio TV lorsque « Contrôle HDMI » est réglé sur « Activé ». La source d'entrée de l'unité bascule automatiquement sur Audio TV lorsque l'entrée TV est basculée sur son syntoniseur intégré.

Réglages

AV 1-6, AUDIO 1-2

Réglage par défaut

AV 4



- Lorsque le mode ARC est utilisé pour transmettre des signaux audio TV sur l'unité, vous ne pouvez pas utiliser les prises d'entrée sélectionnées pour raccorder un appareil externe car l'entrée est utilisée pour l'entrée audio TV.

ARC

Active/désactive le mode ARC (p.148) lorsque « Contrôle HDMI » est réglé sur « Activé ».

Réglages

Désactivé	Désactive ARC.
<u>Activé</u>	Active ARC.



- Normalement, vous n'avez pas à modifier ce réglage. En cas de bruits provenant des enceintes raccordées à l'unité (si les signaux audio TV émis via ARC ne sont pas pris en charge par cette dernière), réglez « ARC » sur « Désactivé » et utilisez les enceintes du téléviseur.

Synch. en veille

Choisit d'utiliser ou non le contrôle HDMI pour lier le comportement de veille du téléviseur et de l'unité lorsque « Contrôle HDMI » est réglé sur « Activé ».

Réglages

Désactivé	Ne règle pas l'unité en mode veille suite à la mise hors tension du téléviseur.
Activé	Règle l'unité en mode veille suite à la mise hors tension du téléviseur.
<u>Auto</u>	Règle l'unité en mode veille suite à la mise hors tension du téléviseur uniquement lorsque l'unité reçoit des signaux audio TV ou HDMI.

Sortie Audio

Sélectionne un appareil de sortie audio.



- Ce réglage (excepté pour « HDMI OUT2 » [RX-V781 uniquement]) n'est disponible que lorsque « Contrôle HDMI » est réglé sur « Désactivé ».

Amplificateur

Active/désactive la sortie audio des enceintes raccordées à l'unité.

Réglages

Désactivé	Désactive la sortie audio des enceintes.
<u>Activé</u>	Active la sortie audio des enceintes.

HDMI OUT1, HDMI OUT2 (RX-V781 uniquement) HDMI OUT (TV) (RX-V681 uniquement)

Active/désactive la sortie audio d'un téléviseur raccordé à la prise HDMI OUT.

Réglages

<u>Désactivé</u>	Désactive la sortie audio du téléviseur.
Activé	Active la sortie audio du téléviseur.

Attente Inchangé

Indique si les vidéos ou le son (entrée via des prises HDMI) sont restitués sur le téléviseur lorsque l'unité est en mode veille. Si cette fonction est réglée sur « Activé » ou « Auto », vous pouvez utiliser les touches de sélection d'entrée (HDMI 1-5, V-AUX) pour sélectionner une entrée HDMI même lorsque l'unité se trouve en mode veille (témoin de veille clignotant sur l'unité).

Réglages

<u>Désactivé</u>	(Ce réglage n'est disponible que lorsque « Contrôle HDMI » est réglé sur « Désactivé ».) Ne transmet pas de signaux vidéo/audio au téléviseur.
Activé	Transmet des signaux vidéo/audio au téléviseur. (L'unité consomme plus d'électricité que lorsque « Désactivé » est sélectionné.)
Auto	Transmet des signaux vidéo/audio au téléviseur. Si aucun signal n'est détecté, l'unité passe en mode d'économie d'énergie.

Réseau

Configure les réglages de réseau.



■ Connexion réseau

Sélectionne la méthode de connexion au réseau.

Réglages

Câblé	Sélectionnez cette option pour connecter l'unité à un réseau via un câble réseau disponible dans le commerce (p.40).
Sans fil	Sélectionnez cette option pour connecter l'unité à un réseau via un routeur sans fil (point d'accès). Pour en savoir plus sur les réglages, reportez-vous à la section « Connexion de l'unité à un réseau sans fil » (p.54).
Wireless Direct	Sélectionnez cette option pour connecter directement l'unité à un appareil mobile. Pour en savoir plus sur les réglages, reportez-vous à la section « Connexion directe de l'unité à un appareil mobile (Wireless Direct) » (p.59).

■ Adresse IP

Configure les paramètres du réseau (tels que l'adresse IP).

DHCP

Choisir d'utiliser ou non un serveur DHCP.

Réglages

Désactivé	N'utilise pas un serveur DHCP. Configurez manuellement les paramètres réseau. Pour plus d'informations, reportez-vous à la section « Réglage manuel des paramètres réseau ».
Activé	Un serveur DHCP permet d'obtenir automatiquement les paramètres réseau de l'unité (tels que l'adresse IP).

■ Réglage manuel des paramètres réseau

- 1 Réglez « DHCP » sur « Désactivé ».
- 2 Utilisez les touches de curseur (Δ/∇) pour sélectionner un type de paramètre et appuyez sur ENTER.

Adresse IP	Spécifie une adresse IP.
Masque sous réseau	Spécifie un masque sous réseau.
Passerelle déf.	Spécifie l'adresse IP de la passerelle par défaut.
Serveur DNS (P)	Spécifie l'adresse IP du serveur DNS primaire.
Serveur DNS (S)	Spécifie l'adresse IP du serveur DNS secondaire.

- 3 Utilisez les touches de curseur (\leftarrow/\rightarrow) pour sélectionner le caractère à modifier et (Δ/∇) pour sélectionner une valeur.
- 4 Pour confirmer le réglage, appuyez sur ENTER.
- 5 Pour configurer un autre paramètre de réseau, recommencez les étapes 2 à 4.
- 6 Pour enregistrer les modifications, utilisez les touches de curseur pour sélectionner « OK » et appuyez sur ENTER.
- 7 Pour quitter le menu, appuyez sur ON SCREEN.

■ Veille du réseau

Indique si l'unité peut être mise sous tension depuis d'autres périphériques réseau (veille du réseau).

Réglages

Désactivé	Désactive la fonction de veille du réseau.
Activé	Active la fonction de veille du réseau. (L'unité consomme plus d'électricité que lorsque « Désactivé » est sélectionné.)
Auto	Active la fonction de veille du réseau. (Si le paramètre « Connexion réseau » est sur « Câblé », l'unité passe en mode d'économie d'énergie quand le câble réseau est déconnecté.)

■ Filtre adresse MAC

Définit le filtre Adresse MAC permettant de limiter l'accès à l'unité depuis d'autres périphériques réseau.

Filtre

Active/désactive le filtre adresse MAC.

Réglages

Désactivé	Désactive le filtre adresse MAC.
Activé	Active le filtre adresse MAC. Dans « Adresse MAC 1-10 », indiquez les adresses MAC des périphériques réseau autorisés à accéder à l'unité.



- Le filtre adresse MAC ne concerne pas l'utilisation d'AirPlay (p.86) et de DMC (p.103).

Adresse MAC 1-10

Indique les adresses MAC (jusqu'à 10) des périphériques réseau dont l'accès à l'unité est autorisé si l'option « Filtre » est réglée sur « Activé ».

■ Procédure de configuration

- 1 Utilisez les touches de curseur (Δ/∇) pour sélectionner « Adresse MAC 1-5 » ou « Adresse MAC 6-10 » et appuyez sur ENTER.
- 2 Utilisez les touches de curseur (Δ/∇) pour sélectionner un numéro d'adresse MAC et appuyez sur ENTER.
- 3 Utilisez les touches de curseur (\leftarrow/\rightarrow) pour sélectionner le caractère à modifier et (Δ/∇) pour sélectionner une valeur.
- 4 Pour confirmer le réglage, appuyez sur ENTER.
- 5 Pour enregistrer les modifications, utilisez les touches de curseur pour sélectionner « OK » et appuyez sur ENTER.
- 6 Pour quitter le menu, appuyez sur ON SCREEN.

■ Nom du réseau

Modifie le nom du réseau (nom de l'unité du réseau) affiché sur les autres périphériques réseau.

■ Procédure de configuration

- 1 Appuyez sur ENTER accéder à l'écran de modification du nom.
- 2 Utilisez les touches de curseur et ENTER pour renommer et sélectionnez « SAISIR » pour confirmer la saisie.



- Pour effacer l'entrée, sélectionnez « SUPPR. ».

- 3 Utilisez les touches de curseur pour sélectionner « OK » et appuyez sur ENTER.



- Pour restaurer le réglage par défaut, sélectionnez « RÉINIT ».

- 4 Pour quitter le menu, appuyez sur ON SCREEN.

Bluetooth

Configure les réglages de la fonction *Bluetooth*.



Bluetooth

Active/désactive la fonction *Bluetooth* (p.74).

Réglages

Désactivé	Désactive la fonction <i>Bluetooth</i> .
<u>Activé</u>	Active la fonction <i>Bluetooth</i> .

Réception audio

Configure les paramètres *Bluetooth* quand l'unité est utilisée comme récepteur audio *Bluetooth*.

Veille Bluetooth

Détermine si la fonction permettant de mettre l'unité sous tension depuis des périphériques *Bluetooth* (veille *Bluetooth*) est activée/désactivée. Si cette fonction est réglée sur « Activé », l'unité est automatiquement mise sous tension quand vous établissez une connexion sur l'appareil *Bluetooth*.

Réglages

Désactivé	Désactive la fonction de veille <i>Bluetooth</i> .
<u>Activé</u>	Active la fonction de veille <i>Bluetooth</i> . (L'unité consomme plus d'électricité que lorsque « Désactivé » est sélectionné.)



- Ce réglage n'est pas disponible lorsque « Veille du réseau » (p.119) est réglé sur « Désactivé ».

Envoi audio

Configure les paramètres *Bluetooth* quand l'unité est utilisée comme transmetteur audio *Bluetooth*.

Transmetteur

Active/désactive la fonction de transmission audio *Bluetooth*.

Quand cette fonction est activée, vous pouvez écouter des sources audio lues sur l'unité via des enceintes ou un casque *Bluetooth* (p.75).

Réglages

<u>Désactivé</u>	Désactive la fonction de transmission audio <i>Bluetooth</i> .
Activé	Active la fonction de transmission audio <i>Bluetooth</i> .

Multi-Zone

Configure les réglages de la fonction multi-zone.



Réglage Zone principale

Configure le réglage de la zone principale.

Renommer Zone

Change le nom de zone (pour la zone principale) qui apparaît sur l'écran du téléviseur.

Procédure de configuration

- 1 Appuyez sur ENTER accéder à l'écran de modification du nom.
- 2 Utilisez les touches de curseur et ENTER pour renommer et sélectionnez « SAISIR » pour confirmer la saisie.



- Pour effacer l'entrée, sélectionnez « SUPPR. ».

- 3 Utilisez les touches de curseur pour sélectionner « OK » et appuyez sur ENTER.



- Pour restaurer le réglage par défaut, sélectionnez « RÉINIT ».

- 4 Pour quitter le menu, appuyez sur ON SCREEN.

Réglage Zone2

Configure les réglages de la Zone2.

Volume

Active/désactive les réglages du volume pour la sortie Zone2.

Si vous avez raccordé un amplificateur externe avec commande de volume à l'unité, désactivez les réglages du volume pour Zone2.

Réglages

Fixe Désactive les réglages du volume pour la sortie Zone2.

Variable Active les réglages du volume pour la sortie Zone2.



- Ce réglage n'est pas disponible lorsque « Affect. amp puiss. » (p.111) est réglé sur « 7.1 +1Zone » ou « 5.1.2 +1Zone ».

Volume maximum

Définit le plafond de volume pour la Zone2.

Plage de réglage

-30,0 dB à +10,0 dB (incréments de 5,0 dB)



- Ce réglage n'est pas disponible lorsque « Affect. amp puiss. » (p.111) est réglé sur « 7.1 +1Zone » ou « 5.1.2 +1Zone ».

Volume initial

Règle le volume initial de Zone2 à la mise sous tension de l'unité.

Réglages

Désactivé Définit le niveau du volume au niveau où l'unité se trouvait avant sa dernière mise en veille.

Activé Règle au niveau du Silencieux ou du volume spécifié (-80 à +10,0 dB, incréments de 0,5 dB). (Ce réglage fonctionne uniquement lorsque le volume initial est réglé à un niveau inférieur à celui du « Volume maximum ».)



- Ce réglage n'est pas disponible lorsque « Affect. amp puiss. » (p.111) est réglé sur « 7.1 +1Zone » ou « 5.1.2 +1Zone ».

Renommer Zone

Change le nom de zone (pour la Zone2) qui apparaît sur l'écran du téléviseur.

Vous pouvez modifier le nom de la zone de la même manière que pour « Renommer Zone » dans « Réglage Zone principale » (p.122).

■ Réglage mode fête

Active/désactive le passage au mode fête (p.91).

Choix

Cible : Zone 2

Réglages

<u>Invalider</u>	Désactive le passage au mode fête.
<u>Valider</u>	Active le passage au mode fête. Vous pouvez activer ou désactiver le mode fête en appuyant sur PARTY sur la télécommande.

Fonction

Configure les fonctions qui permettent d'utiliser plus facilement l'unité.



■ Réglage d'affichage

Configure les réglages associés à l'afficheur de la face avant ou à l'afficheur de l'écran du téléviseur.

Luminosité (affichage avant)

Règle la luminosité de l'afficheur de la face avant.

Plage de réglage

-4 à 0 (supérieur pour une luminosité plus forte)



- L'afficheur de la face avant peut s'éteindre si l'option « Mode ECO » (p.125) est réglée sur « Activé ».

Message court

Choisit d'afficher ou non les messages courts sur l'écran du téléviseur lorsque l'unité fonctionne (comme la sélection d'entrée et le réglage du volume).

Réglages

<u>Activé</u>	Affiche les messages courts sur l'écran du téléviseur.
Désactivé	N'affiche pas les messages courts sur l'écran du téléviseur.

Fond d'écran

Sélectionne l'image à utiliser comme fond d'écran sur le téléviseur.

Réglages

<u>Piano</u>	Affiche une image de piano sur l'écran du téléviseur lorsqu'il n'y a aucun signal vidéo.
Fond gris	Affiche un fond d'écran gris sur l'écran de téléviseur lorsqu'il n'y a aucun signal vidéo.

Sortie déclencheur

Permet de régler la prise TRIGGER OUT pour qu'elle fonctionne de manière synchronisée avec l'état d'alimentation de chaque zone ou du basculement d'entrée.

Mode déclencheur

Spécifie la condition de la prise TRIGGER OUT à utiliser.

Réglages

<u>Alimentation</u>	La prise TRIGGER OUT fonctionne de manière synchronisée avec l'état d'alimentation de la zone spécifiée à l'aide du « Zone destination ».
Source	La prise TRIGGER OUT fonctionne de manière synchronisée avec le basculement d'entrée de la zone spécifiée à l'aide du « Zone destination ». Un signal électronique est transmis en fonction du réglage effectué dans « Source ».
Manuel	Sélectionnez cette option pour changer manuellement le niveau de sortie de la transmission du signal électronique avec « Manuel ».

Source

Spécifie le niveau de sortie du signal électronique transmis avec chaque basculement de l'entrée lorsque « Mode déclencheur » est réglé sur « Source ».

Choix

HDMI 1-5, AV 1-6, V-AUX, AUDIO 1-2, TUNER, PHONO, (sources réseau), Bluetooth, USB

Réglages

Bas	Arrête la transmission du signal électronique lorsque vous basculez sur la source d'entrée spécifiée dans cette option.
<u>Haut</u>	Transmet le signal électronique lorsque vous basculez sur la source d'entrée spécifiée dans cette option.

Manuel

Change manuellement le niveau de sortie de la transmission du signal électronique lorsque « Mode déclencheur » est réglé sur « Manuel ». Ce réglage peut également être utilisé pour confirmer le fonctionnement correct de l'appareil externe raccordé via la prise TRIGGER OUT.

Choix

Bas	Arrête la transmission du signal électronique.
<u>Haut</u>	Transmet le signal électronique.

Zone destination

Spécifie la zone avec laquelle la prise TRIGGER OUT fonctionne en synchronisation.

Réglages

Principale	Lorsque « Mode déclencheur » est réglé sur « Alimentation », la transmission du signal électronique est synchronisée avec l'état de l'alimentation de la zone principale. Lorsque « Mode déclencheur » est réglé sur « Source », la transmission du signal électronique est synchronisée avec le basculement de l'entrée dans la zone principale.
Zone2	Lorsque « Mode déclencheur » est réglé sur « Alimentation », la transmission du signal électronique est synchronisée avec l'état de l'alimentation de Zone2. Lorsque « Mode déclencheur » est réglé sur « Source », la transmission du signal électronique est synchronisée avec le basculement de l'entrée de Zone2.
<u>Tout</u>	Lorsque « Mode déclencheur » est réglé sur « Alimentation », la transmission du signal électronique est synchronisée avec l'état de l'alimentation de la zone principale ou de Zone2. Lorsque « Mode déclencheur » est réglé sur « Source », la transmission du signal électronique est synchronisée avec le basculement de l'entrée dans la zone principale ou dans Zone2.

Protect. mém.

Évite la modification accidentelle des réglages.

Réglages

<u>Désactivé</u>	Ne protège pas les réglages.
Activé	Protège les réglages jusqu'à ce que « Désactivé » soit sélectionné.



- Lorsque l'option « Protect. mém. » est réglée sur « Activé », l'icône de verrouillage (🔒) s'affiche sur l'écran de menu.

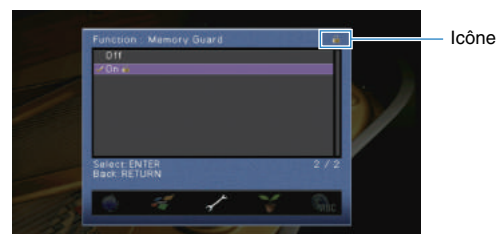

ECO

Configure les réglages de l'alimentation.

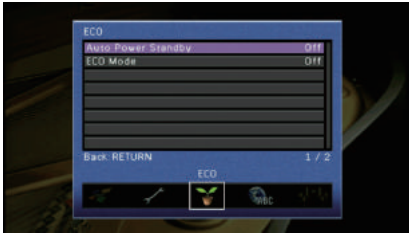

■ Veille Automatique

Règle la durée préalable à la mise en veille automatique. Si vous n'utilisez pas l'unité ou qu'elle ne reçoit aucun signal pendant la durée spécifiée, elle passe automatiquement en mode veille.

Réglages

Désactivé	Ne règle pas automatiquement l'unité en mode veille.
20 minutes	Active le mode de veille de l'unité si celle-ci ne reçoit aucun signal ou si vous n'utilisez aucune commande pendant 20 minutes.
2 Heures, 4 Heures, 8 Heures, 12 heures	Règle l'unité en mode veille lorsque vous ne l'avez pas utilisée pendant la durée spécifiée. Par exemple, lorsque « 2 Heures » est sélectionné, l'unité passe en mode veille après 2 heures de non-utilisation.

Réglage par défaut

Modèles pour le Royaume-Uni et l'Europe : 20 minutes

Autres modèles : Désactivé



- Juste avant que l'unité ne passe en mode veille, le message « AutoPowerStdby » s'affiche et un compte à rebours démarre sur l'afficheur de la face avant.

■ Mode ECO

Active/désactive le mode ECO (économie d'énergie).

Vous pouvez réduire la consommation électrique de l'unité en réglant « Mode ECO » sur « Activé ». Après le réglage, veuillez à appuyer sur ENTER pour redémarrer l'unité.

Réglages

Désactivé	Désactive le mode ECO.
Activé	Active le mode ECO.



- Lorsque l'option « Mode ECO » est réglée sur « Activé », l'afficheur de la face avant peut s'éteindre.
- Si vous voulez augmenter le volume du son, réglez « Mode ECO » sur « Désactivé ».

Language

Sélectionne une langue pour le menu affiché à l'écran.



Réglages

Anglais, japonais, français, allemand, espagnol, russe, italien, chinois



- Les informations affichées sur la face avant sont exclusivement présentées en anglais.

Consultation des informations relatives à l'unité (menu Information)

Vous pouvez consulter les informations relatives à l'unité à l'aide de l'écran du téléviseur.

- 1 Appuyez sur ON SCREEN.
- 2 Utilisez les touches de curseur pour sélectionner « Information » et appuyez sur ENTER.

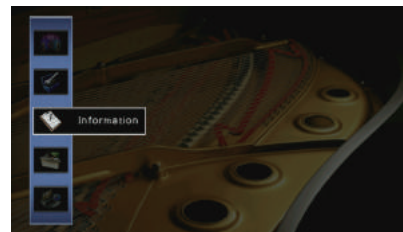

- 3 Utilisez les touches de curseur (</>) pour sélectionner un type d'information.



- 4 Pour quitter le menu, appuyez sur ON SCREEN.

Types d'informations

Le menu Information affiche les informations suivantes.

■ Signal audio

Affiche les informations relatives au signal audio actuel.

	Format	Format audio du signal d'entrée
Entrée	Voie	Nombre de voies de source dans le signal d'entrée (avant/surround/LFE) Par exemple, la mention « 5.1 (3/2/0.1) » indique 5.1 voies au total (3 voies avant, 2 voies d'ambiance et LFE). (À la lecture de contenus DTS:X) « 7.1.4 » désigne par exemple un « système 7.1 voies standard plus 4 voies pour le champ sonore au-dessus de l'auditeur ».
	Échant.	Nombre d'échantillons par seconde du signal numérique d'entrée
	Débit	Quantité de données par seconde du signal à trains binaires d'entrée
	Dialogue	Niveau de normalisation de dialogue du signal à trains binaires d'entrée
Sortie	Voie	Le nombre de voies de sortie de signal (« 5.1.2 » désigne par exemple un « système 5.1 voies standard plus 2 voies pour le champ sonore au-dessus de l'auditeur ») et les bornes d'enceintes où ces signaux sont transmis



- Même lorsque l'unité est réglée directement sur des signaux à trains binaires de sortie, le signal peut être converti en fonction des spécifications et des réglages de l'appareil de lecture.

■ Signal vidéo

Affiche les informations relatives au signal vidéo actuel.

Signal HDMI	Présence ou absence de sortie/entrée de signal HDMI
Résolution HDMI	Résolutions du signal d'entrée (analogique ou HDMI) et du signal de sortie (HDMI)
Résolution analog.	Résolutions du signal d'entrée (analogique) et du signal transmis aux prises MONITOR OUT (analogique)

■ Moniteur HDMI

Affiche des informations concernant les téléviseurs raccordés aux prises HDMI OUT.

Interface	Interface TV
Résolution vidéo	Résolutions prises en charge par le téléviseur



- (RX-V781 uniquement)
Utilisez les touches du curseur (△/▽) pour basculer entre « OUT1 » et « OUT2 ».

■ Réseau

Affiche les informations réseau sur l'unité.

(Quand vous utilisez une connexion réseau câblée ou sans fil [Wi-Fi])

Adresse IP	Adresse IP
Masque sous réseau	Masque sous réseau
Passerelle déf.	Adresse IP de la passerelle par défaut
Serveur DNS (P)	Adresse IP du serveur DNS primaire
Serveur DNS (S)	Adresse IP du serveur DNS secondaire
MAC Address (Ether)	Adresse MAC
MAC Address (Wi-Fi)	
vTuner ID	vTuner ID
Nom du réseau	Nom du réseau (nom de l'unité sur le réseau)
Câblé/Sans fil	État de la connexion câblée ou sans fil
SSID	(Quand vous utilisez une connexion réseau sans fil [Wi-Fi]) SSID du réseau sans fil

(Quand vous utilisez Wireless Direct)

SSID	SSID du réseau sans fil
Sécurité	Méthode de sécurité
Clé sécurité	Clé sécurité
Adresse IP	Adresse IP
Masque sous réseau	Masque sous réseau
MAC Address (Wi-Fi)	Adresse MAC
Connexion réseau	Indication « Wireless Direct »

■ Système

Affiche les informations système sur l'unité.

ID télécommande	Réglage de l'ID de télécommande de l'unité (p.129)
Format TV	Type de signal vidéo de l'unité (p.130)
Impédance d'enceinte	Réglage de l'impédance des enceintes de l'unité (p.129)
Pas de fréq.tuner	(Modèle pour l'Asie et modèle Standard uniquement) Réglage de la fréquence de syntonisation FM/AM de l'unité (p.129)
ID système	Numéro d'ID système
Vers. Firmware	Version du microprogramme installée sur l'unité



- Si l'unité détecte une version plus récente du microprogramme sur le réseau,  (icône de message) s'affiche en haut à droite des icônes « Information » et « Système », et le message correspondant s'affiche sur cet écran. Vous pouvez mettre à jour le microprogramme de l'unité en appuyant sur ENTER à l'écran et en suivant la procédure indiquée dans la section « Mise à jour du microprogramme de l'unité via le réseau » (p.132).

■ Multi-Zone

Affiche des informations sur Zone2.

Entrée	Source d'entrée sélectionnée pour Zone2
Volume	Réglage du volume pour la Zone2

Configuration des paramètres du système (menu ADVANCED SETUP)

Configurez les paramètres du système de l'unité à l'aide de l'afficheur de la face avant.

- 1 Faites passer l'unité en mode veille.**
- 2 Tout en appuyant sur STRAIGHT sur le panneau avant et en maintenant cette pression, appuyez sur MAIN ZONE .**

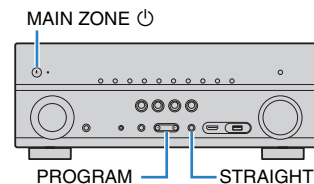

- 3 Appuyez sur PROGRAM pour sélectionner un élément.**
- 4 Appuyez sur STRAIGHT pour sélectionner un réglage.**
- 5 Appuyez sur MAIN ZONE  pour faire basculer l'unité en mode veille et remettez-la sous tension.**

Les nouveaux réglages prennent effet.

Éléments du menu ADVANCED SETUP



- Les réglages par défaut sont soulignés.

Élément	Fonction	Page
SP IMP.	Change le réglage de l'impédance des enceintes.	129
REMOTE ID	Sélectionne le code de télécommande de l'unité.	129
TU	(Modèles standard et destinés à Taïwan, au Brésil et à l'Asie uniquement) Change le réglage de la fréquence de syntonisation FM/AM.	129
TV FORMAT	Bascule le type de signal vidéo.	130
MON.CHK	Supprime la limite de sortie vidéo HDMI.	130
4K MODE	Sélectionne le format de signal HDMI 4K.	130
INIT	Restaure les réglages par défaut.	130
UPDATE	Met à jour le microprogramme.	131
VERSION	Vérifie la version du microprogramme actuellement installé sur l'unité.	131

Modification du réglage de l'impédance des enceintes (SP IMP.)



Changez les réglages de l'impédance d'enceinte de l'unité en fonction de l'impédance des enceintes raccordées.

Réglages

<u>6 Ω MIN</u>	Sélectionnez cette option lorsque des enceintes 6 ohms sont raccordées à l'unité. Vous pouvez également utiliser des enceintes 4 ohms comme enceintes avant.
<u>8 Ω MIN</u>	Sélectionnez cette option lorsque des enceintes 8 ohms ou plus sont raccordées à l'unité.

Sélection de l'ID de télécommande (REMOTE ID)



Modifiez le code de télécommande de l'unité de sorte qu'il corresponde au code de la télécommande (par défaut : ID1). Lors de l'utilisation de plusieurs Amplis-tuners audio-vidéo Yamaha, vous pouvez régler chaque télécommande avec un seul ID de commande pour leur récepteur correspondant.

Réglages

ID1, ID2

■ Changement du code de la télécommande

- 1 Pour sélectionner ID1, maintenez la touche de curseur (<) et SCENE (BD/DVD) enfoncées simultanément pendant 3 secondes.
Pour sélectionner ID2, maintenez la touche de curseur (<) et SCENE (TV) enfoncées simultanément pendant 3 secondes.

Changement du réglage de la fréquence de syntonisation FM/AM (TU)

(Modèles standard et destinés à Taïwan, au Brésil et à l'Asie uniquement)



Modifiez le réglage de la fréquence de syntonisation FM/AM de l'unité en fonction de votre pays ou de votre région.

Réglages

<u>FM100/AM10</u>	Sélectionnez cette option lorsque vous souhaitez régler la fréquence FM par pas de 100 kHz et la fréquence AM par pas de 10 kHz.
<u>FM50/AM9</u>	Sélectionnez cette option lorsque vous souhaitez régler la fréquence FM par pas de 50 kHz et la fréquence AM par pas de 9 kHz.

Modification du type de signal vidéo (TV FORMAT)

TV FORMAT • NTSC

Basculez le type de signal vidéo de l'unité de sorte qu'il corresponde au format de votre téléviseur.

Réglages

NTSC, PAL

Réglage par défaut

Modèles standard et destinés aux États-Unis, au Canada, à la Corée, à Taïwan et au Brésil : NTSC

Autres modèles : PAL

Suppression de la limite de sortie vidéo HDMI (MON.CHK)

MON.CHK • • • • YES

L'unité détecte automatiquement les résolutions prises en charge par un téléviseur raccordé via la prise HDMI OUT.

Désactivez la fonction de vérification du moniteur lorsque vous souhaitez définir une résolution dans « Résolution » (p.116) si l'unité ne peut pas détecter la résolution du téléviseur ou si vous voulez définir une résolution différente de celle détectée.

Réglages

<u>YES</u>	Active la fonction de vérification du moniteur. (Transmet des signaux vidéo avec une résolution prise en charge par le téléviseur uniquement.)
SKIP	Désactive la fonction de vérification du moniteur. (Transmet des signaux vidéo avec une résolution spécifiée, quelle que soit la compatibilité avec le téléviseur.)



- Réinitialisez le réglage sur « YES » si l'unité ne fonctionne plus suite à l'impossibilité d'afficher des vidéos à partir de cet appareil sur le téléviseur après avoir réglé la fonction « MON.CHK » sur « SKIP ».

Sélection du format de signal HDMI 4K (4K MODE)

4K MODE • MODE 2

Sélectionne le format des signaux reçus/transmis par l'unité quand un téléviseur et un dispositif de lecture compatibles HDMI 4K (60 Hz/50 Hz) sont connectés à l'unité.

Réglages

<u>MODE 1</u>	Signaux d'entrée/de sortie 4K (60 Hz/50 Hz) au format 4:4:4, 4:2:2 ou 4:2:0. (format 4:2:0 uniquement dans le cas de la prise VIDEO AUX [HDMI IN]) Selon l'appareil connecté ou les câbles HDMI utilisés, il se pourrait que l'image ne s'affiche pas correctement. Dans ce cas, sélectionnez « MODE 2 ».
<u>MODE 2</u>	Signaux d'entrée/de sortie 4K (60 Hz/50 Hz) au format 4:2:0.



- Si « MODE 1 » est sélectionné, utilisez un câble HDMI de haut débit compatible avec une vitesse de transfert de 18 Gb/s.

Restauration des réglages par défaut (INIT)

INIT • • • • CANCEL

Restaure les réglages par défaut de l'unité.

Choix

<u>VIDEO</u>	Restaure les réglages par défaut pour les configurations de vidéo.
ALL	Restaure les réglages par défaut de l'unité.
CANCEL	Ne procède pas à l'initialisation.

Mise à jour du microprogramme (UPDATE)



UPDATE USB

De nouveaux microprogrammes proposant des fonctions supplémentaires ou des améliorations du produit seront publiés le cas échéant. Les mises à jour peuvent être téléchargées à partir du site Web de Yamaha. Si l'unité est connectée à Internet, vous pouvez télécharger le microprogramme via le réseau. Pour plus d'informations, reportez-vous aux informations fournies avec les mises à jour.

■ Procédure de mise à jour du microprogramme

N'effectuez pas cette procédure à moins que la mise à jour du microprogramme soit nécessaire. Veuillez également à lire les informations fournies avec les mises à jour avant de mettre le microprogramme à jour.

- 1 Appuyez à plusieurs reprises sur **STRAIGHT** pour sélectionner « **USB** » ou « **NETWORK** » et appuyez sur **INFO** pour lancer la mise à jour du microprogramme.

Choix

USB	Mettez à jour le microprogramme à l'aide d'un dispositif de stockage USB.
NETWORK	Mettez à jour le microprogramme via le réseau.



- Si l'unité détecte un microprogramme plus récent sur le réseau, le message correspondant s'affiche une fois que vous appuyez sur ON SCREEN. Dans ce cas, vous pouvez également mettre à jour le microprogramme de l'unité en suivant la procédure indiquée dans « Mise à jour du microprogramme de l'unité via le réseau » (p.132).

Vérification de la version du microprogramme (VERSION)



VERSION . . xx . xx

Vérifiez la version du microprogramme actuellement installé sur l'unité.



- Vous pouvez également vérifier la version du microprogramme grâce à l'option « Système » (p.128) du menu « Information ».
- Il se pourrait que vous deviez attendre un moment avant que la version du microprogramme ne s'affiche.

Mise à jour du microprogramme de l'unité via le réseau

De nouveaux microprogrammes proposant des fonctions supplémentaires ou des améliorations du produit seront publiés le cas échéant. Si l'unité est connectée à Internet, vous pouvez télécharger le microprogramme via le réseau et le mettre à jour.

Remarque

- N'utilisez pas l'unité et ne déconnectez pas le câble d'alimentation ou le câble réseau lors de la mise à jour du microprogramme. La mise à jour peut prendre environ 20 minutes ou plus (en fonction de votre débit Internet).
- Si l'unité est connectée au réseau sans fil, il se peut que la mise à jour réseau ne soit pas possible, suivant la connexion réseau utilisée. Dans ce cas, mettez à jour le microprogramme à l'aide du dispositif de stockage (p.131).
- Pour plus de détails sur la mise à jour, surfez sur le site Internet de Yamaha.



- Vous pouvez aussi mettre à jour le microprogramme à l'aide du dispositif de stockage USB depuis le menu « ADVANCED SETUP » (p.131).

Si le message suivant s'affiche lorsque vous appuyez sur ON SCREEN, une mise à jour de microprogramme est disponible.



1 Lisez la description qui s'affiche à l'écran.

2 Pour commencer la mise à jour du microprogramme, utilisez les touches de curseur pour sélectionner « DÉMARRER » et appuyez sur ENTER.

L'affichage sur l'écran disparaît.

3 Si « Update Success Please Power Off! » apparaît sur l'afficheur de la face avant, appuyez sur MAIN ZONE  situé sur le panneau avant.

La mise à jour du microprogramme est terminée.



- Si vous voulez mettre à jour le microprogramme ultérieurement, sélectionnez « FERM. » à l'étape 2.  (icône de message) s'affiche alors en haut à droite des icônes « Information » et « Système », et un message s'affiche sur l'écran « Système » (p.128). Vous pouvez mettre à jour le microprogramme de l'unité en appuyant sur ENTER dans l'écran « Système ».

Icône Information

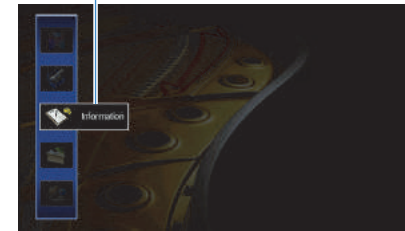

Message

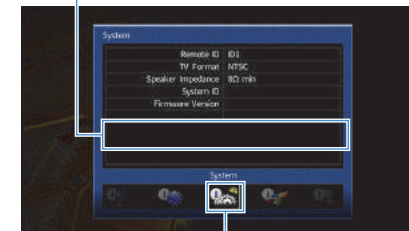

Icône Système



Touches de curseur
ENTER

ANNEXE

Foire aux questions

Le nouveau système d'enceintes ne produit pas un équilibre sonore idéal...

Si vous avez changé les enceintes ou que vous possédez un nouveau système d'enceintes, utilisez « Réglage Auto » pour optimiser à nouveau les réglages des enceintes (p.45). Si vous souhaitez procéder à des réglages manuels, utilisez l'option « Réglage manuel » du menu « Réglage » (p.111).

Nous avons des enfants en bas âge et nous voulons définir des limites de volume...

Si un enfant actionne accidentellement les boutons de réglage de l'unité principale ou de la télécommande, le volume risque d'augmenter brutalement. Cela peut également provoquer des blessures ou endommager l'unité ou les enceintes. Nous vous conseillons d'utiliser l'option « Volume maximum » du menu « Réglage » pour régler le niveau de volume maximum de l'unité à l'avance (p.115). Vous pouvez également régler le volume maximum pour Zone2 (p.122).

Il arrive qu'à la mise sous tension de l'unité, le son soit très fort...

Par défaut, le volume est automatiquement réglé au niveau auquel l'unité se trouvait lorsqu'elle est passée en mode veille pour la dernière fois. Pour régler un niveau de volume fixe, utilisez l'option « Volume initial » du menu « Réglage » pour sélectionner le volume à appliquer lors de la mise sous tension du récepteur (p.115). Vous pouvez également régler le volume initial pour Zone2 (p.122).

Les différences de volume lors du changement des sources d'entrée nous dérangent...

Vous pouvez corriger ces différences de niveau entre les sources d'entrée avec la fonction « Réglage entrée » du menu « Option » (p.100).

J'ai effectué les raccordements HDMI, mais le contrôle HDMI ne fonctionne pas du tout...

Pour utiliser le contrôle HDMI, vous devez procéder au réglage de la liaison du contrôle HDMI (p.147). Une fois que vous avez raccordé les appareils compatibles avec le contrôle HDMI (tels que des lecteurs BD/DVD) à l'unité, activez le contrôle HDMI sur chaque appareil et procédez au réglage de la liaison du contrôle HDMI. Ce réglage est nécessaire chaque fois que vous ajoutez un nouvel appareil compatible avec le

contrôle HDMI à votre système. Pour plus d'informations sur le fonctionnement du contrôle HDMI entre votre téléviseur et les appareils de lecture, reportez-vous au mode d'emploi de chaque appareil.

Je souhaite désactiver l'affichage de messages à l'écran lorsque l'unité fonctionne...

Par défaut, les messages courts s'affichent sur l'écran du téléviseur lorsque l'unité fonctionne (comme la sélection d'entrée et le réglage du volume). Si les messages courts vous dérangent lorsque vous regardez un film ou du sport, configurez « Message court » (p.123) dans le menu « Réglage » pour désactiver leur affichage.

Comment éviter la modification accidentelle des réglages...

Vous pouvez protéger les réglages configurés sur l'unité (comme les réglages d'enceintes) en utilisant l'option « Protect. mém. » du menu « Réglage » (p.124).

La télécommande de l'unité commande simultanément l'unité et un autre appareil Yamaha...

Lorsque vous utilisez plusieurs appareils Yamaha, la télécommande peut actionner un autre produit Yamaha ou une autre télécommande peut fonctionner sur l'unité. Dans ce cas, enregistrez un code de télécommande différent pour les appareils que vous souhaitez commander à l'aide de chaque télécommande (p.129).

Je souhaite pouvoir lire des contenus vidéo/audio sur l'appareil vidéo même quand l'unité est en mode veille...

Si un appareil vidéo est raccordé à l'unité via HDMI, vous pouvez restituer des contenus vidéo/audio de la source en question sur le téléviseur, même quand l'unité est en veille. Pour utiliser cette fonction, réglez l'option « Attente Inchangé » (p.118) du menu « Réglage » sur « Activé » ou « Auto ». Vous pouvez aussi changer de source d'entrée avec la télécommande de l'unité quand cette fonction est activée.

Guide de dépannage

Reportez-vous au tableau suivant si l'unité ne fonctionne pas convenablement.

Si l'anomalie constatée n'est pas mentionnée, ou encore si les actions correctives suggérées sont sans effet, mettez l'unité hors tension, débranchez la fiche du câble d'alimentation et prenez contact avec le revendeur ou le centre d'entretien Yamaha agréé.

Vérifiez tout d'abord les points suivants :

- ① **Les câbles d'alimentation de l'unité, du téléviseur et des appareils de lecture (tels que des lecteurs BD/DVD) sont correctement raccordés aux prises secteur.**
- ② **L'unité, le caisson de graves, le téléviseur et les appareils de lecture (tels que les lecteurs BD/DVD) sont sous tension.**
- ③ **Les connecteurs de chaque câble sont correctement insérés dans les prises de chaque appareil.**

Alimentation, système et télécommande

Anomalies	Causes possibles	Actions correctives
L'alimentation n'est pas activée.	Le circuit de protection a été activé trois fois de suite. Si tel est le cas, le témoin de veille clignote lorsque vous essayez de mettre l'unité sous tension.	Par mesure de protection, la fonction de mise sous tension est désactivée. Contactez votre revendeur ou le centre d'entretien Yamaha le plus proche pour demander la réparation.
L'alimentation n'est pas désactivée.	Le microprocesseur interne s'est figé en raison d'une décharge électrique externe (provoquée par un orage ou une décharge d'électricité statique), ou d'une baisse importante de la tension d'alimentation.	Sur le panneau avant, maintenez MAIN ZONE \odot enfoncé pendant plus de 10 secondes pour initialiser et redémarrer l'unité. (Si le problème persiste, débranchez le cordon d'alimentation de la prise de courant puis rebranchez-le.)
L'alimentation est immédiatement désactivée (mode de mise en veille).	L'unité a été mise sous tension pendant un court-circuit au niveau d'un câble d'enceinte.	Torsadez solidement les fils nus de chaque câble d'enceinte et raccordez l'unité et les enceintes (p.25).
L'unité passe automatiquement en mode veille.	La minuterie a fonctionné.	Mettez l'unité sous tension et reprenez la lecture.
	La fonction de mise en veille automatique s'est enclenchée car l'unité n'a pas été utilisée pendant la durée spécifiée.	Pour désactiver la fonction de mise en veille automatique, réglez l'option « Veille Automatique » du menu « Réglage » sur « Désactivé » (p.125).
	Le réglage de l'impédance des enceintes est incorrect.	Réglez l'impédance afin qu'elle corresponde à vos enceintes (p.129).
	Le circuit de protection a été activé du fait d'un court-circuit.	Torsadez solidement les fils nus de chaque câble d'enceinte et raccordez l'unité et les enceintes (p.25).
L'unité ne réagit pas.	Le microprocesseur interne s'est figé en raison d'une décharge électrique externe (provoquée par un orage ou une décharge d'électricité statique), ou d'une baisse importante de la tension d'alimentation.	Sur le panneau avant, maintenez MAIN ZONE \odot enfoncé pendant plus de 10 secondes pour initialiser et redémarrer l'unité. (Si le problème persiste, débranchez le cordon d'alimentation de la prise de courant puis rebranchez-le.)

Anomalies	Causes possibles	Actions correctives
La télécommande ne fonctionne pas sur l'unité.	L'unité se trouve hors du rayon d'action.	Utilisez la télécommande dans le rayon d'action (p.5).
	Les piles sont usagées.	Remplacez les piles.
	Le capteur de la télécommande de l'unité est exposé à la lumière directe du soleil ou d'un éclairage puissant.	Réglez l'angle d'éclairage ou repositionnez l'unité.
	(RX-V781 [Modèles pour la Chine, la Corée, le Royaume-Uni et l'Europe] uniquement) La télécommande est réglée pour commander des appareils externes.	Appuyez sur RECEIVER pour contrôler l'unité depuis la télécommande (la touche s'allume en orange).
	Le code de télécommande de l'unité et celui de la télécommande ne sont pas identiques.	Modifiez le code de télécommande de l'unité ou celui de la télécommande (p.129).

Audio

Anomalies	Causes possibles	Actions correctives
Absence de son.	Une autre source d'entrée est sélectionnée.	Sélectionnez une source d'entrée appropriée à l'aide des touches de sélection.
	L'unité reçoit des signaux qu'elle ne peut pas restituer.	Certains formats audio numériques ne peuvent pas être lus sur l'unité. Pour vérifier le format audio du signal d'entrée, utilisez l'option « Signal audio » du menu « Information » (p.127).
	Le câble raccordant l'unité et l'appareil de lecture est défectueux.	Si le raccordement est correct, remplacez le câble par un autre.
Il est impossible d'augmenter le volume.	Le volume maximum est réglé.	Utilisez l'option « Volume maximum » du menu « Réglage » pour régler le volume maximum (p.115).
	Un appareil raccordé aux prises de sortie de l'unité n'est pas sous tension.	Mettez sous tension tous les appareils raccordés aux prises de sortie de l'unité.
Une enceinte spécifique n'émet aucun son.	La source de lecture ne fournit aucun signal pour cette voie.	Pour le vérifier, utilisez l'option « Signal audio » du menu « Information » (p.127).
	Le programme sonore/décodeur actuellement sélectionné n'utilise pas l'enceinte.	Pour le vérifier, utilisez l'option « Signal test » du menu « Réglage » (p.114).
	La sortie audio de l'enceinte est désactivée.	Exécutez « Réglage Auto » (p.45) ou utilisez l'option « Configuration » du menu « Réglage » pour modifier les réglages de l'enceinte (p.111).
	Le volume de l'enceinte est défini à un niveau trop bas.	Exécutez « Réglage Auto » (p.45) ou utilisez l'option « Niveau » du menu « Réglage » pour régler le volume de l'enceinte (p.113).
	Le câble d'enceinte raccordant l'unité et l'enceinte est défectueux.	Si le raccordement est correct, remplacez le câble d'enceinte par un autre.
	L'enceinte est défectueuse.	Pour le vérifier, remplacez-la par une autre enceinte. Si l'anomalie persiste, il se peut que l'unité présente un dysfonctionnement.
Le caisson de graves n'émet aucun son.	La source de lecture ne fournit aucun signal de fréquence grave ou LFE.	Pour vérifier si le caisson de graves fonctionne correctement, utilisez l'option « Signal test » du menu « Réglage » (p.114).
	La restitution à partir du caisson de graves est désactivée.	Exécutez « Réglage Auto » (p.45) ou réglez l'option « Subwoofer » du menu « Réglage » sur « Utiliser » (p.112).
	Le volume du caisson de graves est défini à un niveau trop bas.	Réglez le volume du caisson de graves.
	Le caisson de graves a été désactivé par sa fonction de mise en veille automatique.	Désactivez la fonction de mise en veille automatique du caisson de graves ou réglez son niveau de sensibilité.

Anomalies	Causes possibles	Actions correctives
L'appareil de lecture n'émet aucun son (raccordé à l'unité avec un câble HDMI).	Le téléviseur ne prend pas en charge le système HDCP (High-bandwidth Digital Content Protection).	Reportez-vous au mode d'emploi du téléviseur et vérifiez les spécifications de ce dernier.
	L'unité n'est pas réglée pour restituer le son via les prises HDMI des bornes SPEAKERS.	Dans la section « Sortie Audio » du menu « Réglage », réglez l'option « Amplificateur » sur « Activé » (p.118).
	Le nombre d'appareils raccordés à la prise HDMI OUT est supérieur à la limite.	Débranchez quelques appareils HDMI.
Le dispositif de lecture n'émet aucun son (en cas d'utilisation du contrôle HDMI).	Le téléviseur est réglé pour restituer les signaux audio sur ses propres enceintes.	Modifiez le réglage de la sortie audio du téléviseur afin que les signaux audio du dispositif de lecture soient restitués sur les enceintes raccordées à l'unité.
	Le son du téléviseur est sélectionné comme source d'entrée.	Sélectionnez une source d'entrée appropriée à l'aide des touches de sélection.
Le téléviseur n'émet aucun son (en cas d'utilisation du contrôle HDMI).	Le téléviseur est réglé pour restituer les signaux audio sur ses propres enceintes.	Modifiez le réglage de la sortie audio du téléviseur afin que les signaux audio de ce dernier soient restitués sur les enceintes raccordées à l'unité.
	Un téléviseur ne prenant pas en charge ARC est raccordé à l'unité uniquement à l'aide d'un câble HDMI.	Utilisez un câble optique numérique pour établir une connexion audio (p.33).
	(Si le téléviseur est raccordé à l'unité avec un câble audio) Le réglage de l'entrée audio du téléviseur ne correspond pas au raccordement réel.	Utilisez l'option « Entrée audio TV » du menu « Réglage » pour sélectionner la prise d'entrée audio appropriée (p.117).
	(Si vous essayez d'utiliser ARC) L'option ARC est désactivée sur l'unité ou le téléviseur.	Réglez l'option « ARC » du menu « Réglage » sur « Activé » (p.118). Activez également l'option ARC sur le téléviseur.
Seules les enceintes avant produisent un son multivoies.	L'appareil de lecture est réglé pour restituer uniquement un son à 2 voies (PCM par exemple).	Pour le vérifier, utilisez l'option « Signal audio » du menu « Information » (p.127). Si nécessaire, modifiez le réglage de la sortie audio numérique de l'appareil de lecture.
Présence de bruit/ronflement.	L'unité est trop proche d'un autre appareil numérique ou radiofréquence.	Éloignez l'unité de l'appareil en question.
	Le câble raccordant l'unité et l'appareil de lecture est défectueux.	Si le raccordement est correct, remplacez le câble par un autre.
Le son est déformé.	Le volume de l'unité est défini à un niveau trop élevé.	Baissez le volume. Si l'option « Mode ECO » est réglée sur « Activé », réglez-la sur « Désactivé » (p.125).
	Un appareil raccordé aux prises de sortie de l'unité n'est pas sous tension.	Mettez sous tension tous les appareils raccordés aux prises de sortie de l'unité.

Vidéo

Anomalies	Causes possibles	Actions correctives
Absence d'image.	Une autre source d'entrée est sélectionnée sur l'unité.	Sélectionnez une source d'entrée appropriée à l'aide des touches de sélection.
	Une autre source d'entrée est sélectionnée sur le téléviseur.	Changez la source d'entrée du téléviseur afin d'afficher l'image à partir de l'unité.
	La sortie du signal vidéo à partir de l'unité n'est pas prise en charge par le téléviseur.	Réglez l'option « MON.CHK » du menu « ADVANCED SETUP » sur « YES » (p.130).
	Le câble raccordant l'unité et le téléviseur (ou l'appareil de lecture) est défectueux.	Si le raccordement est correct, remplacez le câble par un autre.
L'appareil de lecture n'affiche aucune image (raccordé à l'unité avec un câble HDMI).	Le signal vidéo d'entrée (résolution) n'est pas pris en charge par l'unité.	Pour consulter les informations sur le signal vidéo actuel (résolution), utilisez l'option « Signal vidéo » du menu « Information » (p.127). Pour plus d'informations sur les signaux vidéo pris en charge par l'unité, reportez-vous à la section « Compatibilité du signal HDMI » (p.149).
	Le téléviseur ne prend pas en charge le système HDCP (High-bandwidth Digital Content Protection).	Reportez-vous au mode d'emploi du téléviseur et vérifiez les spécifications de ce dernier. Pour lire des contenus nécessitant des appareils compatibles HDCP 2.2, veillez à ce que le système HDCP 2.2 soit pris en charge par le téléviseur et l'appareil de lecture.
	L'appareil de lecture compatible HDCP 2.2 est connecté à une prise autre que HDMI 1-3.	Pour lire des contenus nécessitant des appareils compatibles HDCP 2.2, reliez l'appareil de lecture à la prise HDMI 1-3 (p.35).
	Le nombre d'appareils raccordés à la prise HDMI OUT est supérieur à la limite.	Débranchez quelques appareils HDMI.
Le menu de l'unité ne s'affiche pas sur le téléviseur.	Le téléviseur n'est pas raccordé à l'unité au moyen d'un câble HDMI.	Vous pouvez afficher le menu de l'unité sur le téléviseur uniquement s'ils sont reliés par un câble HDMI. Si nécessaire, utilisez un câble HDMI pour les relier (p.33).
	Une autre source d'entrée est sélectionnée sur le téléviseur.	Changez la source d'entrée du téléviseur afin d'afficher l'image à partir de l'unité (prise HDMI OUT).

Radio FM/AM

Anomalies	Causes possibles	Actions correctives
La réception radio FM est faible ou parasitée.	L'appareil est soumis aux effets de trajets multiples.	Réglez la hauteur ou l'orientation de l'antenne FM ou placez-la à un autre endroit.
	Vous êtes trop éloigné de la station de transmission FM.	Réglez l'option « Mode FM » du menu « Option » sur « Mono » pour sélectionner la réception de la radio FM en monophonique (p.100). Utilisez une antenne FM extérieure. Nous vous conseillons d'utiliser une antenne sensible à plusieurs éléments.
La réception radio AM est faible ou parasitée.	Les bruits peuvent être provoqués par des lampes fluorescentes, moteurs, thermostats ou autres appareils électriques.	Il est difficile d'éliminer totalement les parasites. Ils peuvent cependant être réduits en installant une antenne AM extérieure.
Les stations radio ne peuvent pas être sélectionnées automatiquement.	Vous êtes trop éloigné de la station de transmission FM.	Sélectionnez la station manuellement (p.70). Utilisez une antenne extérieure. Nous vous conseillons d'utiliser une antenne sensible à plusieurs éléments.
	Le signal radio AM est faible.	Réglez l'orientation de l'antenne AM.
		Sélectionnez la station manuellement (p.70). Utilisez une antenne AM extérieure. Connectez-la à la prise ANTENNA (AM), ainsi qu'à l'antenne AM fournie.
Impossible d'enregistrer les stations radio AM en tant que présélections.	Préréglage auto a été utilisée.	Préréglage auto permet uniquement l'enregistrement de stations de radio. Enregistrez les stations radio AM manuellement (p.71).

Bluetooth

Anomalies	Causes possibles	Actions correctives
La connexion Bluetooth ne peut pas être établie.	La fonction <i>Bluetooth</i> de l'unité est désactivée.	Activez la fonction <i>Bluetooth</i> (p.121).
	Un autre appareil <i>Bluetooth</i> est déjà connecté à l'unité.	Rompez la connexion <i>Bluetooth</i> existante puis établissez une nouvelle connexion (p.74).
	L'unité et l'appareil <i>Bluetooth</i> sont trop éloignés l'un de l'autre.	Rapprochez l'appareil <i>Bluetooth</i> de l'unité.
	Un appareil (tel qu'un four micro-ondes ou un réseau LAN) émet des signaux à proximité sur la bande de fréquence 2,4 GHz.	Éloignez l'unité de ces appareils.
	L'appareil <i>Bluetooth</i> ne prend pas en charge le profil A2DP.	Utilisez un appareil <i>Bluetooth</i> prenant en charge le profil A2DP.
	L'information de connexion enregistrée sur le dispositif <i>Bluetooth</i> ne fonctionne pas pour une raison inconnue.	Effacez l'information de connexion sur le dispositif <i>Bluetooth</i> , puis établissez à nouveau la connexion entre l'appareil <i>Bluetooth</i> et l'unité (p.74).
La lecture ne produit aucun son, ou le son comporte des coupures.	Le volume de l'appareil <i>Bluetooth</i> est réglé sur un niveau trop bas.	Augmentez le volume de l'appareil <i>Bluetooth</i> .
	Les réglages de l'appareil <i>Bluetooth</i> ne permettent pas le transfert de signaux audio à l'unité.	Changez de sortie audio sur l'appareil <i>Bluetooth</i> en choisissant l'unité.
	La connexion <i>Bluetooth</i> a été rompue.	Établissez à nouveau une connexion <i>Bluetooth</i> entre l'appareil <i>Bluetooth</i> et l'unité (p.74).
	L'unité et l'appareil <i>Bluetooth</i> sont trop éloignés l'un de l'autre.	Rapprochez l'appareil <i>Bluetooth</i> de l'unité.
	Un appareil (tel qu'un four micro-ondes ou un réseau LAN) émet des signaux à proximité sur la bande de fréquence 2,4 GHz.	Éloignez l'unité de ces appareils.

USB et réseau

Anomalies	Causes possibles	Actions correctives
L'unité ne détecte pas le dispositif USB.	Le dispositif USB n'est pas correctement raccordé à la prise USB.	Mettez l'unité hors tension, rebranchez votre dispositif USB et remettez l'unité sous tension.
	Le système de fichiers du dispositif USB n'est pas au format FAT16 ou FAT32.	Utilisez un dispositif USB au format FAT16 ou FAT32.
Impossible d'afficher les dossiers et fichiers du dispositif USB.	Les données du dispositif USB sont protégées par cryptage.	Utilisez un dispositif USB sans fonction de cryptage.
La fonction réseau ne fonctionne pas.	Les paramètres réseau (adresse IP) n'ont pas été obtenus correctement.	Activez la fonction du serveur DHCP sur votre routeur et réglez l'option « DHCP » du menu « Réglage » sur « Activé » sur l'unité (p.119). Si vous souhaitez configurer manuellement les paramètres réseau, vérifiez que vous utilisez une adresse IP qui n'est pas utilisée par d'autres périphériques réseau (p.119).
L'unité n'arrive pas à se connecter à Internet via un routeur sans fil (point d'accès).	Le routeur sans fil (point d'accès) est hors tension.	Mettez le routeur sans fil sous tension.
	L'unité et le routeur sans fil (point d'accès) sont trop éloignés l'un de l'autre.	Rapprochez l'unité et le routeur sans fil (point d'accès).
	Un obstacle est présent entre l'unité et le routeur sans fil (point d'accès).	Déplacez l'unité et le routeur sans fil (point d'accès) de sorte qu'il n'y ait pas d'obstacle entre eux.

Anomalies	Causes possibles	Actions correctives
Le réseau sans fil n'est pas localisé.	Il se pourrait que la présence d'un four micro-ondes ou d'autres appareils sans fil à proximité perturbent la communication sans fil.	Mettez ces appareils hors tension.
	L'accès au réseau est limité par les paramètres de pare-feu de votre routeur sans fil (point d'accès).	Vérifiez les paramètres de pare-feu du routeur sans fil (point d'accès).
L'unité ne détecte pas le PC.	Le réglage du partage de support est incorrect.	Configurez le paramètre de partage et sélectionnez l'unité comme un appareil sur lequel des contenus musicaux sont partagés (p.79).
	Certains logiciels de sécurité installés sur votre PC bloquent l'accès de l'unité à votre PC.	Vérifiez les réglages des logiciels de sécurité installés sur votre PC.
	L'unité et le PC ne se trouvent pas sur le même réseau.	Vérifiez les connexions réseau et vos paramètres de routeur avant de raccorder l'unité et le PC au même réseau.
	Le filtre adresse MAC est validé sur l'unité.	Dans « Filtre adresse MAC » du menu « Réglage », invalidez le filtre adresse MAC ou spécifiez l'adresse MAC de votre PC pour permettre à ce dernier d'accéder à l'unité (p.120).
Impossible d'afficher ou de lire les fichiers du PC.	Les fichiers ne sont pas pris en charge par l'unité ou le serveur multimédia.	Utilisez le format de fichier pris en charge à la fois par l'unité et le serveur multimédia. Pour plus d'informations sur les formats de fichiers pris en charge par l'unité, reportez-vous à la section « Lecture de musique stockée sur des serveurs multimédias (PC/NAS) » (p.79).
Impossible de lire la radio Internet.	La station radio Internet sélectionnée est actuellement indisponible.	Il se peut qu'un problème soit survenu au niveau de la station de radio ou que le service ait été interrompu. Réessayez ultérieurement ou sélectionnez une autre station.
	La station radio Internet sélectionnée n'émet plus actuellement.	Certaines stations de radio Internet n'émettent pas à certaines heures de la journée. Réessayez ultérieurement ou sélectionnez une autre station.
	L'accès au réseau est limité par les paramètres de pare-feu de vos périphériques réseau (tels que le routeur).	Vérifiez le réglage pare-feu de vos périphériques réseau. La radio Internet est uniquement lisible lorsqu'elle passe par le port désigné par chaque station radio. Le numéro de port varie en fonction de la station de radio.
L'iPod ne reconnaît pas l'unité quand vous utilisez AirPlay.	L'unité est connectée à un routeur à plusieurs SSID.	Il se pourrait que la fonction de séparation de réseau du routeur interdise l'accès à l'unité. Connectez l'iPod au SSID ayant accès à l'unité.
L'application « AV CONTROLLER » pour Smartphone et tablettes ne parvient pas à détecter l'unité.	L'unité et le Smartphone/la tablette ne se trouvent pas sur le même réseau.	Vérifiez les connexions réseau et vos paramètres de routeur avant de connecter l'unité et le Smartphone/la tablette au même réseau.
	Le filtre adresse MAC est validé sur l'unité.	Dans « Filtre adresse MAC » du menu « Réglage », invalidez le filtre adresse MAC ou spécifiez l'adresse MAC de votre PC pour permettre à ce dernier d'accéder à l'unité (p.120).
La mise à jour du microprogramme a échoué.	Cet échec est peut-être lié à l'état de votre réseau.	Remettez à jour le microprogramme via le réseau ou à l'aide d'un dispositif de stockage USB (p.131).

Signalement d'erreurs sur l'afficheur de la face avant

Message	Causes possibles	Actions correctives
Access denied	L'accès au PC est refusé.	Configurez les paramètres de partage et sélectionnez l'unité comme un appareil sur lequel des contenus musicaux sont partagés (p.79).
Access error	L'unité ne parvient pas à accéder au dispositif USB.	Mettez l'unité hors tension et rebranchez votre dispositif USB. Si l'anomalie persiste, essayez un autre dispositif USB.
	Un problème est survenu lors de l'acheminement du signal du réseau vers l'unité.	Assurez-vous que votre routeur et votre modem sont sous tension. Vérifiez la connexion entre l'unité et le routeur (ou concentrateur) (p.40).
Check SP Wires	Les câbles d'enceintes subissent des courts-circuits.	Torsadez solidement les fils nus de chaque câble et raccordez-les correctement à l'unité et aux enceintes.
Internal Error	Une erreur interne s'est produite.	Contactez votre revendeur ou un centre d'entretien Yamaha agréé.
No content	Le dossier sélectionné ne contient aucun fichier lisible.	Sélectionnez un dossier contenant des fichiers pris en charge par l'unité.
No device	L'unité ne parvient pas à détecter le dispositif USB.	Mettez l'unité hors tension et rebranchez votre dispositif USB. Si l'anomalie persiste, essayez un autre dispositif USB.
Please wait	L'unité se prépare à se connecter au réseau.	Attendez que le message disparaisse. Si le message reste affiché plus de 3 minutes, mettez l'unité hors tension, puis remettez-la sous tension.
RemID Mismatch	Le code de télécommande de l'unité et celui de la télécommande ne sont pas identiques.	Modifiez le code de télécommande de l'unité ou celui de la télécommande (p.129).
Unable to play	L'unité ne parvient pas à lire les morceaux stockés sur le PC pour une raison quelconque.	Vérifiez que l'unité prend en charge le format des fichiers que vous tentez de lire. Pour plus d'informations sur les formats pris en charge par l'unité, reportez-vous à la section « Lecture de musique stockée sur des serveurs multimédias (PC/NAS) » (p.79). Si l'unité prend en charge le format de fichier, mais qu'elle ne parvient toujours pas à lire les fichiers, il se peut que le réseau soit surchargé.
USB Overloaded	Une surintensité traverse le dispositif USB.	Mettez l'unité hors tension et rebranchez votre dispositif USB. Si l'anomalie persiste, essayez un autre dispositif USB.
Version error	La mise à jour du microprogramme a échoué.	Remettez à jour le microprogramme.

Cette section définit les termes techniques utilisés dans ce manuel.

Information audio (format de décodage audio)

Dolby Atmos

Après son apparition dans les salles de cinéma, Dolby Atmos redéfinit de façon révolutionnaire la perception de l'espace sonore et l'expérience d'immersion du spectateur dans les salons Home Theater. Dolby Atmos désigne un format basé sur des objets adaptables et redimensionnables, lisant les sources audio sous forme de sons (ou « objets ») indépendants qui peuvent être positionnés avec précision et se déplacent de façon dynamique dans tout l'espace d'écoute 3D lors de la lecture. Un des atouts de ce système Dolby Atmos est l'adjonction d'un espace sonore au-dessus de l'auditeur.

Dolby Digital

Dolby Digital est un format audio numérique compressé développé par Dolby Laboratories, Inc. qui prend en charge les systèmes audio à 5.1 voies. Cette technologie est utilisée pour les signaux audio de la plupart des DVD.

Dolby Digital EX

Dolby Digital EX restitue 6.1 voies à partir de sources à 5.1 voies enregistrées en Dolby Digital Surround EX. Ce décodeur ajoute un champ sonore arrière d'ambiance aux 5.1 voies d'origine.

Dolby Digital Plus

Dolby Digital Plus est un format audio numérique compressé développé par Dolby Laboratories, Inc. qui prend en charge les systèmes audio à 7.1 voies. Dolby Digital Plus est également totalement compatible avec les systèmes multivoies existants qui prennent en charge le Dolby Digital. Cette technologie est utilisée pour les signaux audio des disques BD (Blu-ray Disc).

Dolby Surround

Dolby Surround désigne une nouvelle technologie Surround qui permet de réaliser un surmixage (« upmix ») intelligent de contenus stéréo, 5.1 et 7.1 pour la lecture sur votre système d'enceintes Surround. Dolby Surround est compatible avec les configurations traditionnelles d'enceintes, ainsi qu'avec les systèmes prenant en charge la lecture Dolby Atmos et intégrant des enceintes montées au plafond ou des produits intégrant la technologie d'enceinte Dolby.

Dolby TrueHD

Dolby TrueHD est un format audio avancé, sans perte, développé par Dolby Laboratories, Inc. pour offrir une expérience cinéma maison en haute définition, avec la qualité des masters des studios d'enregistrement. Dolby TrueHD peut gérer jusqu'à huit voies audio de 96 kHz/24 bits (jusqu'à six voies audio de 192 kHz/24 bits) simultanément. Cette technologie est utilisée pour les signaux audio des disques BD (Blu-ray Disc).

DSD (Direct Stream Digital)

La technologie DSD (Direct Stream Digital) permet d'enregistrer des signaux audio sur des supports de stockage numériques, comme les SACD (Super Audio CDs). Les signaux sont enregistrés à une fréquence d'échantillonnage élevée (comme par exemple 2,8224 MHz et 5,6448 MHz). La réponse en fréquence la plus élevée est égale ou supérieure à 100 kHz, avec une dynamique de 120 dB. Cette technologie propose une meilleure qualité audio que celle utilisée pour les CD.

DTS 96/24

DTS 96/24 est un format audio numérique compressé prenant en charge les systèmes audio à 5.1 voies et les signaux audio de 96 kHz/24 bits. Ce format est également totalement compatible avec les systèmes

audio multivoies existants qui prennent en charge le DTS Digital Surround. Cette technologie est utilisée pour les DVD musicaux, etc.

DTS Dialog Control

DTS Dialog Control permet de rehausser les dialogues. Cette option est par exemple utile pour améliorer l'intelligibilité des dialogues dans un environnement bruyant. Elle peut aussi aider les personnes malentendantes. Notez que le créateur de contenus pourrait désactiver l'utilisation de cette fonction dans le mixage. Il se pourrait donc que la fonction DTS Dialog Control ne soit pas disponible dans certains cas. Notez également que les mises à jour de votre AVR pourraient compléter les fonctionnalités de DTS Dialog Control ou augmenter la portée de cette fonction.

DTS Digital Surround

DTS Digital Surround est un format audio numérique compressé développé par DTS, Inc. qui prend en charge les systèmes audio à 5.1 voies. Cette technologie est utilisée pour les signaux audio de la plupart des DVD.

DTS-ES

DTS-ES restitue 6.1 voies à partir de sources à 5.1 voies enregistrées en DTS-ES. Ce décodeur ajoute un champ sonore arrière d'ambiance aux 5.1 voies d'origine. Au format DTS-ES Matrix 6.1, un son d'ambiance arrière est enregistré dans les voies surround, tandis qu'au format DTS-ES Discrete 6.1, une voie d'ambiance arrière distincte est enregistrée.

DTS Express

DTS Express est un format audio numérique compressé prenant en charge les systèmes audio à 5.1 voies et permettant un taux de compression supérieur à celui du format DTS Digital Surround développé par DTS, Inc. Cette technologie est conçue pour les services de contenu audio d'Internet et les sources audio secondaires des disques BD (Blu-ray Disc).

DTS-HD High Resolution Audio

DTS-HD High Resolution Audio est un format audio numérique compressé développé par DTS, Inc. qui prend en charge les systèmes audio à 7.1 voies et les signaux audio de 96 kHz/24 bits. DTS-HD High Resolution Audio est également totalement compatible avec les systèmes multivoies existants qui prennent en charge le DTS Digital Surround. Cette technologie est utilisée pour les signaux audio des disques BD (Blu-ray Disc).

DTS-HD Master Audio

DTS-HD Master Audio est un format audio avancé, sans perte, développé par DTS, Inc. pour offrir une expérience cinéma maison en haute définition, avec la qualité des masters des studios d'enregistrement. DTS-HD Master Audio peut gérer jusqu'à huit voies audio de 96 kHz/24 bits (jusqu'à six voies audio de 192 kHz/24 bits) simultanément. Cette technologie est utilisée pour les signaux audio des disques BD (Blu-ray Disc).

DTS Neo:6

DTS Neo:6 permet de reproduire 6 voies à partir de sources à 2 voies. Deux modes sont disponibles : « Mode Music » pour la musique et « mode Cinema » pour les films. Cette technologie offre des voies matricielles distinctes de son surround sans limitation de bande passante.

DTS:X

DTS:X désigne la technologie audio multidimensionnelle de nouvelle génération et basée sur objets de DTS. Libéré des voies, DTS:X reproduit le mouvement du son dans toute sa fluidité, façonnant par la même occasion un décor sonore d'une richesse et d'un réalisme extrêmes, enveloppant l'auditeur de toutes parts (devant, derrière, sur les côtés ainsi qu'au-dessus) avec un degré de précision inédit. DTS:X permet d'adapter automatiquement le son à la disposition d'enceintes idéale pour les lieux, qu'il s'agisse des haut-parleurs incorporés d'un téléviseur, des enceintes dans un salon Home Theater ou de la dizaine (ou plus) de haut-parleurs d'une salle de cinéma. Plongez-vous dans le son en surfant sur www.dts.com/dtsx

Enceinte Dolby Enabled Speaker

Les produits utilisant la technologie d'enceinte Dolby offrent une alternative pratique aux enceintes installées au plafond : ils génèrent un champ sonore au-dessus de l'auditeur en réfléchissant les sons sur la surface du plafond. Les enceintes Dolby Enabled comportent un haut-parleur unique dirigeant les sons vers le haut et un circuit de traitement sonore spécial qui peuvent être intégrés à une enceinte traditionnelle ou à un module d'enceinte indépendant. Cette solution rehausse le degré d'immersion sonore de l'auditeur lors de la lecture Dolby Atmos et Dolby surround, pour un impact minimum sur le système d'enceintes en terme de configuration.

FLAC

FLAC est un format de fichier pour la compression de données audio sans perte. FLAC offre un taux de compression inférieur aux formats audio compressés avec perte mais garantit une meilleure qualité de son.

Flux Dolby Atmos

Les contenus Dolby Atmos de disques Blu-ray, fichiers téléchargeables et de services de contenu sur internet sont transmis à votre ampli-tuner audio-vidéo compatible Dolby Atmos via Dolby Digital Plus ou Dolby TrueHD. Un flux Dolby Atmos contient des métadonnées spéciales détaillant l'emplacement des sons dans la pièce. Ces données sonores décrivant les objets sont décodées par un ampli-tuner audio-vidéo Dolby Atmos afin de garantir le meilleur rendu de lecture sur tous les systèmes d'enceintes Home Theater, quels que soient le nombre et la configuration des enceintes.

Fréquence d'échantillonnage/bits de quantification

La fréquence d'échantillonnage et les bits de quantification indiquent la quantité d'informations que représente la numérisation d'un signal audio analogique. Ces valeurs sont indiquées comme dans les exemples suivants : « 48 kHz/24 bits ».

- Fréquence d'échantillonnage
La fréquence d'échantillonnage (nombre d'échantillons utilisés sur le signal par seconde) est également connue sous le nom de taux d'échantillonnage. Plus la fréquence d'échantillonnage est élevée, plus la plage de fréquences pouvant être lues est vaste.
- Bit de quantification
Le nombre de bits de quantification indique le degré de précision utilisé pour la conversion du niveau sonore en valeur numérique. Plus ce nombre est élevé, plus l'expression du niveau sonore est précise.

MP3

L'un des formats audio numériques compressés utilisé par MPEG. Avec les technologies psychoacoustiques, cette méthode de compression permet d'atteindre une fréquence de compression élevée. Elle permet de compresser une quantité de données d'environ 1/10 en conservant une qualité audio d'un certain niveau.

MPEG-4 AAC

Norme audio MPEG-4. Elle est utilisée pour les téléphones mobiles, lecteurs audio portables et les services de contenu audio d'Internet car elle permet d'atteindre un taux de compression élevé des données tout en conservant une meilleure qualité audio qu'avec le format MP3.

Neural:X

Neural:X désigne la toute dernière technologie de réduction/surmixage et de redéfinition spatiale de DTS. Cette technologie est incorporée à DTS:X en vue du surmixage de données encodées au format Neural:X et de données non encodées (PCM). Avec DTS:X pour amplis-tuners audio-vidéo et barres sonores, Neural:X peut générer jusqu'à 11.x voies.

PCM (Pulse Code Modulation)

PCM est une technique qui permet de produire un signal audio numérique à partir d'un signal analogique, de l'enregistrer et de le transmettre. Cette technologie sert de base au développement de tous les autres formats audio. Elle est utilisée comme un format audio sans perte appelé PCM linéaire pour le son sur divers supports, tels que les CD et BD (disques Blu-ray).

WAV

Format de fichier audio standard Windows qui définit la méthode d'enregistrement des données numériques obtenues par la conversion de signaux audio. Par défaut, la méthode PCM (aucune compression) est utilisée, mais vous pouvez également utiliser d'autres méthodes de compression.

WMA (Windows Media Audio)

L'un des formats audio numériques compressés développés par Microsoft Corporation. Avec les technologies psychoacoustiques, cette méthode de compression permet d'atteindre une fréquence de compression élevée. Elle permet de compresser une quantité de données d'environ 1/20 en conservant une qualité audio d'un certain niveau.

Informations audio (autres)

Connexion bi-amplificatrice (Bi-amp)

Le raccordement bi-amplificateur permet d'utiliser deux amplificateurs pour une seule enceinte. Lorsque vous utilisez ce type de raccordement, l'unité achemine le haut-parleur de graves et d'aigus vers une enceinte au moyen des amplificateurs distincts. Ainsi, ceux-ci restituent un signal audio clair sans interférence.

LFE (Low Frequency Effects) système à 0.1 voie

Cette voie reproduit des signaux graves de basse fréquence et possède une plage de fréquences de 20 Hz à 120 Hz. Cette voie est ajoutée aux voies de toutes les bandes Dolby Digital ou DTS afin d'améliorer les effets sonores basse fréquence. Cette voie est appelée la voie 0.1 car elle se limite exclusivement aux signaux audio basse fréquence.

Synchro lèvres

La sortie audio est parfois en retard par rapport à la sortie audio en raison de la complexité du traitement des signaux causée par l'augmentation de la capacité du signal vidéo. La synchro lèvres est une technique permettant de corriger automatiquement le décalage entre les sorties audio et vidéo.

Informations vidéo et HDMI

Deep Color

« Deep Color » est une technologie prise en charge par la norme HDMI. Deep Color accroît le nombre de couleurs disponibles dans les limites de l'espace colorimétrique RVB ou YCbCr. Les systèmes de traitement des couleurs conventionnels gèrent les couleurs en 8 bits. Deep Color offre un traitement des couleurs en 10, 12 ou 16 bits. Cette technologie permet aux TVHD et à d'autres types d'écran de passer de millions à des milliards de couleurs et d'éliminer l'apparition de bandes couleur sur l'écran pour des transitions de tons douces et des gradations subtiles entre les couleurs.

HDCP

HDCP (« High-bandwidth Digital Content Protection ») ou protection des contenus numériques haute définition) est un système anticopie protégeant les contenus numériques transitant par des connexions numériques haut débit (comme HDMI).

HDMI

HDMI (High-Definition Multimedia Interface) est l'interface standard universelle de transmission des signaux audio/vidéo numériques. Cette interface permet de transmettre les signaux audio numériques et vidéo numériques à l'aide d'un unique câble, sans perte. Le format HDMI est compatible avec le système HDCP (High-bandwidth Digital Content Protection) et fournit une interface audio/vidéo sécurisée. Pour plus d'informations sur HDMI, visitez le site Web HDMI à l'adresse suivante : « <http://www.hdmi.org/> ».

Signal vidéo composant

Dans le cas d'un système utilisant les composantes vidéo, le signal vidéo est séparé en signal de luminance Y et les signaux de chrominance Pb et Pr. Les couleurs peuvent être reproduites plus fidèlement car chaque signal est indépendant.

Signal vidéo composite

Avec le système de signaux audio composites, les signaux de couleur, luminosité et synchronisation sont combinés et transmis au moyen d'un unique câble.

x.v.Color

« x.v.Color » est une technologie prise en charge par la norme HDMI. Il s'agit d'un espace colorimétrique plus complet que l'espace sRVB, et qui permet la visualisation de couleurs qui ne pouvaient être affichées par le passé. Tout en restant compatible avec la gamme de couleurs de la norme sRVB, « x.v.Color » agrandit l'espace colorimétrique et permet ainsi de produire des images plus vives et naturelles.

Informations réseau

SSID

SSID (Service Set Identifier) est un nom identifiant un point d'accès LAN sans fil déterminé.

Wi-Fi

Wi-Fi (Wireless Fidelity) est une technologie qui permet à un appareil électronique d'échanger des données ou de se connecter à Internet sans fil, au moyen d'ondes radio. L'avantage du système Wi-Fi est qu'il élimine la nécessité (et la complexité) de connexions réseau câblées. Seuls les appareils satisfaisant aux tests de compatibilité Wi-Fi Alliance sont à même de porter la marque « Wi-Fi Certified ».

WPS

WPS (Wi-Fi Protected Setup) est une norme de la Wi-Fi Alliance ; elle permet de créer facilement un réseau domestique sans fil.

Technologies Yamaha

CINEMA DSP (Processeur de champ sonore numérique)

Étant donné que Dolby Surround et DTS ont été conçus, à l'origine, pour les salles de cinéma, leurs effets sont mieux perçus dans une salle équipée de nombreuses enceintes et qui a été construite pour favoriser les effets sonores. Chez soi, la taille de la pièce, les matériaux des murs et le nombre d'enceintes diffèrent très largement et il est logique qu'il en soit de même au niveau des sons perçus. Se référant à une multitude de mesures, CINEMA DSP, la technologie DSP originale de Yamaha, vous offre une expérience audiovisuelle comparable à celle que vous connaîtriez dans une salle de cinéma, chez vous.

CINEMA DSP 3D

Les données des champs sonores mesurés contiennent les informations relatives à la hauteur des images sonores. Le mode CINEMA DSP 3D permet de reproduire la hauteur exacte des images sonores pour créer des champs sonores 3D précis et intenses dans une pièce d'écoute.

Compressed Music Enhancer

La fonction Compressed Music Enhancer compense les harmoniques tronquées des formats de compression de musique (comme le format MP3). Cette technologie permet donc d'améliorer les performances d'ensemble du système.

SILENT CINEMA

Yamaha a mis au point, pour le casque, un champ sonore DSP naturel et réaliste. Les valeurs des paramètres ont été calculées précisément pour que chaque programme sonore soit restitué par le casque comme il l'est par les enceintes.

Virtual CINEMA DSP

Virtual CINEMA DSP permet au système de reproduire virtuellement le champ sonore des enceintes d'ambiance avec les enceintes gauche et droite. Même si les enceintes d'ambiance ne sont pas raccordées, l'unité crée un champ sonore réaliste dans la pièce d'écoute.

Virtual CINEMA FRONT

Virtual CINEMA FRONT permet au système de reproduire virtuellement le champ sonore des enceintes d'ambiance avec les enceintes d'ambiance placées à l'avant. Même si les enceintes d'ambiance sont placées à l'avant, l'unité crée un champ sonore réaliste dans la pièce d'écoute.

Virtual Presence Speaker (VPS)

Virtual Presence Speaker permet au système de reproduire virtuellement la hauteur du champ sonore 3D sans enceintes d'ambiance avant. Même en l'absence d'enceintes d'ambiance avant, l'unité crée un champ sonore 3D réaliste dans la pièce d'écoute.

Virtual Surround Back Speaker (VSBS)

Virtual Surround Back Speaker permet au système de reproduire virtuellement le champ sonore d'enceintes d'ambiance arrière. Même en l'absence d'enceintes d'ambiance arrière, l'unité confère une impression de profondeur sonore dans le champ sonore arrière du mode CINEMA DSP.

Appareils et formats de fichiers compatibles

Cette section décrit les dispositifs et formats de fichiers pris en charge par l'unité.

Appareils compatibles

Pour des détails sur la fiche technique de chaque dispositif, voyez la documentation accompagnant l'appareil en question.

■ Appareil Bluetooth

- L'unité prend en charge les appareils *Bluetooth* compatibles A2DP ou AVRCP.
- Selon le modèle, il se peut qu'un appareil *Bluetooth* ne soit pas détecté par l'unité ou que certaines fonctions ne soient pas prises en charge.

■ Dispositifs USB

- L'unité prend en charge les dispositifs de stockage de masse USB (comme par exemple les mémoires Flash ou lecteurs audio portables) utilisant le format FAT16 ou FAT32.
- Ne raccordez jamais d'appareils d'un format autre que stockage de masse USB (comme par exemple des chargeurs ou concentrateurs USB), des PC, lecteurs de cartes, disques durs externes, etc.
- Les dispositifs USB avec cryptage ne peuvent pas être utilisés.
- Certaines fonctions risquent de ne pas être compatibles, selon le modèle ou le fabricant du dispositif de stockage USB.

■ AirPlay

AirPlay est compatible avec les iPhone, iPad et iPod touch tournant sous iOS 4.3.3 ou une version ultérieure, les Mac disposant du système OS X Mountain Lion ou d'une version plus récente, et les Mac/PC dotés de la version 10.2.2 d'iTunes ou d'une version ultérieure.

(À partir de mai 2016)

Made for.

iPhone 6 Plus, iPhone 6, iPhone 5s, iPhone 5c, iPhone 5, iPhone 4s

iPad Air 2, iPad mini 3, iPad Air, iPad mini 2, iPad mini, iPad (3rd and 4th generation), iPad 2

iPod touch (5th generation)

(À partir de mai 2016)

Formats de fichiers

Pour des détails sur les propriétés de chaque type de fichier, voyez le mode d'emploi de votre dispositif d'enregistrement ou consultez le fichier d'aide.

■ USB/PC (NAS)

Fichier	Fréquence d'échantillonnage (kHz)	Débit binaire de quantification (bit)	Débit	Nombre de voies	Lecture sans blanc
WAV *	32/44,1/48/88,2/96/176,4/192	16/24	—	2	✓
MP3	32/44,1/48	—	8 à 320	2	—
WMA	32/44,1/48	—	8 à 320	2	—
MPEG-4 AAC	32/44,1/48	—	8 à 320	2	—
FLAC	32/44,1/48/88,2/96/176,4/192	16/24	—	2	✓
ALAC	32/44,1/48/88,2/96	16/24	—	2	✓
AIFF	32/44,1/48/88,2/96/176,4/192	16/24	—	2	✓
DSD	2,8 MHz/5,6 MHz	1	—	2	—

* Format PCM linéaire uniquement



- Pour lire les fichiers FLAC sauvegardés sur un PC ou serveur de stockage réseau, vous devez installer le logiciel serveur qui prend en charge le partage des fichiers FLAC via DLNA sur votre PC ou utiliser un serveur de stockage réseau prenant en charge les fichiers FLAC.
- Le contenu Digital Rights Management (DRM) ne peut pas être lu.

Flux des signaux vidéo

Les signaux vidéo transmis d'un appareil vidéo vers l'unité sont restitués sur le téléviseur, comme indiqué ci-dessous.

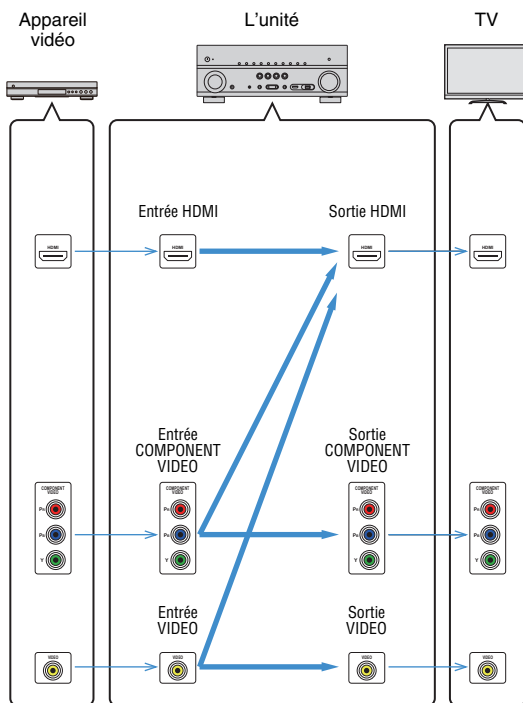

Table de conversion vidéo



- Vous pouvez sélectionner la résolution et le format d'image appliqués au traitement vidéo de sortie HDMI dans l'option « Mode vidéo » (p.116) du menu « Réglage ».
- L'unité ne convertit pas les signaux vidéo de ligne 480 et de ligne 576 de façon interchangeable.

	Résolution	Sortie HDMI					Sortie COMPONENT VIDEO				Sortie VIDEO		
		480i/576i	480p/576p	720p	1080i	1080p	4K	480i/576i	480p/576p	720p	1080i	480i/576i	
Entrée HDMI	480i/576i	→	→	→	→	→	→						
	480p/576p		→	→	→	→	→						
	720p			→	→	→	→						
	1080i			→	→	→	→						
	1080p/50, 60 Hz			→	→	→	→						
	1080p/24 Hz					→	→						
	4K						→						
Entrée COMPONENT VIDEO	480i/576i	→	→	→	→	→	→						
	480p/576p							→					
	720p								→				
	1080i									→			
Entrée VIDEO	480i/576i	→	→	→	→	→	→					→	

→ : Disponible

Informations sur le contrôle HDMI

Cette section décrit les fonctions liées au format HDMI et à la compatibilité de son signal.

Contrôle HDMI

Le contrôle HDMI vous permet de faire fonctionner des appareils externes via HDMI. Si vous raccordez un téléviseur prenant en charge le contrôle HDMI à l'unité à l'aide d'un câble HDMI, vous pouvez contrôler l'unité (alimentation et volume par exemple) à l'aide de la télécommande du téléviseur. Vous pouvez également contrôler les appareils de lecture (tels que des lecteurs BD/DVD compatibles avec le contrôle HDMI) raccordés à l'unité à l'aide d'un câble HDMI.

Pour en savoir plus sur les connexions, reportez-vous aux sections « Raccordement d'un téléviseur » (p.33) et « Raccordement d'appareils vidéo (tels que des lecteurs BD/DVD) » (p.35).

Opérations accessibles à partir de la télécommande du téléviseur

- Synchronisation en veille
- Commande du volume, y compris la mise en sourdine
- Basculement vers la source audio d'entrée à partir du téléviseur lorsque la source d'entrée de celui-ci est basculée sur son syntoniseur intégré
- Basculement vers la source vidéo/audio d'entrée à partir de l'appareil de lecture sélectionné
- Basculement entre les appareils de sortie audio (l'unité ou l'enceinte du téléviseur)

(Exemple)

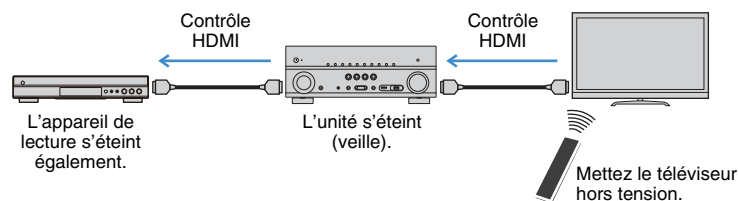

Opérations accessibles à partir de la télécommande de l'unité

- Démarrage de la lecture sur l'appareil et mise sous tension du téléviseur avec sélection de scène (p.63)
- Changement de la source d'entrée du téléviseur afin d'afficher le menu à l'écran (lorsque vous appuyez sur « ON SCREEN »)
- Contrôle de l'appareil de lecture (opérations de lecture et de menu) avec les touches d'opération de l'appareil externe

(Exemple)

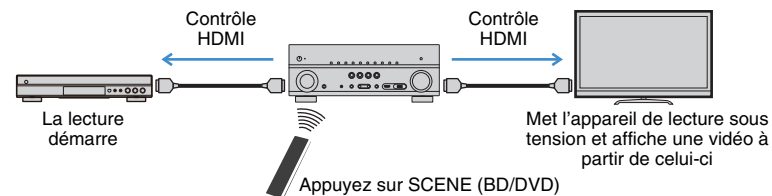

Pour utiliser le contrôle HDMI, vous devez procéder au réglage de la liaison du contrôle HDMI suivant après avoir raccordé le téléviseur et les appareils de lecture.

Pour plus de détails sur les réglages et le fonctionnement de votre téléviseur, reportez-vous au manuel d'utilisation de ce dernier.



- Ce réglage est nécessaire chaque fois que vous ajoutez un nouvel appareil compatible avec le contrôle HDMI à votre système.

1 Mettez sous tension l'unité, le téléviseur et les appareils de lecture.

2 Configurez les réglages de l'unité.

- ① Changez la source d'entrée du téléviseur afin d'afficher l'image à partir de l'unité.
- ② Appuyez sur ON SCREEN.

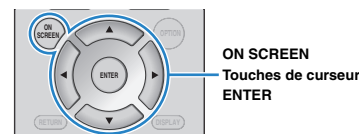

- ③ Utilisez les touches de curseur pour sélectionner « Réglage » et appuyez sur ENTER.

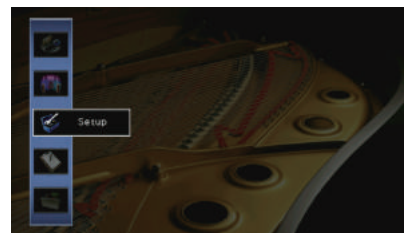

④ Utilisez les touches de curseur (</>) pour sélectionner « HDMI ».

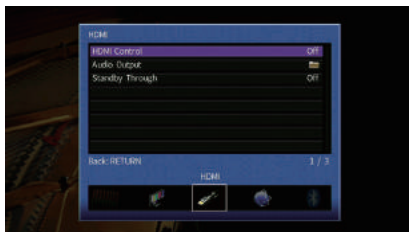

⑤ Utilisez les touches de curseur (△/▽) pour sélectionner « Contrôle HDMI » et appuyez sur ENTER.

⑥ Utilisez les touches de curseur pour sélectionner « Activé ».

⑦ Appuyez sur ON SCREEN.

3 Activez le contrôle HDMI sur le téléviseur et les appareils de lecture (tels que des lecteurs BD/DVD compatibles avec le contrôle HDMI).

4 Désactivez l'alimentation principale du téléviseur, puis mettez hors tension l'unité et les appareils de lecture.

5 Mettez sous tension l'unité et les appareils de lecture, puis allumez le téléviseur.

6 Changez la source d'entrée du téléviseur afin d'afficher l'image à partir de l'unité.

7 Vérifiez les points suivants :

Au niveau de l'unité : l'entrée à laquelle l'appareil de lecture est raccordé est sélectionnée. Si ce n'est pas le cas, sélectionnez la source d'entrée manuellement.

Au niveau du téléviseur : la vidéo de l'appareil de lecture s'affiche.

8 Vérifiez que l'unité est correctement synchronisée avec le téléviseur en mettant ce dernier hors tension ou en réglant le volume du téléviseur à l'aide de sa télécommande.



- Si le contrôle HDMI ne fonctionne pas correctement, débranchez le téléviseur à l'étape 2, puis rebranchez-le à l'étape 3. Cette opération pourrait résoudre le problème. Par ailleurs, le contrôle HDMI risque de ne pas fonctionner si le nombre d'appareils raccordés est supérieur à la limite. Dans ce cas, désactivez le contrôle HDMI sur les appareils non utilisés.
- Si l'unité n'est pas synchronisée avec les opérations d'alimentation du téléviseur, vérifiez la priorité du réglage de sortie audio pour le téléviseur.
- Nous vous conseillons d'utiliser un téléviseur et des appareils de lecture du même fabricant afin que le contrôle HDMI fonctionne de façon optimale.
- Nous ne garantissons pas le fonctionnement de tous les appareils compatibles avec le contrôle HDMI.

Audio Return Channel (ARC)

ARC permet de transférer le signal audio du téléviseur à l'unité via le câble HDMI utilisé pour transmettre les signaux vidéo au téléviseur.

Vérifiez le point suivant après les réglages Contrôle HDMI.

1 Sélectionnez un programme TV avec la télécommande du téléviseur.

2 Vérifiez que la source d'entrée de l'unité bascule automatiquement sur « AV 4 » et que les signaux audio du téléviseur sont restitués par l'unité.

Si le signal audio du téléviseur est inaudible, vérifiez le point suivant :

- L'option « ARC » (p.118) du menu « Réglage » est réglée sur « Activé ».
- Le câble HDMI est raccordé à la prise HDMI compatible ARC (prise HDMI repérée par l'indication « ARC ») du téléviseur.

Selon le téléviseur, il se pourrait que certaines prises HDMI ne soient pas compatibles ARC. Pour plus d'informations, reportez-vous au mode d'emploi du téléviseur.



- Si le son est interrompu lors de l'utilisation de la fonction ARC, réglez l'option « ARC » (p.118) du menu « Réglage » sur « Désactivé » et utilisez un câble optique numérique pour transmettre des signaux audio TV à l'unité (p.35).
- Pour utiliser la fonction ARC, raccordez un téléviseur prenant cette fonction en charge avec un câble HDMI.



- L'option « AV 4 » est définie en usine comme entrée audio du téléviseur. Si vous avez raccordé un appareil externe aux prises AV 4, utilisez « Entrée audio TV » (p.117) dans le menu « Réglage » pour modifier l'attribution de l'entrée audio du téléviseur. Pour utiliser la fonction SCENE (p.63), vous devez également modifier l'attribution d'entrée pour SCENE (TV).

Compatibilité du signal HDMI

Signaux audio

Type de signal audio	Format de signal audio	Supports compatibles (exemple)
PCM linéaire à 2 voies	2 voies, 32 à 192 kHz, 16/20/24 bits	CD, DVD-Vidéo, DVD-Audio
PCM linéaire multivoies	8 voies, 32 à 192 kHz, 16/20/24 bits	DVD-Audio, BD (Blu-ray Disc), HD DVD
DSD	2 à 5.1 voies, 2,8224 MHz, 1 bit	SACD
Train binaire	Dolby Digital, DTS	DVD-Vidéo
Train binaire (son haute définition)	Dolby TrueHD, Dolby Digital Plus, DTS-HD Master Audio, DTS-HD High Resolution Audio, DTS Express	BD (Blu-ray Disc), HD DVD

Signaux vidéo

L'unité est compatible avec les signaux vidéo ayant les résolutions suivantes :

- VGA
- 720p/60 Hz, 50 Hz
- 480i/60 Hz
- 1080i/60 Hz, 50 Hz
- 576i/50 Hz
- 1080p/60 Hz, 50 Hz, 30 Hz, 25 Hz, 24 Hz
- 480p/60 Hz
- 4K/60 Hz, 50Hz, 30 Hz, 25 Hz, 24 Hz
- 576p/50 Hz



- Lors de la lecture de DVD-Audio protégés contre la copie par le système CPPM, les signaux vidéo et audio peuvent ne pas être restitués selon le type du lecteur.
- L'unité n'est pas compatible avec des appareils HDMI ou DVI qui ne prennent pas en charge le système HDCP. Pour plus d'informations, reportez-vous au mode d'emploi de chaque appareil.
- Pour décoder les signaux audio à train binaire sur l'unité, réglez correctement l'appareil source de sorte qu'il transmette directement les signaux audio à train binaire (sans les décoder). Pour plus d'informations, reportez-vous au mode d'emploi de l'appareil de lecture.

Marques commerciales

DOLBY ATMOS®

Fabriqué sous licence de Dolby Laboratories. Dolby, Dolby Atmos, Dolby Surround, Surround EX et le symbole du double D sont des marques commerciales de Dolby Laboratories.



Pour des informations sur les brevets DTS, surfez sur <http://patents.dts.com>. Fabriqué sous licence de DTS, Inc. DTS, le symbole associé et DTS accompagné de son symbole, DTS:X et le logo DTS:X sont des marques déposées ou des marques commerciales de DTS, Inc. aux États-Unis et/ou dans d'autres pays. © DTS, Inc. Tous droits réservés.



Prend en charge iOS 7 ou les versions ultérieures pour la configuration via Wireless Accessory Configuration (configuration par accessoire sans fil).

« Made for iPod » « Made for iPhone » et « Made for iPad » signifie qu'un accessoire électronique a été conçu pour se raccorder spécifiquement à un iPod, un iPhone ou un iPad et a été certifié par le développeur pour répondre aux normes de performance Apple.

Apple n'est pas responsable du bon fonctionnement de cet appareil ou de sa conformité aux normes de sécurité et à la réglementation en vigueur.

Notez que l'utilisation de cet accessoire avec un iPod, un iPhone ou un iPad peut avoir un effet néfaste sur ses fonctions de liaison sans fil.

iTunes, AirPlay, iPad, iPhone, iPod, et iPod touch sont des marques commerciales de Apple Inc., déposées aux États-Unis et dans d'autres pays.

iPad Air et iPad mini sont des marques commerciales de Apple Inc.

App Store est une marque commerciale de Apple Inc.



L'appellation et les logos Bluetooth® sont des marques déposées et la propriété de Bluetooth SIG, Inc. Toute utilisation de ces marques et logos par Yamaha Corporation fait l'objet d'un accord de licence.

Bluetooth protocol stack (Blue SDK)

Copyright 1999-2014 OpenSynergy GmbH
Tous droits réservés. Tous droits non publiés réservés.



HDMI, le logo HDMI et High-Definition Multimedia Interface sont des marques ou des marques déposées de HDMI Licensing LLC aux États-Unis et/ou dans d'autres pays.

x.v.Color™

« x.v.Color » est une marque commerciale de Sony Corporation.



DLNA™ et DLNA CERTIFIED™ sont des marques commerciales ou des marques déposées de Digital Living Network Alliance. Tous droits réservés. Toute utilisation non autorisée est strictement interdite.

Windows™

Windows est une marque déposée de Microsoft Corporation aux États-Unis et dans les autres pays.

Internet Explorer, Windows Media Audio et Windows Media Player sont des marques déposées ou des marques commerciales de Microsoft Corporation aux États-Unis et dans les autres pays.

Android™ Google Play™

Android et Google Play sont des marques commerciales de Google Inc.



Le logo Wi-Fi CERTIFIED™ est une marque de certification de la Wi-Fi Alliance®.

L'identifiant Wi-Fi Protected Setup™ est une marque de certification de la Wi-Fi Alliance®.

MusicCast

MusicCast est une marque commerciale ou une marque déposée de Yamaha Corporation.

SILENT™ CINEMA

« SILENT CINEMA » est une marque commerciale de Yamaha Corporation.

Polices Noto de Google

Copyright © 2012 Google Inc. Tous droits réservés.
Distribué sous licence Apache, Version 2.0 (la « Licence »); ce fichier ne peut être utilisé que conformément à la Licence. Une copie de cette Licence est disponible en ligne sur

<http://www.apache.org/licenses/LICENSE-2.0>

A moins qu'une loi applicable ou un accord écrit ne l'exige, le logiciel distribué sous cette Licence est fourni « TEL QUEL », SANS GARANTIE NI CONDITION D'AUCUNE SORTIE, expresse ou implicite.

Voyez la Licence pour les permissions et restrictions spécifiques liées au choix de la langue et prévues par la Licence.

Explications relatives à la licence GPL

Certaines sections de ce produit font appel à un logiciel dit « libre GPL/LGPL ». Vous disposez uniquement d'un droit d'obtention, de copie, de modification et de redistribution de ce code libre. Pour des informations sur le logiciel libre GPL/LGPL et son obtention, ainsi que sur la licence GPL/LGPL, surfez sur le site Internet de Yamaha Corporation (<http://download.yamaha.com/sourcecodes/musiccast/>).

Caractéristiques techniques

Prises d'entrée

- Audio analogique
Audio x 5 (AV 5-6, AUDIO 1-2, PHONO)
- Audio numérique (Fréquences prises en charge : 32 kHz à 96 kHz)
Optique x 2 (AV 1, AV 4)
Coaxial x 2 (AV 2-3)
- Vidéo
Composite x 4 (AV 3-6)
Composante x 2 (AV 1-2)
- Entrée HDMI
HDMI x 6 (HDMI 1-5, V-AUX)
- Autre
USB x 1 (USB2.0)
NETWORK x 1 (100Base-TX/10Base-T)

Prises de sortie

- Audio analogique
[RX-V781]
 - Sorties enceinte x 9 (7 ch) (FRONT L/R, CENTER, SURROUND L/R, EXTRA SP 1 L/R*1, EXTRA SP 2 L/R*2)
*1 Remarque : L'attribution est possible
[F.PRESENCE, ZONE2]
*2 Remarque : L'attribution est possible
[SURROUND BACK, ZONE2, BI-AMP]
 - Sortie pre x 7 (FRONT L/R, CENTER, SURROUND L/R, SURROUND BACK L/R)
 - Sortie de caisson de graves x 2 SUBWOOFER 1-2, mono)
 - ZONE2 OUT x 1
 - Casque x 1

[RX-V681]

- Sorties enceinte x 9 (7 ch) (FRONT L/R, CENTER, SURROUND L/R, EXTRA SP 1 L/R*1, EXTRA SP 2 L/R*2)
*1 Remarque : L'attribution est possible
[F.PRESENCE, ZONE2]
*2 Remarque : L'attribution est possible
[SURROUND BACK, ZONE2, BI-AMP]
- Sortie de caisson de graves x 2 SUBWOOFER 1-2, mono)
- ZONE2 OUT x 1
- Casque x 1

- Vidéo
MONITOR OUT
 - Composante x 1
 - Composite x 1
- Sortie HDMI
[RX-V781]
HDMI OUT x 2 (HDMI OUT 1-2)
[RX-V681]
HDMI OUT x 1

Autres prises

- YPAO MIC x 1
- REMOTE IN x 1
- REMOTE OUT x 1
- TRIGGER OUT x 1

HDMI

- Vidéo 4K UltraHD (comprenant 4K/60, 50Hz 10/12 bits), vidéo 3D, ARC (Audio Return Channel), contrôle HDMI (CEC), Auto Lip Sync, Deep Color, « x.v.Color », lecture audio HD, rapport de format 21:9, espace colorimétrique BT.2020, compatible HDR
- Format vidéo (Mode répétition)
 - VGA
 - 480i/60 Hz
 - 576i/50 Hz
 - 480p/60 Hz
 - 576p/50 Hz
 - 720p/60 Hz, 50 Hz
 - 1080i/60 Hz, 50 Hz
 - 1080p/60 Hz, 50 Hz, 30 Hz, 25 Hz, 24 Hz
 - 4K/60 Hz, 50Hz, 30 Hz, 25 Hz, 24 Hz
- Format audio
 - Dolby Atmos
 - Dolby TrueHD
 - Dolby Digital Plus
 - Dolby Digital
 - DTS:X
 - DTS-HD Master Audio
 - DTS-HD High Resolution Audio
 - DTS Express
 - DTS
 - DSD 2,8MHz 2 à 6 voies
 - PCM 2 à 8 voies (192 kHz/24 bits max.)
- Protection de contenu : compatible HDCP (HDMI 1-3: compatible HDCP 2.2)
- Fonction de liaison : compatible avec CEC

TUNER

- Syntoniseur analogique
[Modèles pour le Royaume-Uni et l'Europe]
FM/AM avec Radio Data System x 1 (TUNER)
[Autres modèles]
FM/AM x 1 (TUNER)

USB

- Compatible mémoire USB de stockage de masse
- Capacité d'alimentation électrique : 1 A

Bluetooth

- Fonction de récepteur
Dispositif source vers AVR (par ex. Smartphone/tablette)
- Fonction de la source
AVR vers l'appareil récepteur (ex. : casque Bluetooth)
- Capacité de gérer la lecture/l'arrêt depuis l'appareil récepteur
- *Bluetooth* Version..... Ver. 2.1+EDR
- Profil pris en charge
Fonction du récepteur A2DP, AVRCP
Fonction de la source A2DP
- Codec pris en charge
Fonction du récepteur SBC, AAC
Fonction de la source SBC
- Sortie sans fil Bluetooth De classe 2
- Distance maximum de communication 10 m

Réseau

- Fonction PC Client
- Compatible avec DLNA ver. 1.5
- Compatible avec AirPlay
- Radio Internet
- Fonction WiFi
 - Fonctionnalité WPS via code PIN et via pression d'une touche
 - Capacité de partage avec des dispositifs iOS via connexion sans fil
 - Capacité de connexion directe avec un appareil mobile
 - Méthodes de sécurité disponibles : WEP, WPA2-PSK (AES), Mode Mixé
 - Bande de fréquence radio : 2,4GHz
 - Format de réseau sans fil : IEEE 802.11 b/g/n

Formats de décodage compatibles

- Format de décodage
 - Dolby Atmos
 - Dolby TrueHD, Dolby Digital Plus
 - Dolby Digital
 - DTS:X
 - DTS-HD Master Audio, DTS-HD High Resolution Audio, DTS Express
 - DTS 96/24, DTS-ES Matrix 6.1, DTS-ES Discrete 6.1
 - DTS Digital Surround
- Format de décodage postérieur
 - Dolby Surround
 - DTS Neo:6 Music, DTS Neo:6 Cinema

Section audio

- Alimentation de sortie nominale (deux voies)
[RX-V781]
(20 Hz à 20 kHz, 0,06% THD, 8 Ω)
Avant G/D 95 W+95 W
(1 kHz, 0,9 % THD, 8 Ω)
[Modèles pour les États-Unis et le Canada]
Avant G/D 110 W+110 W
Centre 110 W
Surround G/D 110 W+110 W
Surround arrière G/D 110 W+110 W
[RX-V681]
(20 Hz à 20 kHz, 0,06% THD, 8 Ω)
Avant G/D 90 W+90 W
(1 kHz, 0,9 % THD, 8 Ω)
[Modèles pour les États-Unis et le Canada]
Avant G/D 105 W+105 W
Centre 105 W
Surround G/D 105 W+105 W
Surround arrière G/D 105 W+105 W

- Alimentation de sortie nominale (une voie)
[RX-V781]
(1 kHz, 0,9 % THD, 8 Ω)
Avant G/D 130 W/voie
Centre 130 W/voie
Surround G/D 130 W/voie
Surround arrière G/D 130 W/voie
(1 kHz, 0,9 % THD, 4 Ω)
Avant G/D [Modèles pour le Royaume-Uni et l'Europe]
..... 160 W/voie
[RX-V681]
(1 kHz, 0,9 % THD, 8 Ω)
Avant G/D 125 W/voie
Centre 125 W/voie
Surround G/D 125 W/voie
Surround arrière G/D 125 W/voie
(1 kHz, 0,9 % THD, 4 Ω)
Avant G/D [Modèles pour le Royaume-Uni et l'Europe]
..... 150 W/voie
- Puissance de sortie effective maximale
(1 kHz, 10 % THD, 6 Ω/8 Ω)
[RX-V781]
Avant G/D 160 W/voie
Centre 160 W/voie
Surround G/D 160 W/voie
Surround arrière G/D 160 W/voie
[RX-V681]
Avant G/D 150 W/voie
Centre 150 W/voie
Surround G/D 150 W/voie
Surround arrière G/D 150 W/voie
- Puissance dynamique (IHF)
Avant G/D (8/6/4/2 Ω) 130/170/195/240 W
- Taux d'amortissement
Avant G/D, 20 Hz à 20 kHz, 8 Ω 100 ou plus
- Sensibilité et impédance d'entrée
PHONO (1 kHz, 100 W/8 Ω) 3,5 mV/47 kΩ
AV 5 etc. (1 kHz, 100 W/8 Ω) 200 mV/47 kΩ
- Signal d'entrée maximum
PHONO (1 kHz, 0,1% THD) 60 mV
AV 5 etc. (1 kHz, 0,5 % THD, Effet activé) 2,3 V

- Niveau de sortie/Impédance de sortie
[RX-V781]
PRE OUT..... 1 V/1,2 kΩ
SUBWOOFER 1 V/1,2 kΩ
ZONE2 OUT..... 470 mV/1,2 kΩ
[RX-V681]
SUBWOOFER 1 V/1,2 kΩ
ZONE2 OUT..... 470 mV/1,2 kΩ
- Niveau de sortie maximum
[RX-V781]
PRE OUT..... 1,6 V
- Impédance du casque 16 Ω ou plus
- Réponse en fréquence
AV 5 etc. vers Avant (10 Hz à 100 kHz) +0/-3 dB
- Déviation d'égalisation RIAA
PHONO 0±0,5 dB
- Distorsion harmonique totale
PHONO vers sortie enceinte (FRONT) (20 Hz à 20 kHz, 1 V)
..... 0,02% ou moins
AV 5 etc. vers Avant (Pure Direct)
(20 Hz à 20 kHz, 50 W, 8 Ω) 0,06% ou moins
- Rapport signal/bruit (Réseau IHF-A)
PHONO (Entrée ouverte 35 mV, sortie enceinte [FRONT])
..... 96 dB ou plus
AV 5 etc. (Pure Direct) (Entrée 1 kΩ ouverte, sortie enceinte)
..... 110 dB ou plus
- Bruit résiduel (Réseau IHF-A)
Avant G/D (Sortie enceinte)..... 150 µV ou moins
- Séparation entre les voies
PHONO (Entrée ouverte 1 kHz/10 kHz) ...60 dB/55 dB ou plus
AV 5 etc. (Entrée 1 kΩ ouverte, 1 kHz/10 kHz)
..... 70 dB/50 dB ou plus
- Commande de volume
Zone principale..... MUTE, -80 dB à +16,5 dB (pas de 0,5 dB)
Zone2 MUTE, -80 dB à +10,0 dB (pas de 0,5 dB)
- Caractéristiques des graves et des aigus
Augmentation/Coupe basses..... ±6 dB/0,5 dB Pas à 50 Hz
Recoupement de basses 350 Hz
Augmentation/Coupe aigus..... ±6 dB/0,5 dB Pas à 20 kHz
Recoupement d'aigus 3,5 kHz

- Caractéristiques de filtre
($f_c=40/60/80/90/100/110/120/160/200$ Hz)
H.P.F. (Avant, Central, Surround, Surround arrière)
..... 12 dB/oct.
L.P.F. (Caisson de graves)..... 24 dB/oct.

Section vidéo

- Format de signal vidéo..... NTSC/PAL/SECAM
- Niveau du signal vidéo
Composite 1 Vc-c/75 Ω
Entrée vidéo
Y 1 Vc-c/75 Ω
Pb/Pr..... 0,7 Vp-p/75 Ω
- Niveau d'entrée vidéo maximum..... 1,5 Vp-p ou plus
- Rapport signal/bruit vidéo 50 dB ou plus
- Réponse en fréquence sortie moniteur
Composantes 5 Hz à 60 MHz, -3 dB

Section FM

- Gamme de syntonisation
[Modèles pour les États-Unis et le Canada]
..... 87,5 MHz à 107,9 MHz
[Modèles standard et destinés à Taïwan, au Brésil et à l'Asie]
..... 87,5/87,50 MHz à 108,0/108,00 MHz
[Autres modèles] 87,50 MHz à 108,00 MHz
- Seuil de sensation douloureuse à 50 dB (IHF, 1 kHz, 100 % MOD.)
Mono 3 µV (20,8 dB)
- Rapport signal/bruit (IHF)
Mono 69 dB
Stéréo 67 dB
- Distorsion harmonique (IHF, 1 kHz)
Mono 0,5%
Stéréo 0,6%
- Entrée d'antenne 75 Ω asymétrique

Section AM

- Gamme de syntonisation
[Modèles pour les États-Unis et le Canada]
..... 530 kHz à 1710 kHz
[Modèles standard et destinés à Taïwan, au Brésil et à l'Asie]
..... 530/531 kHz à 1710/1611 kHz
[Autres modèles]..... 531 kHz à 1611 kHz

Généralités

- Alimentation
[Modèles pour les États-Unis et le Canada]
..... CA 120 V, 60 Hz
[Modèles standard et destinés à Taïwan et au Brésil]
..... CA 110 à 120/220 à 240 V, 50/60 Hz
[Modèle pour la Chine] CA 220 V, 50 Hz
[Modèle pour la Corée]..... CA 220 V, 60 Hz
[Modèle pour l'Australie]..... CA 240 V, 50 Hz
[Modèles pour le Royaume-Uni et l'Europe]
..... CA 230 V, 50 Hz
[Modèle pour l'Asie]..... CA 220 à 240 V, 50/60 Hz
- Consommation
[Modèles pour les États-Unis et le Canada] 400 W
[Modèles standard et destinés à la Chine, à Taïwan, au Brésil et à l'Asie]..... 270 W
[Autres modèles]..... 300 W
- Consommation en veille
Contrôle HDMI Désactivé, Attente Inchangé Désactivé
..... 0,1 W
Contrôle HDMI ACTIF/Attente Inchangé AUTO HDMI,
sans signal ni CEC pendant 8 heures 0,4 W
Contrôle HDMI Activé, Attente Inchangé Activé (aucun signal)
..... 1,1 W
Veille du réseau Activé
Câblé 2,1 W
Sans fil 2,4 W
Wireless Direct 2,4 W
Veille Bluetooth active 2,1 W
Contrôle HDMI Activé, Attente Inchangé Activé (aucun signal),
Veille du réseau Activé (Wireless Direct) 3,1 W
- Consommation maximale
[Modèles standard et destinés à Taïwan, au Brésil et à l'Asie]
..... 590 W

- Dimensions (L x H x P)

[RX-V781] 435 x 171 x 379 mm

[RX-V681] 435 x 171 x 378 mm

- Pieds et embouts inclus

- Dimensions de référence (L x H x P)

(quand l'antenne sans fil est déployée)

[RX-V781] 435 x 234 x 379 mm

[RX-V681] 435 x 234 x 378 mm

- Poids

[RX-V781] 10,6 kg

[RX-V681] 10,0 kg

* Le contenu de ce manuel s'applique aux caractéristiques techniques en vigueur au moment de la date de publication. Pour vous procurer la version la plus récente de ce manuel, rendez-vous sur le site Internet de Yamaha et téléchargez le fichier correspondant.



Yamaha Global Site
<http://www.yamaha.com/>
Yamaha Downloads
<http://download.yamaha.com/>

Manual Development Department
© 2016 Yamaha Corporation

Published 03/2016 AM-A0

YH719A0/FR

Guide d'installation MusicCast

Réseau audio à domicile grâce à MusicCast

MusicCast est une toute nouvelle solution musicale sans fil de Yamaha. Elle vous permet de partager de la musique dans toutes les pièces de votre domicile sur un large éventail d'appareils. MusicCast vous permet de profiter de votre musique à partir de votre smartphone, de votre PC, d'un disque NAS ou d'un service de diffusion musicale dans toutes les pièces grâce à une application unique simple à utiliser. Consultez notre site web pour obtenir plus de détails, ainsi qu'une liste des produits compatibles avec MusicCast.



■ Principales fonctions

- Contrôlez aisément tous les appareils compatibles avec MusicCast grâce à l'application MusicCast CONTROLLER dédiée.
- Associez un appareil compatible MusicCast à un autre, situé dans une autre pièce, et écoutez simultanément la musique sur les deux appareils.
- Écoutez de la musique à partir de services de diffusion musicale. (Les services de diffusion musicale compatibles peuvent différer selon la région et le produit. Pour plus de détails, consultez les informations relatives au produit et disponibles sur notre site web.)

Configuration

■ Préparation des appareils

Appareil mobile (smartphone, etc.)



Pour utiliser les fonctions réseau de l'appareil compatible avec MusicCast, vous devez disposer de l'application MusicCast CONTROLLER dédiée. Recherchez l'application gratuite MusicCast CONTROLLER sur l'App Store (pour les appareils iOS) ou sur Google Play (pour les appareils Android), puis installez-la sur votre appareil. Pour plus de détails, consultez les instructions relatives à cette application, disponibles sur chaque boutique.

Connectez l'appareil mobile sur lequel l'application MusicCast CONTROLLER a été installée au routeur sans fil de votre domicile.

Si votre routeur prend en charge plusieurs SSID (noms de réseau), connectez l'appareil mobile au premier point d'accès (« SSID 1 », etc.).

■ Configuration des appareils et lecture de la musique

Créez le réseau suivant (réseau MusicCast) à l'aide de l'application MusicCast CONTROLLER.

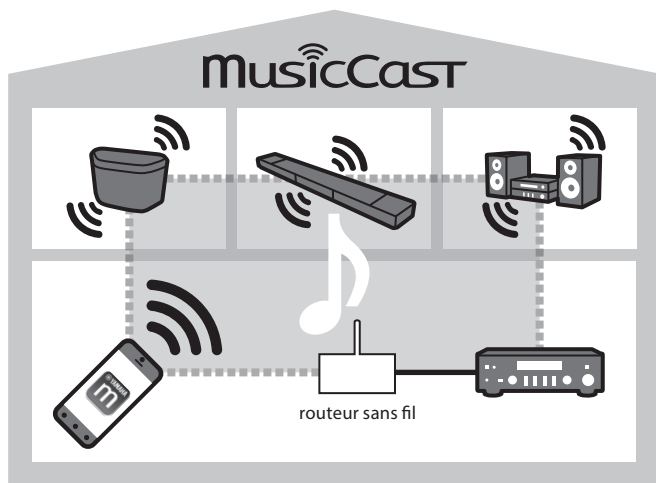

- 1 Allumez l'appareil compatible avec MusicCast.**
- 2 Sur l'appareil mobile, touchez l'icône de l'application MusicCast CONTROLLER, puis touchez « Configurer ».**

Astuce

Si vous avez déjà connecté un appareil compatible avec MusicCast au réseau, touchez « Paramètres », puis « Ajouter nouvel appareil ».

- 3 Utilisez l'application MusicCast CONTROLLER en suivant les instructions qui s'affichent à l'écran, puis appuyez sur le bouton CONNECT de l'appareil (ou de la télécommande) compatible avec MusicCast et maintenez-le enfoncé pendant trois secondes.**

Pour plus d'informations sur le bouton CONNECT, consultez le manuel d'utilisation des différents appareils compatibles avec MusicCast.



- 4 Configurez le réseau.**

Utilisez l'application MusicCast CONTROLLER en suivant les instructions qui s'affichent à l'écran pour configurer le réseau.

- 5 Utilisez l'application MusicCast CONTROLLER pour lire de la musique.**

Astuce

- Si vous souhaitez installer un appareil compatible avec MusicCast dans une pièce hors de portée du routeur sans fil, connectez un autre appareil prenant en charge MusicCast au routeur à l'aide d'un câble réseau afin d'étendre la portée du réseau (mode Avancé).

Mode Standard

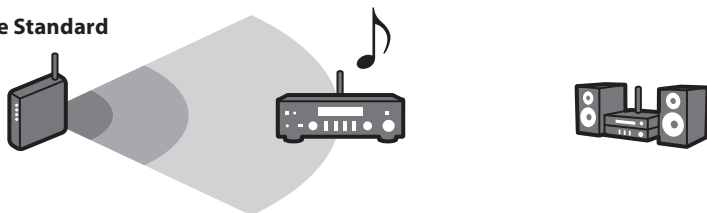

Mode Avancé

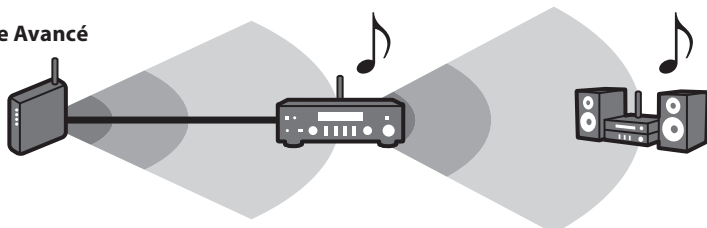

- Selon l'endroit où il est placé, il se peut que l'appareil compatible avec MusicCast ne soit pas en mesure de lire une source audio haute résolution. Dans ce cas, connectez l'appareil directement au routeur à l'aide d'un câble réseau.

Dépannage

Consultez également la section dépannage du manuel d'utilisation relatif au produit compatible avec MusicCast concerné.

Problème/cause	Solution
L'appareil compatible avec MusicCast n'émet aucun son.	
L'appareil est éteint.	Allumez l'appareil.
	Activez la veille du réseau sur l'appareil.
L'appareil n'est pas connecté au réseau MusicCast.	Connectez l'appareil à l'aide de l'application MusicCast CONTROLLER.
Impossible de définir les paramètres de connexion sur l'application MusicCast.	
L'appareil mobile n'est pas connecté au routeur sans fil de votre domicile.	Connectez l'appareil mobile au routeur sans fil, puis démarrez l'application MusicCast CONTROLLER.
	Désactivez la transmission de données cellulaires.
L'appareil compatible avec MusicCast n'est pas allumé.	Allumez l'appareil compatible avec MusicCast.
	Activez la veille du réseau sur l'appareil.
Impossible de se connecter au réseau.	
Les paramètres réseau (adresse IP) n'ont pas été correctement récupérés.	Activez la fonction de serveur DHCP sur votre routeur.
Les paramètres du routeur sans fil ont été modifiés.	Connectez tous les appareils compatibles avec MusicCast au réseau à l'aide de l'application MusicCast CONTROLLER.
L'application MusicCast CONTROLLER ne détecte aucun appareil compatible avec MusicCast.	
L'appareil mobile n'est pas connecté au routeur sans fil de votre domicile.	Connectez l'appareil mobile au routeur sans fil, puis configurez à nouveau l'appareil compatible avec MusicCast à l'aide de l'application MusicCast CONTROLLER.
	Allumez l'appareil.
L'appareil compatible avec MusicCast n'est pas allumé.	Activez la veille du réseau sur l'appareil.

Pour plus d'informations, visitez notre site Web :

<http://www.yamaha.com/musiccast/>

MusicCast est une marque commerciale ou une marque déposée de Yamaha Corporation.

Android et Google Play sont des marques commerciales de Google Inc.

iPhone, iPad et AirPlay sont des marques commerciales d'Apple Inc., enregistrées aux États-Unis et dans d'autres pays.



UABGLV

Manual Development Department
© 2016 Yamaha Corporation

Published 07/2016 AM-A0
Printed in China

WX-010QM/UABGLV

MusicCast WX-010

WIRELESS STREAMING SPEAKER
ENCEINTE RÉSEAU SANS FIL

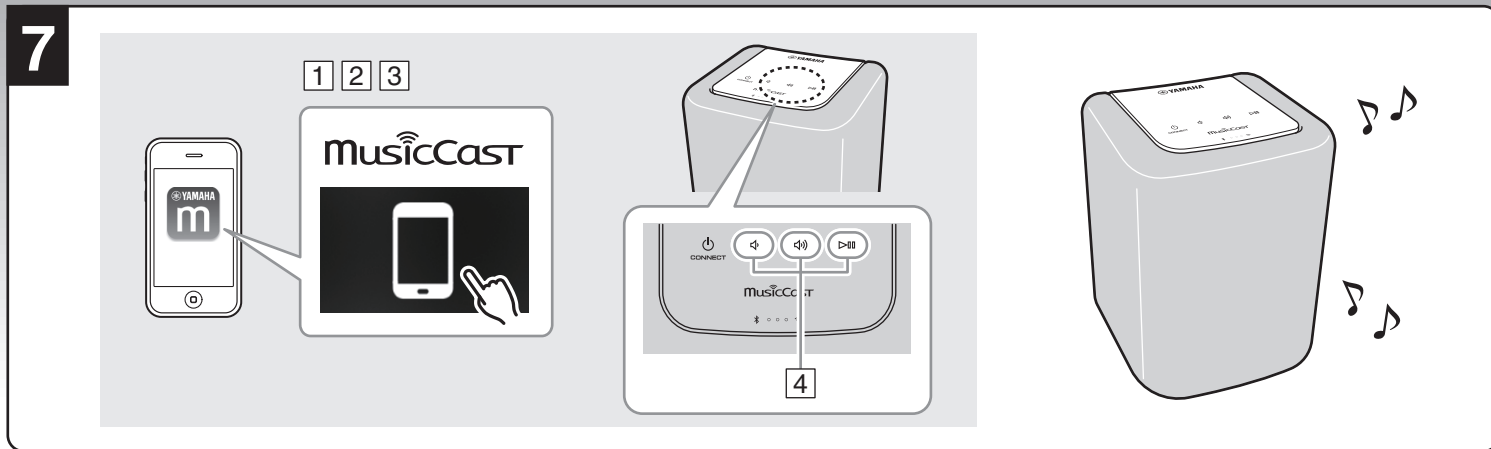
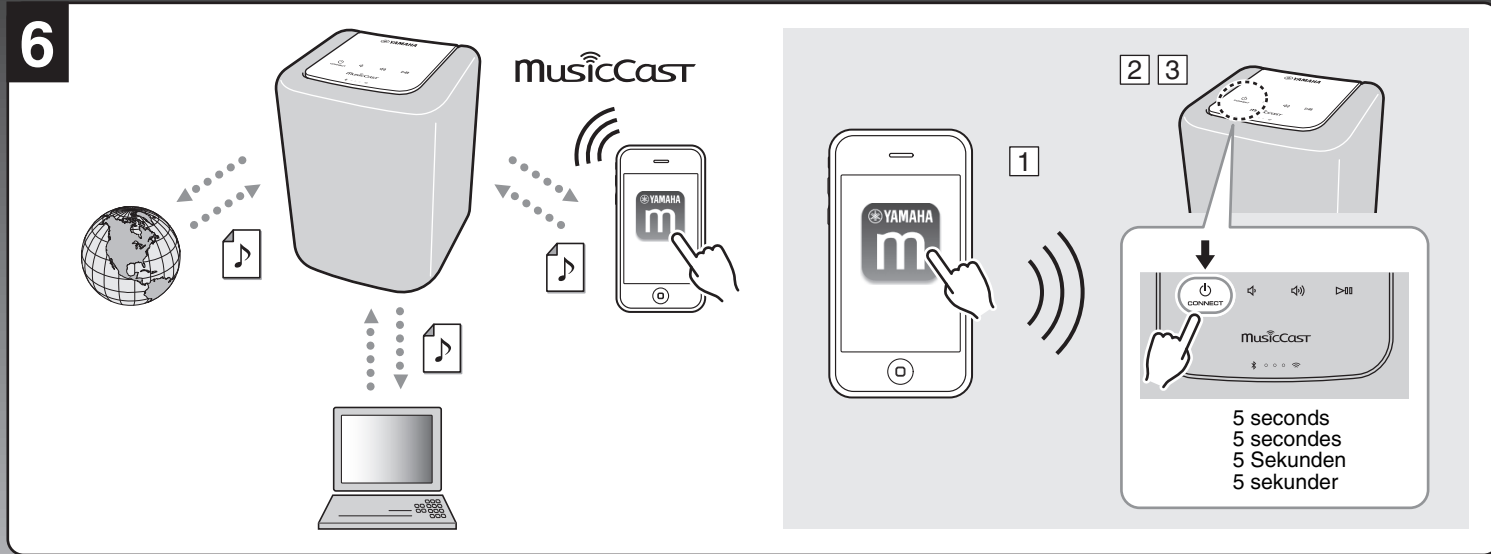
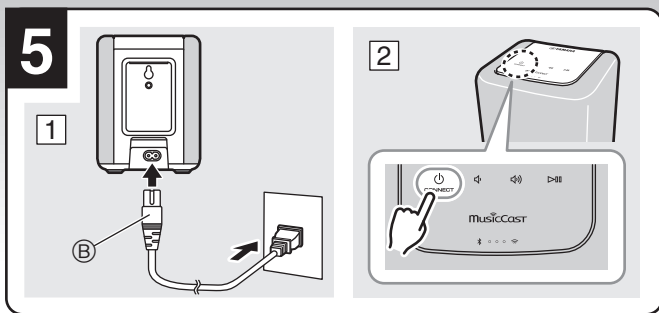
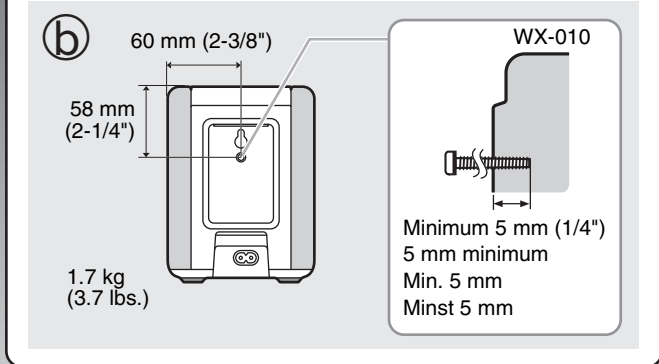
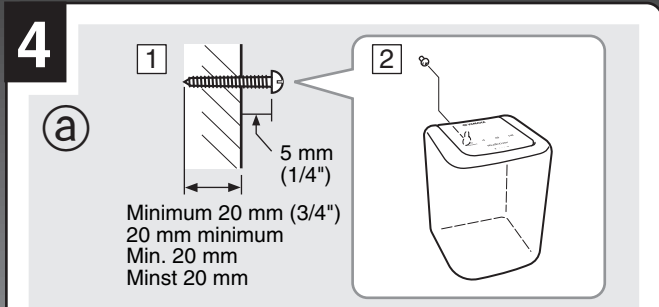
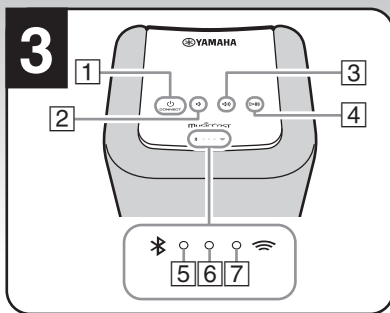
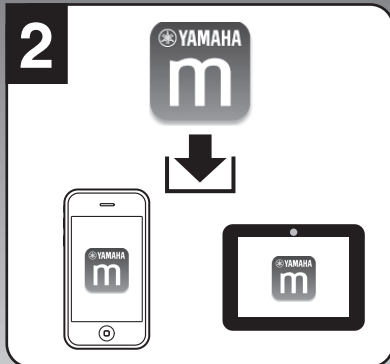
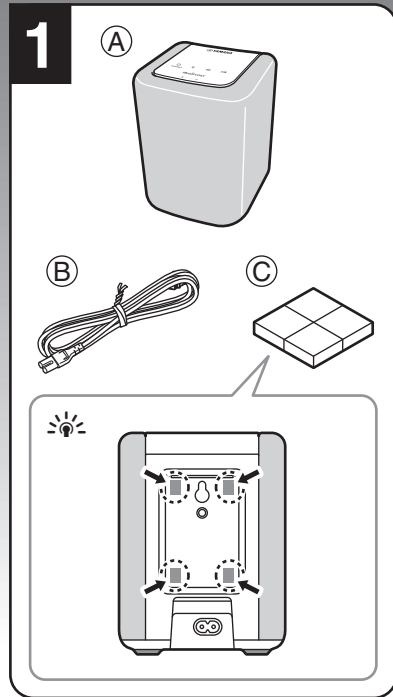

Pour plus de détails sur le maniement de l'appareil, voyez son mode d'emploi.
Vous pouvez télécharger le mode d'emploi sur le site Internet suivant :

Site web international de Yamaha : <http://www.yamaha.com/>
Site de téléchargements Yamaha : <http://download.yamaha.com/>

1 Accessoires fournis

- (A) WX-010 (B) Câble d'alimentation (C) Patins anti-vibrations
(sauf sur le modèle pour les États-Unis et le Canada)







Pour éviter que les vibrations provoquées par le son n'atteignent le mur, fixez les patins anti-vibrations sur le dos de l'appareil (4 emplacements).

2 Installez l'application MusicCast CONTROLLER sur le périphérique mobile

Pour utiliser l'appareil, vous devez disposer de l'application « MusicCast CONTROLLER ». Recherchez l'application gratuite « MusicCast CONTROLLER » sur l'App Store (périphériques iOS) ou sur Google Play (périphériques Android) et installez-la sur votre périphérique. Pour plus de détail, reportez-vous aux instructions de l'application dans chaque magasin.

3 Noms et fonctions des touches tactiles et voyants du panneau supérieur

1	 (alimentation) / CONNECT	Met l'appareil sous / hors tension et effectue la connexion au réseau.
2		Appuyez pour réduire le volume.
3		Appuyez pour augmenter le volume.
4		Lecture/pause.
5	Voyant Bluetooth	S'allume lors de la connexion Bluetooth.
6	Voyant d'alimentation	S'allume lorsque l'appareil est sous tension.
7	Voyant Wi-Fi	S'allume lorsque l'appareil est connecté au réseau sans fil (Wi-Fi).

4 INSTALLATION

Branchez le câble d'alimentation à la prise murale quand l'installation est terminée.

Montage sur une étagère

Installez cet appareil à un emplacement stable, en vérifiant les points suivants.

Remarque

- Ne posez pas cet appareil sur de l'acier ou d'autres plaques métalliques.
- Ne recouvrez pas cet appareil d'un tissu, etc.

(a) Montage sur un mur (sauf modèle pour les États-Unis et le Canada)

- 1 Fixez une vis (disponible dans le commerce) de la manière illustrée sur un mur ou un support mural solide. Utilisez une vis autotaraudeuse de 3,5 à 4 mm de diamètre.
- 2 Accrochez l'appareil en insérant son orifice dans la tête de la vis.

Remarque

- Vérifiez que la tige de la vis s'insère bien dans la section étroite de l'orifice, faute de quoi l'appareil risque de tomber.
- Ne montez pas l'appareil sur du contre-plaqué fin ou sur un mur composé d'un matériau non résistant. La vis pourrait en effet ressortir de la surface et l'appareil pourrait tomber, ce qui risquerait d'endommager l'appareil ou d'entraîner des blessures corporelles.
- Ne fixez pas l'appareil au mur avec des clous, des fixations adhésives ou tout autre matériel précaire. Avec le temps et les vibrations, l'appareil risque de tomber.
- Pour éviter de trébucher sur des câbles lâches (notamment sur le câble d'alimentation) et prévenir tout accident, fixez les câbles le long du mur.
- Lorsque vous utilisez les supports pour monter l'appareil au mur ou au plafond, utilisez un câble de sécurité (non fourni) entre l'appareil et le support afin d'éviter que l'appareil ne tombe.
- Si vous n'êtes pas certain de savoir installer l'appareil de façon sécurisée, faites appel à un installateur professionnel ou à un entrepreneur en bâtiment.

(b) Pour installer l'appareil sur un support de montage mural

Vous pouvez installer l'appareil sur un mur à l'aide d'un support de montage mural vendu dans le commerce. Utilisez pour cela le trou pour support de montage mural à l'arrière de l'appareil.



Utilisez un support de montage mural compatible avec des vis à gros filetage unifié, similaires à celles utilisées pour le trépied d'un appareil photo.

Spécification de la vis de montage : UNC 1/4-20

Diamètre	6,35 mm
Filetages	20 (par 1")

Spécifications du trou de vis

Diamètre	6,35 mm
Profondeur	9 mm

Remarque

- Si vous utilisez un support de montage mural, il doit être compatible avec cet appareil.
- Utilisez un support de montage mural capable de supporter une charge de plus de 4,5 kg.
- Suivez les instructions du mode d'emploi du support de montage mural pour installer correctement l'appareil.
- Si vous installez l'appareil de façon incorrecte ou utilisez un support de montage mural non compatible, l'appareil risque de tomber et vous pourriez vous blesser.
- Vérifiez la sécurité une fois le montage terminé. Yamaha décline toute responsabilité en cas d'accidents dus à une position d'installation incorrecte ou à des méthodes d'installation non conformes, ou en cas de défectuosité du support de montage mural. Si vous pensez que l'installation n'est pas sécurisée, faites appel à un installateur professionnel.

5 MISE SOUS TENSION

- 1 Branchez le câble d'alimentation à une prise de courant.
- 2 Appuyez sur la touche (alimentation)/CONNECT.

6 CONNEXION AU RÉSEAU



- Pour plus d'informations sur la connexion à Internet, consultez les modes d'emploi de vos dispositifs de connexion.
- Certains logiciels de sécurité installés sur votre PC ou les paramètres de pare-feu des dispositifs de connexion (p. ex., d'un routeur) peuvent bloquer l'accès de l'appareil à ces derniers ou à Internet. Dans ce cas, modifiez le réglage du logiciel de sécurité ou des dispositifs de connexion.
- Si vous connectez l'appareil au réseau avec un câble réseau, utilisez un câble réseau STP (blindé à paire torsadée) (droit, de catégorie 5 ou supérieure) vendu dans le commerce.
- À l'aide de l'application MusicCast CONTROLLER, vérifiez que l'appareil et les autres dispositifs de connexion sont raccordés au même routeur.

- 1 **Démarrez l'application.**
Une fois l'application lancée, sélectionnez « Configurer ».
- 2 **Mettez l'appareil sous tension.**
Le voyant d'alimentation s'allume.
- 3 **Appuyez sur la touche (alimentation)/CONNECT de l'appareil pendant 5 secondes.**
Le voyant Wi-Fi et le voyant *Bluetooth* clignotent rapidement.
Suivez les instructions qui s'affichent dans l'application.

7 Lecture de fichiers musicaux sur dispositifs mobiles

Moyennant un dispositif mobile doté de l'application MusicCast CONTROLLER, cet appareil permet de lire les fichiers musicaux stockés sur le dispositif mobile en question.

- 1 Lancez l'application MusicCast CONTROLLER sur le périphérique mobile.
- 2 Sur l'écran MusicCast CONTROLLER, sélectionnez le nom de la pièce défini pour cet appareil.
- 3 Sélectionnez « Ce Smartphone » ou « Cette Tablette » sur l'écran MusicCast CONTROLLER.
Le nom affiché change selon le dispositif mobile utilisé.
- 4 Sélectionnez le fichier musical que vous voulez lire sur l'écran MusicCast CONTROLLER.
Vous pouvez aussi lancer la lecture/mettre en pause et régler le volume sur l'appareil même.

L'application dédiée MusicCast CONTROLLER vous permet de bénéficier des fonctions suivantes, et d'utiliser le plein potentiel de votre appareil !

- ÉCOUTE DE LA RADIO INTERNET
- ÉCOUTE DES MORCEAUX STOCKÉS SUR L'ORDINATEUR ET LE PÉRIPHÉRIQUE NAS
- RÉGLAGE DES PARAMÈTRES RÉSEAU DE CET APPAREIL ET CONNEXION AU RÉSEAU SANS FIL
- DISTRIBUTION ET RECEPTION DE SIGNAUX AUDIO ENTRE L'APPAREIL ET D'AUTRES DISPOSITIFS MusicCast DE YAMAHA
- UTILISATION DE L'ÉGALISEUR
- UTILISATION DE LA MINUTERIE DE MISE EN VEILLE
- MISE À JOUR DU MICROPROGRAMME

Consultez notre site Web pour obtenir plus de détails, ainsi qu'une liste des produits compatibles avec MusicCast.

<http://www.yamaha.com/musiccast/>

■ Caractéristiques techniques

Tension/fréquence du courant d'alimentation	(Modèle pour les États-Unis) CA120 V, 60 Hz (Autres modèles) CA110–240 V, 50/60 Hz
Consommation	8 W
Consommation en veille	2,0 W maximum
	0,2 W minimum (Mode Veille du réseau désactivé/Mode Veille <i>Bluetooth</i> désactivé)
Poids	1,7 kg
Dimensions (L x H x P)	120 mm x 160 mm x 130 mm
Interface Ethernet	100Base-TX/10Base-T
Norme LAN sans fil	IEEE 802.11 b/g/n (2,4 GHz)
Version <i>Bluetooth</i>	Ver. 2.1+EDR



UG

musicCast WX-010



WIRELESS STREAMING SPEAKER

MODE D'EMPLOI

Avant la première utilisation de l'appareil, veuillez à lire les documents suivants :
« Brochure sur la Sécurité » et « Aide-mémoire ».

FR

PRÉCAUTIONS CONCERNANT LA SÉCURITÉ

	CAUTION RISK OF ELECTRIC SHOCK DO NOT OPEN	
--	---	---

ATTENTION : POUR RÉDUIRE LES RISQUES D'INCENDIE ET DE DÉCHARGE ÉLECTRIQUE, NE PAS RETIRER LE COUVERCLE (OU LE PANNEAU ARRIÈRE). AUCUNE PIÈCE INTERNE NE PEUT ÊTRE CHANGÉE PAR L'UTILISATEUR. POUR L'ENTRETIEN, S'ADRESSER À UN PERSONNEL QUALIFIÉ.

• Explication des symboles



L'éclair avec une flèche à l'intérieur d'un triangle équilatéral est destiné à attirer l'attention de l'utilisateur sur la présence d'une « tension dangereuse » non isolée à l'intérieur du produit, pouvant être suffisamment élevée pour constituer un risque d'électrocution.



Le point d'exclamation à l'intérieur d'un triangle équilatéral est destiné à attirer l'attention de l'utilisateur sur la présence d'instructions importantes sur l'emploi ou de la maintenance (réparation) de l'appareil dans la documentation fournie.

IMPORTANT

Veuillez enregistrer le numéro de série de cet appareil dans l'espace réservé à cet effet, ci-dessous.

MODÈLE :

No. de série :

Le numéro de série se trouve à l'arrière de l'appareil. Prière de conserver le mode d'emploi en lieu sûr pour toute référence future.

- 1 Lire ces instructions.
- 2 Conserver ces instructions.
- 3 Tenir compte de tous les avertissements.
- 4 Suivre toutes les instructions.
- 5 Ne pas utiliser cet appareil à proximité de l'eau.
- 6 Nettoyer cet appareil avec un chiffon sec seulement.
- 7 Ne pas recouvrir les ailettes de ventilation. Installer l'appareil selon les instructions du fabricant.
- 8 Ne pas installer près d'une source de chaleur, comme un appareil de chauffage, une résistance électrique, un poêle, ou tout autre appareil (amplificateurs compris) produisant de la chaleur.
- 9 Ne pas désamorcer le système de sécurité d'une fiche polarisée ou d'une fiche avec mise à la terre. Une fiche polarisée est munie de deux lames, dont l'une est plus large que l'autre. Une fiche avec mise à la terre est munie de deux lames et d'une broche de terre. La lame la plus large ou la troisième broche sont reliées à la terre pour des raisons de sécurité. Si la fiche fournie ne s'insère pas dans la prise, s'adresser à un électricien pour faire remplacer la prise obsolète.
- 10 Protéger le cordon d'alimentation de sorte qu'il ne risque pas d'être piétiné ou coincé, surtout au niveau des fiches, des prises et de sa sortie de l'appareil.
- 11 Utiliser seulement les fixations et accessoires spécifiés par le fabricant.
- 12 Utiliser seulement le chariot, socle, trépied, support ou meuble spécifié par le fabricant ou vendu avec l'appareil. Si un chariot est utilisé, faire attention de ne pas se blesser ou de le renverser pendant le transport de l'appareil.
- 13 Débrancher cet appareil pendant les orages électriques, ou s'il ne doit pas être utilisé pendant un certain temps.
- 14 Pour toute inspection s'adresser à un personnel qualifié. Une inspection est nécessaire en cas de dommage, quel qu'il soit, par exemple cordon d'alimentation ou fiche endommagé, liquide répandu ou objet tombé à l'intérieur de l'appareil, exposition de l'appareil à la pluie ou à l'humidité, fonctionnement anormal ou chute de l'appareil.



Nous vous souhaitons un plaisir musical durable



Yamaha et le Groupe des Entreprises Électroniques Grand Public de l'Association des Industries Électroniques vous demandent de tirer le meilleur parti de votre équipement tout en écoutant à un niveau non dommageable pour l'ouïe, c'est-à-dire un niveau où vous pouvez obtenir un son fort et clair, sans hurlement ni distorsion, mais sans aucun danger pour l'ouïe. Comme les sons trop forts causent des lésions auditives qui ne peuvent être détectées qu'à long terme, lorsqu'il est trop tard, Yamaha et le Groupe des Entreprises Électroniques Grand Public de l'Association des Industries Électroniques vous déconseillent l'écoute prolongée à des volumes excessifs.

Informations de la FCC (Pour les clients résidents aux États-Unis)

1 AVIS IMPORTANT : NE PAS APPORTER DE MODIFICATIONS À CET APPAREIL !

Ce produit est conforme aux exigences de la FCC s'il est installé selon les instructions du mode d'emploi. Toute modification non approuvée expressément par Yamaha peut invalider l'autorisation, accordée par la FCC, d'utiliser ce produit.

2 IMPORTANT : N'utiliser que des câbles blindés de haute qualité pour le raccordement de ce produit à des accessoires et/ou à un autre produit. Seuls le ou les câbles fournis avec le produit DOIVENT être utilisés. Suivre les instructions concernant l'installation. Le non respect des instructions peut invalider l'autorisation, accordée par la FCC, d'utiliser ce produit aux États-Unis.

3 REMARQUE : Ce produit a été testé et déclaré conforme aux normes relatives aux appareils numériques de Classe « B », telles que fixées dans l'Article 15 de la Réglementation FCC. Ces normes sont destinées à assurer une protection suffisante contre les interférences nuisibles avec d'autres appareils électroniques dans une installation résidentielle. Cet équipement génère et utilise des fréquences radio qui, en cas d'installation et d'utilisation non conformes aux instructions du mode d'emploi, peuvent être à l'origine d'interférences empêchant d'autres appareils de fonctionner.

Cependant, la conformité à la Réglementation FCC ne garantit pas l'absence d'interférences dans une installation particulière. Si ce produit devait produire des interférences, ce qui peut être déterminé en « ÉTEIGNANT » et en « RALLUMANT » le produit, l'utilisateur est invité à essayer de corriger le problème d'une des manières suivantes :

Réorienter ce produit ou le dispositif affecté par les interférences.

Utiliser des prises d'alimentation branchées sur différents circuits (avec interrupteur de circuit ou fusible) ou installer un ou des filtres pour ligne secteur.

Dans le cas d'interférences radio ou TV, changer de place l'antenne et la réorienter. Si l'antenne est un conducteur plat de 300 ohms, remplacer ce câble par un câble de type coaxial.

Si ces mesures ne donnent pas les résultats escomptés, prière de contacter le détaillant local autorisé à commercialiser ce type de produit. Si ce n'est pas possible, veuillez contacter Yamaha Corporation of America A/V Division, 6600 Orangethorpe Avenue, Buena Park, CA 90620, États-Unis.

Les déclarations précédentes NE concernent QUE les produits commercialisés par Yamaha Corporation of America ou ses filiales.

Le présent appareil est conforme à la partie 15 des règles de la FCC et aux normes des CNR d'Industrie Canada applicables aux appareils radio exempts de licence. L'exploitation est autorisée aux deux conditions suivantes : (1) l'appareil ne doit pas produire de brouillage, et (2) l'appareil doit accepter tout brouillage subi, même si le brouillage est susceptible d'en compromettre le fonctionnement.

REMARQUE

Cet appareil a été testé et il s'est avéré être conforme aux limites déterminées pour un appareil numérique de Classe B, conformément à la partie 15 du Règlement FCC. Ces limites sont destinées à offrir une protection raisonnable contre les interférences nuisibles pouvant survenir en cas d'utilisation de ce produit dans un environnement domestique.

Cet appareil produit, utilise et peut émettre de l'énergie radioélectrique et, s'il n'est pas installé conformément aux instructions, peut provoquer des interférences radio. Il n'est toutefois pas garanti qu'aucune interférence ne se produira dans le cas d'une installation donnée. Si l'appareil provoque des interférences nuisibles à la réception de programmes radio ou de télévision, ce qui peut être déterminé en éteignant, puis en allumant l'appareil, l'utilisateur est prié de tenter de corriger le problème en prenant l'une ou plusieurs des mesures suivantes :

- Réorienter ou déplacer l'antenne réceptrice.
- Éloigner davantage l'appareil du récepteur.
- Raccorder l'appareil à une prise d'un circuit différent de celui du récepteur.
- Consulter le revendeur ou un technicien radio/télé expérimenté.

Cet équipement est conforme aux limites d'exposition aux rayonnements énoncées pour un environnement non contrôlé et respecte les règles des radioélectriques (RF) de la FCC lignes directrices d'exposition et d'exposition aux fréquences radioélectriques (RF) CNR-102 de l'IC. Cet équipement doit être installé et utilisé en gardant une distance de 20 cm ou plus entre le radiateur et le corps humain.

Ce émetteur ne peut pas être placé à proximité de ou utilisé conjointement avec tout autre émetteur ou antenne.

PRÉCAUTION FCC

Tout changement ou toute modification non approuvée expressément par le tiers responsable peut aboutir à l'interdiction de faire fonctionner cet appareil.

POUR LES CONSOMMATEURS CANADIENS

Pour prévenir tout choc électrique, faites correspondre la broche large de la fiche à la fente large et insérez complètement.

CAN ICES-3 (B)/NMB-3(B)

ATTENTION : VEUILLEZ LIRE CE QUI SUIT AVANT D'UTILISER L'APPAREIL.

- 1 Pour utiliser l'appareil au mieux de ses possibilités, lisez attentivement ce mode d'emploi. Conservez-le soigneusement pour référence.
- 2 Installez cet appareil dans un endroit frais, bien aéré, sec et propre - à l'abri de la lumière du soleil, des sources de chaleur, des vibrations, des poussières, de l'humidité et du froid. Pour une aération correcte, tenez compte des distances minimales suivantes.
Au-dessus : 5 cm
À l'arrière : 5 cm
Sur les côtés : 5 cm
- 3 Placez l'appareil loin des équipements, moteurs et transformateurs électriques, pour éviter les ronflements parasites.
- 4 N'exposez pas l'appareil à des variations brutales de température, ne le placez pas dans un environnement très humide (par exemple dans une pièce contenant un humidificateur) car cela peut entraîner la condensation d'humidité à l'intérieur de l'appareil qui elle-même peut être responsable de décharge électrique, d'incendie, de dommage à l'appareil ou de blessure corporelle.
- 5 Evitez d'installer l'appareil dans un endroit où des objets peuvent tomber, ainsi que là où l'appareil pourrait être exposé à des éclaboussures ou des gouttes d'eau. Sur le dessus de l'appareil, ne placez pas :
 - d'autres appareils qui peuvent endommager la surface de l'appareil ou provoquer sa décoloration.
 - des objets se consumant (par exemple, une bougie) qui peuvent être responsables d'incendie, de dommage à l'appareil ou de blessure corporelle.
 - des récipients contenant des liquides qui peuvent être à l'origine de décharge électrique ou de dommage à l'appareil.
- 6 Ne couvrez pas l'appareil d'un journal, d'une nappe, d'un rideau, etc. car cela empêcherait l'évacuation de la chaleur. Toute augmentation de la température intérieure de l'appareil peut être responsable d'incendie, de dommage à l'appareil ou de blessure corporelle.
- 7 Ne branchez pas la fiche du câble d'alimentation de l'appareil sur une prise secteur aussi longtemps que tous les raccordements n'ont pas été effectués.
- 8 Ne pas faire fonctionner l'appareil à l'envers. Il risquerait de chauffer et d'être endommagé.
- 9 N'exercez aucune force excessive sur les commutateurs, les boutons et les cordons.
- 10 Pour débrancher la fiche du câble d'alimentation au niveau de la prise secteur, saisissez la fiche et ne tirez pas sur le cordon.
- 11 Ne nettoyez pas l'appareil au moyen d'un solvant chimique, ce qui pourrait endommager la finition. Utilisez un chiffon sec et propre.
- 12 N'alimentez l'appareil qu'à partir de la tension prescrite. Alimenter l'appareil sous une tension plus élevée est dangereux et peut être responsable d'incendie, de dommage à l'appareil ou de blessure corporelle. Yamaha ne saurait être tenue responsable des dommages résultant de l'alimentation de l'appareil sous une tension autre que celle prescrite.
- 13 Pour empêcher tout dommage causé par les éclairs, déconnectez la câble d'alimentation et toute antenne extérieure de la prise murale pendant un orage.
- 14 Ne tentez pas de modifier ni de réparer l'appareil. Consultez le service Yamaha compétent pour toute réparation qui serait requise. Le coffret de l'appareil ne doit jamais être ouvert, quelle que soit la raison.
- 15 Si vous envisagez de ne pas vous servir de l'appareil pendant une longue période (par exemple, pendant les vacances), débranchez la fiche du câble d'alimentation au niveau de la prise secteur.
- 16 Lisez la section intitulée « GUIDE DE DÉPANNAGE » où figurent une liste d'erreurs de manipulation communes avant de conclure que l'appareil présente une anomalie de fonctionnement.
- 17 Avant de déplacer cet appareil, appuyez sur  pour le mettre hors tension, puis débranchez la fiche du câble d'alimentation au niveau de la prise secteur.
- 18 La condensation se forme lorsque la température ambiante change brusquement. En ce cas, débranchez la fiche du câble d'alimentation et laissez l'appareil reposer.
- 19 La température de l'appareil peut augmenter en raison d'une utilisation prolongée. Coupez l'alimentation de cet appareil et laissez-le au repos pour qu'il refroidisse.
- 20 Installez cet appareil à proximité de la prise secteur et à un emplacement où la fiche du câble d'alimentation est facilement accessible.
- 21 Utilisez le câble d'alimentation fourni avec cet appareil. L'emploi d'un câble d'alimentation différent de celui fourni peut provoquer un incendie ou endommager l'appareil.

Cet appareil n'est pas déconnecté du secteur tant qu'il reste branché à la prise de courant, même si l'appareil en soi est éteint par la touche . Dans cet état, l'appareil consomme une très faible quantité de courant.

AVERTISSEMENT

POUR RÉDUIRE LES RISQUES D'INCENDIE OU DE DÉCHARGE ÉLECTRIQUE, N'EXPOSEZ PAS CET APPAREIL À LA PLUIE OU À L'HUMIDITÉ.

- Les haut-parleurs de cet appareil utilisent des aimants. Ne placez pas d'objets sensibles au magnétisme comme un téléviseur à écran cathodique, une horloge, des cartes de crédit, des disquettes etc. au-dessus ou près de cet appareil.
- Il y a un risque possible de création d'interférences, visibles sur les images en couleurs si cet appareil est placé à côté d'un téléviseur à tube cathodique (tube de Braun). Dans ce cas, éloigner l'unité du téléviseur.

Informations concernant la collecte et le traitement des déchets d'équipements électriques et électroniques



Le symbole sur les produits, l'emballage et/ou les documents joints signifie que les produits électriques ou électroniques usagés ne doivent pas être mélangés avec les déchets domestiques habituels.

Pour un traitement, une récupération et un recyclage appropriés des déchets d'équipements électriques et électroniques, veuillez les déposer aux points de collecte prévus à cet effet, conformément à la réglementation nationale.

En vous débarrassant correctement des déchets d'équipements électriques et électroniques, vous contribuerez à la sauvegarde de précieuses ressources et à la prévention de potentiels effets négatifs sur la santé humaine qui pourraient advenir lors d'un traitement inapproprié des déchets.

Pour plus d'informations à propos de la collecte et du recyclage des déchets d'équipements électriques et électroniques, veuillez contacter votre municipalité, votre service de traitement des déchets ou le point de vente où vous avez acheté les produits.

Pour les professionnels dans l'Union européenne :

Si vous souhaitez vous débarrasser des déchets d'équipements électriques et électroniques, veuillez contacter votre vendeur ou fournisseur pour plus d'informations.

Informations sur la mise au rebut dans d'autres pays en dehors de l'Union européenne :

Ce symbole est seulement valable dans l'Union européenne. Si vous souhaitez vous débarrasser de déchets d'équipements électriques et électroniques, veuillez contacter les autorités locales ou votre fournisseur et demander la méthode de traitement appropriée.

En cas de déformation des couleurs ou de bruit lorsque cet appareil est utilisé près d'un téléviseur, éloignez l'appareil du téléviseur.

Ne pas utiliser cet appareil à moins de 22 cm de personnes ayant un stimulateur cardiaque ou un défibrillateur.

Les ondes radio peuvent avoir une incidence sur les équipements électroniques médicaux. N'utilisez pas cet appareil à proximité d'équipements médicaux ou à l'intérieur d'institutions médicales.

L'utilisateur n'est pas autorisé à rétro-concevoir, décompiler, modifier, traduire ou désassembler le logiciel utilisé dans cet appareil, aussi bien dans ses parties que dans sa totalité. En ce qui concerne les utilisateurs en entreprise, les employés de l'entreprise proprement dite ainsi que ses partenaires commerciaux doivent respecter les interdictions figurant dans cette clause. Si les termes de cette clause et de ce contrat ne peuvent pas être respectés, l'utilisateur devra immédiatement cesser d'utiliser le logiciel.

Nous, le fabricant Yamaha Music Europe GmbH, déclarons que cet appareil est conforme aux exigences essentielles et autres dispositions pertinentes de la Directive 1999/5/EC.

Yamaha Music Europe GmbH
Siemensstr. 22-34 25462 Rellingen,
Germany
Tel: +49-4101-303-0



◆ Quelques mots sur ce mode d'emploi

- L'« iPhone », décrit dans ce manuel peut également faire référence à un « iPod » ou à un « iPad ».
- Les illustrations peuvent varier du véritable article représenté.
- Symboles :

Remarque Signale les précautions à prendre concernant l'utilisation de l'appareil et les limites de ses fonctions.



Donne des explications supplémentaires permettant une meilleure utilisation.



Indique la ou les pages de référence correspondantes.

FUNCTIONNALITÉS

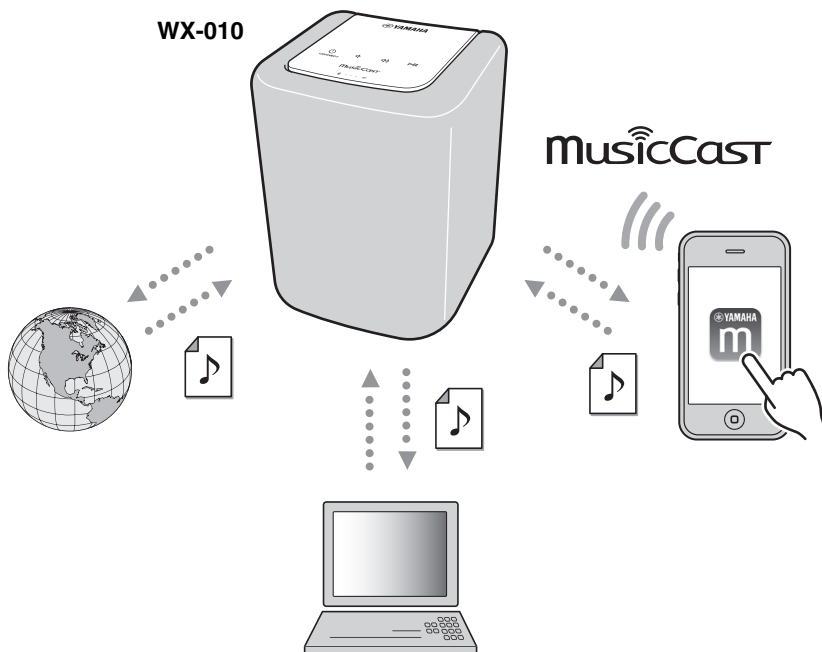

Utilisation et lecture de musique sans fil à l'aide de périphériques iPhone/Android™

- Installez l'application dédiée gratuite « MusicCast CONTROLLER » sur votre iPhone/iPad/iPod touch ou votre périphérique Android pour configurer un réseau, effectuer divers réglages et sélectionner des morceaux en vue de les lire. Vous pouvez également utiliser ces périphériques comme télécommande (☞ P.7).
- La fonction Wi-Fi intégrée permet de connecter l'appareil au routeur sans fil (point d'accès), sans aucun câble.

Prise en charge de divers supports avec un son haute qualité

- Lecture de musique de serveurs DLNA/de radio Internet (☞ P.17), d'AirPlay et *Bluetooth*.
- Il permet d'obtenir une qualité sonore exceptionnelle grâce à un haut-parleur à deux voies, à un récupérateur passif intégré et à DSP (Digital Signal Processor) développé par Yamaha.
- Cet appareil produit en outre des aigus améliorés et des médiums/graves denses, même lors de la lecture d'une source audio compressée, comme un MP3 (Music Enhancer).

Prise en charge de services de diffusion en streaming

- Vous pouvez écouter la musique d'une variété de services de diffusion en streaming. (Les services de diffusion en streaming pris en charge varient selon le pays ou la région d'utilisation.)

Fonction de jumelage stéréo

- Moyennant deux unités WX-010, vous pouvez bénéficier d'une lecture stéréo.

TABLE DES MATIÈRES

◆ INTRODUCTION

ACCESSOIRES FOURNIS	2
NOM DES PIÈCES	3

◆ PRÉPARATION

INSTALLATION	4
Montage sur un mur (sauf modèle pour les États-Unis et le Canada)	4
MISE SOUS TENSION	5
CONNEXION AU RÉSEAU	6
RÉSEAU AUDIO DOMESTIQUE AVEC MusicCast	7
Connexion au réseau via l'application MusicCast CONTROLLER	7
CONNEXION AU RÉSEAU VIA PARTAGE DES RÉGLAGES DU DISPOSITIF iOS	9

◆ ÉCOUTE DE MUSIQUE

ÉCOUTE DE LA RADIO INTERNET	10
ÉCOUTE DES MORCEAUX ENREGISTRÉS SUR L'ORDINATEUR ET LE PÉRIPHÉRIQUE NAS... ..	10
Réglage du partage des fichiers multimédias pour les fichiers musicaux	10
LECTURE DE FICHIERS MUSICAUX AVEC AirPlay	11
Lecture de contenus musicaux iTunes/iPhone	11
Suppression d'AirPlay	11

ÉCOUTE DE MUSIQUE À PARTIR DE VOTRE DISPOSITIF *Bluetooth*

Jumelage de cet appareil à votre dispositif <i>Bluetooth</i>	12
Connexion d'un dispositif déjà jumelé via <i>Bluetooth</i>	12
Désactivation d'une connexion <i>Bluetooth</i>	12
Écoute de musique via un casque sans fil	13

◆ AUTRES FONCTIONS ET INFORMATIONS

JUMELAGE STÉRÉO	14
Réglages/Lecture de fichiers musicaux	14
Annulation du jumelage stéréo	15
MISE À JOUR DU MICROPROGRAMME	16
RÉGLAGE DES OPTIONS	16
INFORMATIONS SUPPLÉMENTAIRES	17
MARQUES DE COMMERCE	17
RÉSOLUTION DES PROBLÈMES	18
Généralités	18
MusicCast	18
Réseau	18
<i>Bluetooth</i>	20
APPAREILS/SUPPORTS ET FORMATS DE FICHIER PRIS EN CHARGE	21
CARACTÉRISTIQUES TECHNIQUES	22

ACCESSOIRES FOURNIS

- Câble d'alimentation

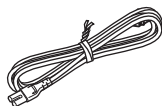

- Patin anti-vibrations



(sauf sur le modèle pour les États-Unis et le Canada)

- Aide-mémoire

- Brochure sur la Sécurité

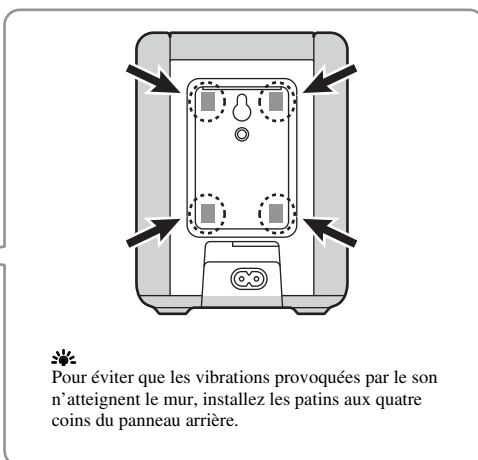

NOM DES PIÈCES

■ Panneau supérieur

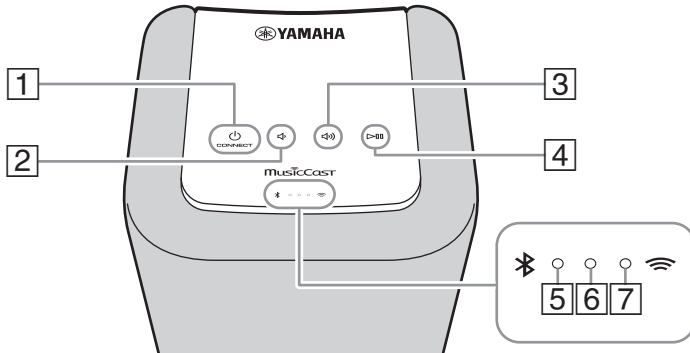

1 (alimentation)/CONNECT (☞ P.5, 7)

2 Appuyez pour réduire le volume.

3 Appuyez pour augmenter le volume.

4 Lecture/pause.

5 **Voyant Bluetooth**

S'allume lors de la connexion *Bluetooth*.

6 **Voyant d'alimentation**

S'allume lorsque l'appareil est sous tension.

7 **Voyant Wi-Fi**

S'allume lorsque l'appareil est connecté au réseau sans fil (Wi-Fi).



1, **2**, **3**, **4** sont des touches tactiles. Elles réagissent lorsque vous appuyez dessus avec votre doigt.

Remarque

Si le volume atteint la valeur maximale/minimale, ces trois voyants (**5**, **6**, **7**) clignotent deux fois en même temps.

■ Panneau arrière

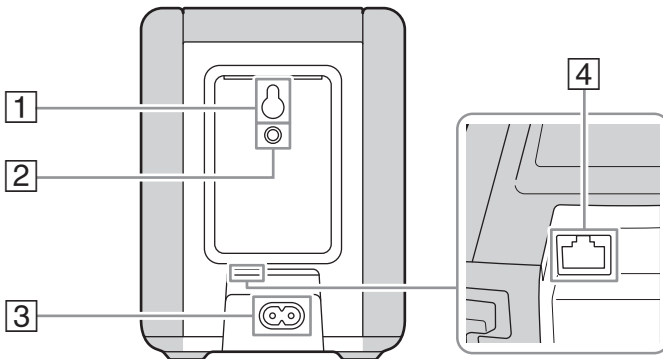

1 **Orifice pour suspension au mur** (☞ P.4)
(sauf sur le modèle pour les États-Unis et le Canada)

2 **Trou pour support de montage mural** (☞ P.5)
Utilisez ce trou pour installer l'appareil sur un support de montage mural.

3 **Connecteur d'alimentation** (☞ P.5)

4 **Prise réseau** (☞ P.6)

Utilisez un câble réseau (vendu dans le commerce) pour raccorder l'appareil au réseau.



Si vous utilisez l'appareil en Wi-Fi, aucun câble réseau n'est nécessaire.

INSTALLATION

Branchez le câble d'alimentation à la prise murale quand l'installation est terminée.

Remarque

- Si vous placez l'appareil trop près d'un téléviseur CRT, les couleurs de l'image risquent de se dégrader ou un grésillement risque de se produire. Dans ce cas, placez l'appareil à au moins 20 cm du téléviseur. Il ne s'agit pas d'un dysfonctionnement du téléviseur LCD ou plasma.
- Installez cet appareil à un emplacement stable, en vérifiant les points suivants :
 - Ne posez pas cet appareil sur de l'acier ou d'autres plaques métalliques.
 - Ne recouvrez pas cet appareil d'un tissu, etc.

Montage sur un mur (sauf modèle pour les États-Unis et le Canada)

Vous pouvez monter l'appareil sur un mur en procédant comme suit.

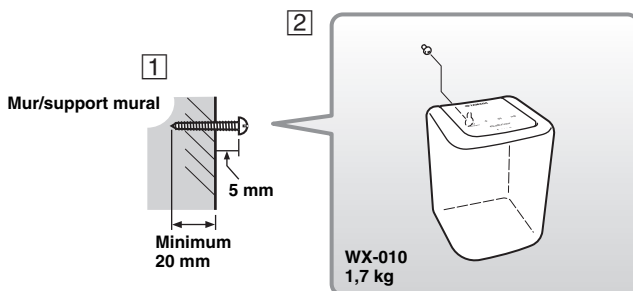

- 1 Fixez une vis (disponible dans le commerce) de la manière illustrée sur un mur ou un support mural solide. Utilisez une vis autotaraudeuse de 3,5 à 4 mm de diamètre.
- 2 Accrochez l'appareil en insérant son orifice dans la tête de la vis.

Remarque

- Vérifiez que la tige de la vis s'insère bien dans la section étroite de l'orifice, faute de quoi l'appareil risque de tomber.
- Ne montez pas l'appareil sur du contre-plaqué fin ou sur un mur composé d'un matériau non résistant. La vis pourrait en effet ressortir de la surface et l'appareil pourrait tomber, ce qui risquerait d'endommager l'appareil ou d'entraîner des blessures corporelles.
- Ne fixez pas l'appareil au mur avec des clous, des fixations adhésives ou tout autre matériel précaire. Avec le temps et les vibrations, l'appareil risque de tomber.
- Pour éviter de trébucher sur des câbles lâches (notamment sur le câble d'alimentation) et prévenir tout accident, fixez les câbles le long du mur.
- Lorsque vous utilisez les supports pour monter l'appareil au mur ou au plafond, utilisez un câble de sécurité (non fourni) entre l'appareil et le support afin d'éviter que l'appareil ne tombe.
- Si vous n'êtes pas certain de savoir installer l'appareil de façon sécurisée, faites appel à un installateur professionnel ou à un entrepreneur en bâtiment.
- Pour éviter que les vibrations provoquées par le son n'atteignent le mur, installez les amortisseurs de vibrations aux quatre coins du panneau arrière (☞ P.2).

■ Pour installer l'appareil sur un support de montage mural

Vous pouvez installer l'appareil sur un mur à l'aide d'un support de montage mural vendu dans le commerce. Utilisez pour cela le trou pour support de montage mural à l'arrière de l'appareil.



Utilisez un support de montage mural compatible avec des vis à gros filetage unifié, similaires à celles utilisées pour le trépied d'un appareil photo.

Panneau arrière

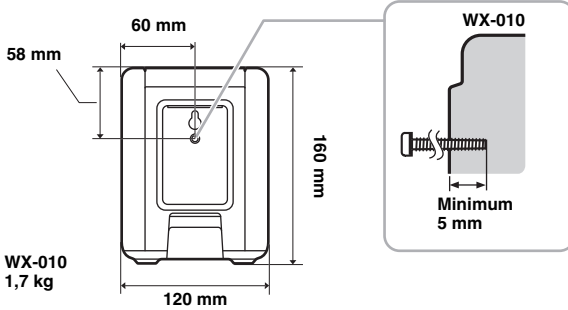

Spécifications de la vis de montage :
UNC 1/4-20

Diamètre	6,35 mm
Filetages	20 (par 1")

Spécifications du trou de vis

Diamètre	6,35 mm
Profondeur	9 mm

Remarque

- Si vous utilisez un support de montage mural, il doit être compatible avec cet appareil.
- Utilisez un support de montage mural capable de supporter une charge de plus de 4,5 kg.
- Suivez les instructions du mode d'emploi du support de montage mural pour installer correctement l'appareil.
- Si vous installez l'appareil de façon incorrecte ou utilisez un support de montage mural non compatible, l'appareil risque de tomber et vous pourriez vous blesser.
- Vérifiez la sécurité une fois le montage terminé. Yamaha décline toute responsabilité en cas d'accidents dus à une position d'installation incorrecte ou à des méthodes d'installation non conformes, ou en cas de défectuosité du support de montage mural. Si vous pensez que l'installation n'est pas sécurisée, faites appel à un installateur professionnel.

MISE SOUS TENSION

Panneau arrière

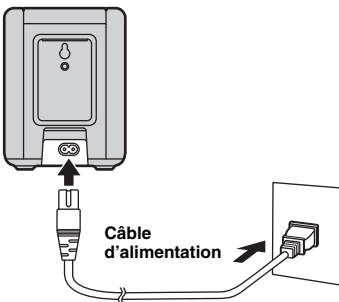

- 1 Branchez le câble d'alimentation à la prise murale et appuyez sur la touche (alimentation)/CONNECT.

L'appareil se met sous tension et le voyant d'alimentation s'allume. Si vous appuyez à nouveau sur cette touche, l'appareil se met hors tension (veille) et le voyant d'alimentation s'éteint.

Remarque

- Lorsque vous branchez le câble d'alimentation à la prise murale, le réglage des capteurs tactiles prend environ 10 secondes. Pour éviter de causer un dysfonctionnement des capteurs tactiles, ne les touchez pas ((alimentation)/CONNECT/⟨|/⟨|⟩/▷|⟩) et ne lancez pas la lecture avant 10 secondes.

Panneau supérieur

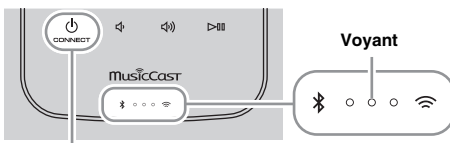

Appuyez sur la touche (alimentation)/CONNECT.

⚠ Veille automatique

L'appareil entre automatiquement en veille si aucune opération de lecture ni aucune manipulation n'est effectuée pendant environ 20 minutes.

Vous pouvez modifier le réglage de veille automatique avec l'application MusicCast CONTROLLER (® P.7). Appuyez sur (Paramètres) sur l'écran de sélection de pièce, puis changez le réglage.

CONNEXION AU RÉSEAU

Connectez l'appareil au réseau, comme illustré ci-dessous.

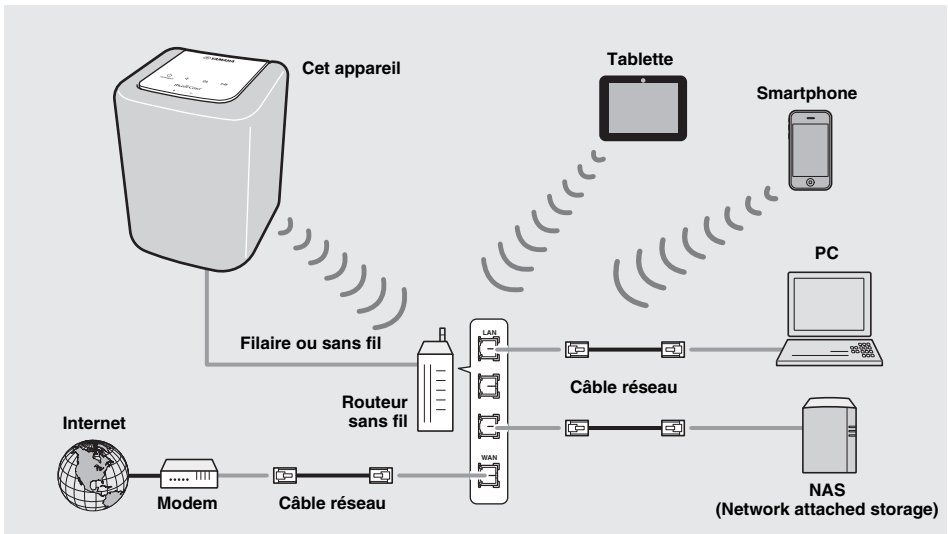

- Pour plus d'informations sur la connexion à Internet, consultez les modes d'emploi de vos dispositifs de connexion.
- Certains logiciels de sécurité installés sur votre PC ou les paramètres de pare-feu des dispositifs de connexion (p. ex., d'un routeur) peuvent bloquer l'accès de l'appareil à ces derniers ou à Internet. Dans ce cas, modifiez le réglage du logiciel de sécurité ou des dispositifs de connexion.
- Si vous connectez l'appareil au réseau avec un câble réseau, utilisez un câble réseau STP (blindé à paire torsadée) (droit, de catégorie 5 ou supérieure) vendu dans le commerce.
- À l'aide de l'application MusicCast CONTROLLER, vérifiez que l'appareil et les autres dispositifs de connexion sont raccordés au même routeur (P.7).

RÉSEAU AUDIO DOMESTIQUE AVEC MusicCast

MusicCast est une toute nouvelle solution musicale sans fil de Yamaha qui vous permet de partager de la musique dans toutes les pièces de votre domicile sur un large éventail d'appareils. MusicCast vous permet d'écouter votre musique à partir de votre smartphone, de votre PC, d'un périphérique NAS ou d'un service de diffusion musicale dans toutes les pièces grâce à une application unique simple à utiliser. Consultez notre site Web pour obtenir plus de détails, ainsi qu'une liste des produits compatibles avec MusicCast.

<http://www.yamaha.com/musiccast/>

■ MusicCast CONTROLLER

• Principales fonctions

- Opérations de base, telles que la mise sous/hors tension de l'appareil ou le réglage du volume
 - Sélection/lecture/pause de fichiers audio
 - Diffusion de musique via les différents dispositifs
 - Écoute de la radio Internet
 - Écoute des morceaux stockés sur l'ordinateur et le périphérique NAS
 - Lecture de fichiers musicaux avec AirPlay
 - Écoute des fichiers musicaux d'un dispositif Bluetooth
 - Utilisation de l'égaliseur
 - Utilisation de la minuterie de mise en veille
 - Mise à jour du microprogramme
- Configuration système requise
- Pour plus de détails, recherchez l'application « MusicCast CONTROLLER » dans l'App Store ou Google Play™.
 - Cette application prend en charge l'iPhone/iPad/iPod touch et les périphériques mobiles Android.
 - Pour plus de détails, reportez-vous aux instructions de l'application dans chaque magasin.
 - Environnement de réseau sans fil.

Connexion au réseau via l'application MusicCast CONTROLLER

■ Périphérique mobile (smartphone, etc.)

Pour utiliser l'appareil, vous devez disposer de l'application « MusicCast CONTROLLER ».

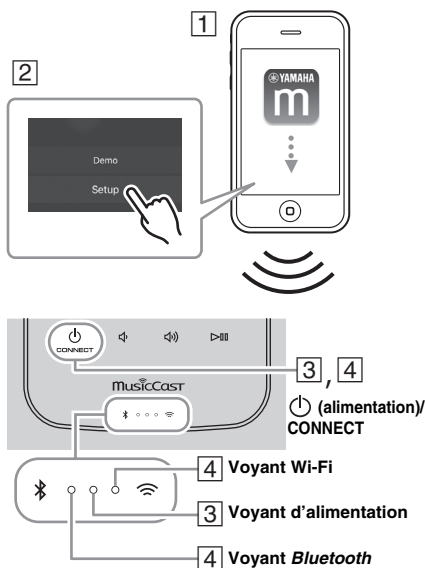

1 Installez l'application MusicCast CONTROLLER sur le périphérique mobile.

2 Démarrez l'application.

Une fois l'application lancée, sélectionnez « Configurer ».

Si vous avez déjà connecté un appareil compatible avec MusicCast au réseau, touchez (Paramètres) sur l'écran de sélection de pièce, puis définissez cette unité comme nouvel appareil.

3 Mettez-le sous tension.

Le voyant d'alimentation s'allume.

4 Appuyez sur la touche (alimentation)/CONNECT de l'appareil pendant 5 secondes.

Le voyant Wi-Fi et le voyant Bluetooth clignotent rapidement.

Suivez les instructions qui s'affichent dans l'application.

5 Suivez les instructions de l'application MusicCast CONTROLLER pour démarrer la lecture.

Si votre routeur prend en charge plusieurs SSID (noms de réseau), connectez le périphérique mobile au premier point d'accès (« SSID 1 », etc.)

■ Configuration des appareils et lecture de musique

Créer le réseau suivant (réseau MusicCast) à l'aide de l'application MusicCast CONTROLLER.

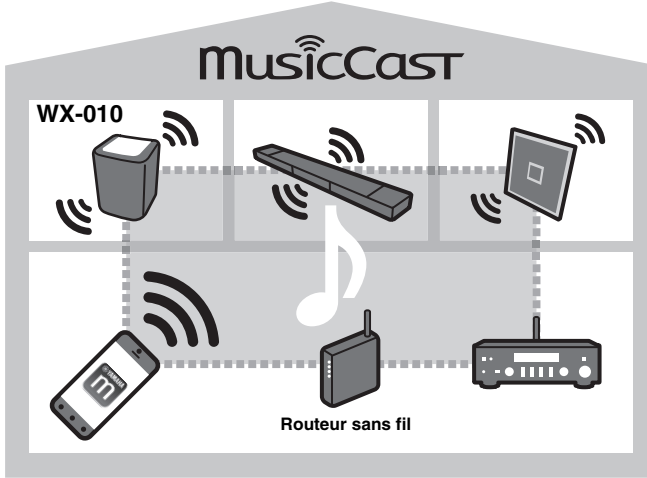

Si vous souhaitez installer un appareil compatible avec MusicCast dans une pièce hors de portée du routeur sans fil, connectez un autre appareil prenant en charge MusicCast au routeur à l'aide d'un câble réseau afin d'étendre la portée du réseau (mode Avancé).

Mode Standard

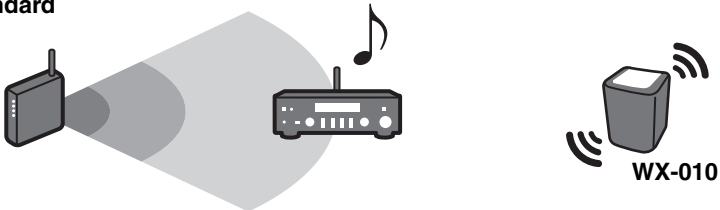

Mode Avancé

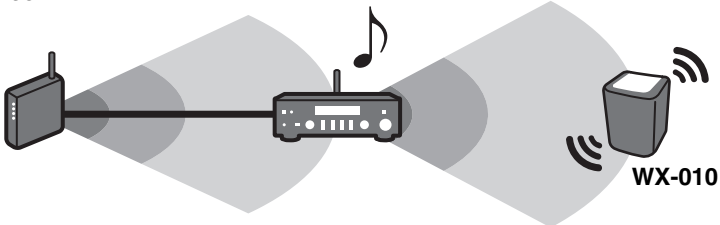

Selon l'endroit où il est placé, il se peut que l'appareil compatible avec MusicCast ne soit pas en mesure de lire une source audio haute résolution. Dans ce cas, connectez l'appareil directement au routeur à l'aide d'un câble réseau.

CONNEXION AU RÉSEAU VIA PARTAGE DES RÉGLAGES DU DISPOSITIF iOS

La toute première fois que vous mettez l'appareil sous tension, ou quand vous l'initialisez (☞ P.16), le voyant Wi-Fi clignote et l'appareil recherche automatiquement un dispositif iOS (tel qu'un iPhone). Vous pouvez configurer facilement une connexion sans fil en appliquant les paramètres réseau aux dispositifs iOS.

Avant d'effectuer cette opération, vérifiez que votre dispositif iOS est connecté à un routeur sans fil (point d'accès). Ce réglage est superflu si l'appareil est connecté à un réseau via « MusicCast CONTROLLER ».

1 Affichez l'écran de configuration sans fil sur le dispositif iOS et choisissez l'appareil avec « SETUP A NEW AIRPLAY SPEAKER... ».

- Suivez les instructions affichées sur l'écran du dispositif iOS.
- Pour bénéficier de toutes les fonctions de l'appareil, connectez-le à un réseau via l'application « MusicCast CONTROLLER ». (☞ P.7)

Remarque

- Il faut que le dispositif iOS dispose du système iOS 7.1 ou d'une version plus récente.
- Les paramètres réseau des dispositifs iOS ne peuvent pas être appliqués à l'appareil pour configurer une connexion sans fil si votre routeur sans fil (point d'accès) utilise le cryptage WEP.

ÉCOUTE DE LA RADIO INTERNET

Vous pouvez écouter les stations de radio du monde entier via Internet. Après avoir connecté l'appareil au réseau, utilisez l'application MusicCast CONTROLLER (☞ P.7) pour écouter la radio.



Vous pouvez utiliser la fonction avancée de vTuner (notamment l'ajout d'une nouvelle station à la liste) en accédant au site Web suivant à l'aide du navigateur Web de votre PC.

<http://yradio.vtuner.com/>

- Avant de mémoriser la station radio Internet, synntonisez une station radio Internet sur cet appareil.

- Pour créer un compte en vue de mémoriser vos stations, vous devez connaître l'ID vTuner de cet appareil et disposer d'une adresse électronique. Vous pouvez consulter l'ID vTuner ID dans l'application MusicCast CONTROLLER (☞ P.7)

Appuyez sur (Paramètres) sur l'écran de sélection de pièce, puis vérifiez les informations sur l'appareil.

ÉCOUTE DES MORCEAUX ENREGISTRÉS SUR L'ORDINATEUR ET LE PÉRIPHÉRIQUE NAS

Cet appareil vous permet de lire des fichiers musicaux, par exemple des fichiers MP3, WMA ou FLAC (format de compression de données audio sans perte) mémorisés sur l'ordinateur (serveur) connecté au réseau ou au NAS.

Réglage du partage des fichiers multimédias pour les fichiers musicaux

Pour lire des fichiers musicaux sur votre ordinateur avec cet appareil, vous devez effectuer le réglage du partage des fichiers multimédias entre l'appareil et l'ordinateur (Windows Media Player 11 ou version ultérieure). Les instructions suivantes utilisent Windows Media Player 12 sous Windows 7.

■ Windows Media Player 12

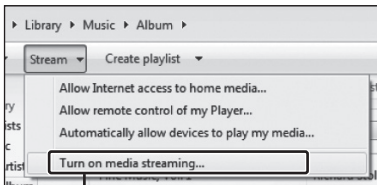

2 Activer la diffusion multimédia en continu...

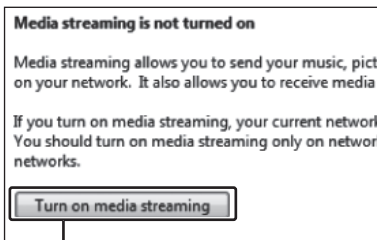

3 Activer la diffusion multimédia en continu

Seul le partage de fichiers multimédias est expliqué dans cette section. Une fois ce réglage terminé, lancez Windows Media Player sur votre PC pour démarrer la lecture.

- 1 Démarrez Windows Media Player 12 sur votre PC.
- 2 Sélectionnez « Diffuser en continu », puis « Activer la diffusion multimédia en continu ». La fenêtre du panneau de configuration de votre PC apparaît.
- 3 Cliquez sur « Activer la diffusion multimédia en continu ».
- 4 Sélectionnez « Autorisé » dans la liste déroulante située en regard de « WX-010 ».

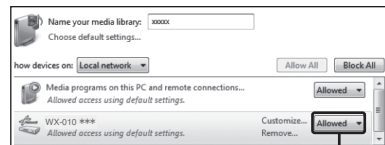

4 Autorisé



Les noms dans la liste correspondent aux noms des appareils (noms des pièces). Vous pouvez définir les noms des pièces via (Paramètres) sur l'écran de sélection de pièce. Si le nom de la pièce n'est pas défini, la plage du nom de pièce affiche simplement « WX-010 *** » (***) étant un numéro arbitraire).

- 5 Cliquez sur « OK » pour quitter.



Pour plus d'informations sur le réglage du partage des fichiers multimédias, reportez-vous aux rubriques d'aide de Windows Media Player.

◆ **Windows Media Player 11**

- 1 **Démarrez Windows Media Player 11 sur votre PC.**
- 2 **Sélectionnez « Bibliothèque », puis « Partage des fichiers multimédias ».**
- 3 **Cochez la case « Partager mes fichiers multimédias dans », sélectionnez l'icône « WX-010 », puis cliquez sur « Autorisé ».**



Les noms dans la liste correspondent aux noms des appareils (noms des pièces). Vous pouvez définir les noms des pièces via  (Paramètres) sur l'écran de sélection de pièce. Si le nom de la pièce n'est pas défini, la plage du nom de pièce affiche simplement « WX-010 *** » (***) étant un numéro arbitraire).

- 4 **Cliquez sur « OK » pour quitter.**

◆ **Pour un PC ou un NAS doté d'un autre logiciel de serveur DLNA**

Consultez le mode d'emploi de votre appareil ou logiciel et configurez les paramètres du partage des fichiers multimédias.

LECTURE DE FICHIERS MUSICAUX AVEC AirPlay

Lecture d'une foule de contenus avec un son haute qualité

La fonction AirPlay vous permet de lire des contenus musicaux iTunes/iPhone sur l'appareil via un réseau sans fil.

Lecture de contenus musicaux iTunes/iPhone

Effectuez la procédure ci-dessous pour lire des contenus musicaux iTunes/iPhone sur l'appareil.

1



iTunes
(exemple)

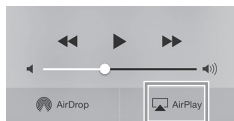

iPhone iOS9
(exemple)

- 1 **Mettez l'appareil sous tension et lancez iTunes sur le PC ou affichez l'écran de lecture sur l'iPhone.**

Si l'appareil est reconnu par iTunes/iPhone, l'icône AirPlay () s'affiche.

- 2 **Sur iTunes/iPhone, cliquez (appuyez) sur l'icône AirPlay et sélectionnez l'appareil (nom de pièce de l'appareil) comme dispositif de lecture audio.**

- 3 **Choisissez un morceau et lancez la lecture.**
«AirPlay» est automatiquement sélectionné comme source et la lecture démarre (sauf en veille éco).

2

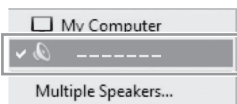

iTunes
(exemple)



iPhone iOS9
(exemple)

Le nom de la pièce de l'unité s'affiche à la place de « ----- » sur l'illustration ci-dessus.

Suppression d'AirPlay

Cliquez/appuyez  sur l'écran iTunes/iPhone et sélectionnez un appareil autre que le WX-010 dans la liste des haut-parleurs. Ou encore choisissez une source autre que AirPlay avec l'application « MusicCast CONTROLLER ».

ÉCOUTE DE MUSIQUE À PARTIR DE VOTRE DISPOSITIF *Bluetooth*

Cet appareil est doté d'une fonction *Bluetooth*. Vous pouvez écouter de la musique sans fil à partir de votre dispositif *Bluetooth* (smartphone, lecteur audio numérique, etc.). Reportez-vous également au mode d'emploi de votre dispositif *Bluetooth*.

- Installez cet appareil dans la même pièce que le dispositif avec lequel les signaux doivent être échangés (smartphone, lecteur audio portable compatibles avec le profil *Bluetooth* A2DP, etc.), à une distance directe de 10 m maximum.
- Assurez-vous qu'aucun obstacle ne se trouve entre cet appareil et le dispositif *Bluetooth*.

Jumelage de cet appareil à votre dispositif *Bluetooth*

■ Jumelage (enregistrement)

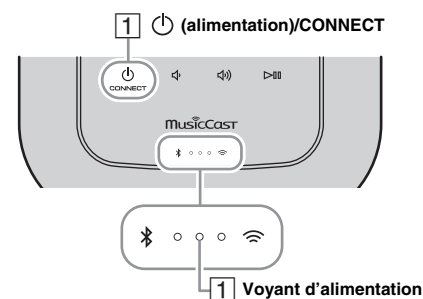

Le nom de la pièce de l'unité s'affiche à la place de « ----- », comme indiqué ci-dessus.

1 Mettez-le sous tension.

Le voyant d'alimentation s'allume.

2 Sur votre dispositif de connexion (appareil mobile), activez la fonction *Bluetooth*.

3 Effectuez le jumelage *Bluetooth* sur le dispositif de connexion.

Pour plus de détails, voir le mode d'emploi du dispositif de connexion.

4 Dans la liste des connexions *Bluetooth* du dispositif de connexion, sélectionnez cet appareil (le nom de la pièce de cet appareil est P.10).



- Vous devez terminer cette procédure, qui va de la mise sous tension de l'appareil au jumelage, en 5 minutes.
- Si vous êtes invité à saisir un code, saisissez les chiffres « 0000 ».

Remarque

Vérifiez si le processus d'appariement est terminé sur le dispositif de connexion. En cas d'échec du jumelage, recommencez à partir de l'étape [2]. Pour plus de détails, consultez le mode d'emploi du dispositif de connexion.

Connexion d'un dispositif déjà jumelé via *Bluetooth*

■ Connexion à partir du dispositif de connexion

1 Dans les réglages *Bluetooth* du dispositif de connexion, activez la fonction *Bluetooth*.

2 Dans la liste des connexions *Bluetooth* du dispositif de connexion, sélectionnez cet appareil (le nom de la pièce de cet appareil est P.10).

La connexion *Bluetooth* est établie et le voyant *Bluetooth* s'allume.

Désactivation d'une connexion *Bluetooth*

Si vous effectuez l'une des opérations suivantes lorsqu'une connexion *Bluetooth* est établie, la connexion *Bluetooth* est désactivée.

- Appuyez sur (alimentation)/CONNECT pour passer en veille.
- Vous appuyez sur la touche >>> pendant 3 secondes.
- Vous désactivez la connexion *Bluetooth* sur l'appareil connecté.

Écoute de musique via un casque sans fil

Vous pouvez écouter de la musique lue sur cet appareil avec un casque sans fil compatible *Bluetooth*. Le son est transmis au casque sans fil via l'application « MusicCast CONTROLLER » installée sur votre dispositif mobile.

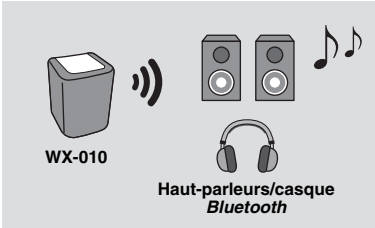

2

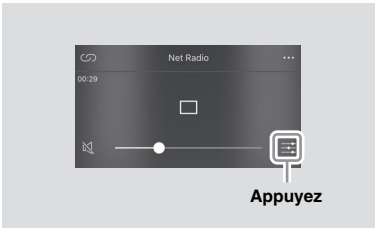

3

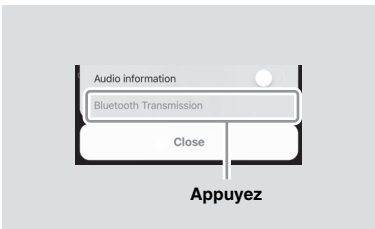

4

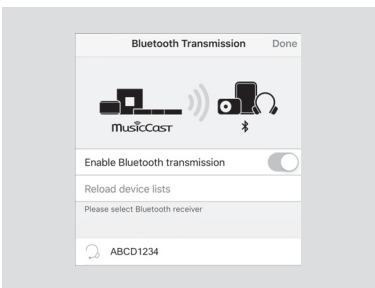

- 1 Mettez en veille la connexion *Bluetooth* du dispositif *Bluetooth* (casque sans fil, etc.).
- 2 Appuyez sur  dans l'écran de lecture de l'application « MusicCast CONTROLLER ».
- 3 Appuyez sur « Transmission *Bluetooth* ».
- 4 Sélectionnez le dispositif *Bluetooth* (casque sans fil, etc.).

Quand la connexion est établie, le voyant *Bluetooth* (P.3) s'allume.

- 5 Appuyez sur « Terminé ».

Le son est audible sur le dispositif *Bluetooth* de destination (casque sans fil, etc.).

Remarque

- Utilisez des dispositifs *Bluetooth* compatibles avec le profil A2DP.
- Le son d'AirPlay ou d'un dispositif *Bluetooth* ne peut être transmis à et reproduit par un autre dispositif *Bluetooth*.



- Le son de la source lue est aussi produit par l'appareil.
- Les saisies d'écran de l'application « MusicCast CONTROLLER » reproduites dans ce manuel proviennent d'un iPhone.
- Pour des détails sur l'utilisation de votre dispositif *Bluetooth*, consultez son mode d'emploi.

JUMELAGE STÉRÉO

Vous pouvez utiliser deux unités WX-010 pour lire des sources stéréo en définissant un haut-parleur comme unité gauche et l'autre comme unité droite.

Paramétrez séparément les haut-parleurs gauche et droit en effectuant les étapes ci-dessous.

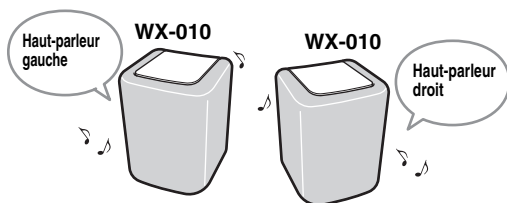

Remarque

- Pour pouvoir utiliser la fonction de jumelage stéréo, vous devez disposer de deux WX-010.
- Le jumelage stéréo est uniquement disponible quand le mode de veille réseau est activé (☞ P.16).

Réglages/Lecture de fichiers musicaux

1 Connectez chaque unité WX-010 au même réseau via l'application dédiée « MusicCast CONTROLLER ».

Si une unité WX-010 est reliée à une autre unité MusicCast, supprimez d'abord le lien via l'application dédiée « MusicCast CONTROLLER ».

2 Appuyez sur (alimentation)/CONNECT sur chaque unité pour les mettre en veille.

3 Appuyez sur les combinaisons suivantes de boutons pendant 3 secondes pour configurer les haut-parleurs gauche et droit.

① Pour configurer le haut-parleur gauche : et



Les voyants s'allument de droite à gauche à plusieurs reprises (voyez **A** dans le tableau), et l'appareil active la veille de jumelage.



② Pour configurer le haut-parleur droit : et



Les voyants s'allument de gauche à droite à plusieurs reprises (voyez **B** dans le tableau), et l'appareil démarre le jumelage.



Indication des voyants durant le jumelage stéréo

Statut de jumelage stéréo	Indication des voyants	
Démarrage du jumelage/ Vérification du haut-parleur gauche et droit	A Haut-parleur gauche De droite à gauche	B Haut-parleur droit De gauche à droite
Jumelage terminé	C Voyant central des deux côtés	

Une fois le jumelage terminé, le voyant central et les deux voyants latéraux s'allument alternativement (voyez **C** dans le tableau), et tous les voyants retrouvent leur statut normal.

4 Lancez la lecture avec l'application dédiée « MusicCast CONTROLLER ».







- Vous pouvez vérifier quelle unité est définie comme haut-parleur gauche et droit avec l'application dédiée « MusicCast CONTROLLER » (les voyants s'allument comme décrit avec **A** et **B** dans le tableau).
- En mode de jumelage stéréo, vous pouvez régler le volume des deux unités et les mettre hors tension en manipulant un seul haut-parleur.
- Si environ 5 minutes s'écoulent sans que l'unité ne trouve l'autre haut-parleur auquel se jumeler, le jumelage stéréo est automatiquement annulé.
- En mode de jumelage stéréo, les réglages autres que « Initialiser l'appareil. » (☞ P.16) ne sont pas disponibles.

Remarque

Le mode de jumelage stéréo reste actif même lorsque les haut-parleurs entrent en veille ou que le câble d'alimentation est débranché puis rebranché.

Annulation du jumelage stéréo

- 1 Appuyez sur  (alimentation)/CONNECT pour mettre les haut-parleurs gauche et droit en veille.
 - 2 Appuyez simultanément sur  (ou ) et  sur un des haut-parleurs pendant 3 secondes.
- Les voyants s'allument des deux côtés vers le centre et le jumelage stéréo est annulé.

Indication des voyants



Remarque

- Le jumelage stéréo peut uniquement être annulé en veille.
- Quand le jumelage stéréo est annulé sur un haut-parleur, la fonction est automatiquement annulée sur l'autre haut-parleur.
- Si un des haut-parleurs se déconnecte du réseau quand vous annulez le jumelage stéréo, annulez la fonction sur chaque haut-parleur.

MISE À JOUR DU MICROPROGRAMME

Vous pouvez mettre à jour le microprogramme uniquement lorsque l'appareil est connecté à Internet (** P.6). Suivez les instructions de l'application MusicCast CONTROLLER pour procéder à la mise à jour. Durant la mise à jour du microprogramme, les voyants clignent l'un après l'autre de gauche à droite pour indiquer le progrès.

Indication des voyants



Clignotement de gauche à droite dans l'ordre

Mise à jour terminée : Tous les voyants s'allument et l'appareil passe automatiquement en veille.

Échec de la mise à jour : Tous les voyants clignent. Débranchez le câble d'alimentation de la prise murale, rebranchez-le au bout de 30 secondes ou plus, puis remettez à jour le microprogramme.

Remarque

- N'utilisez pas l'appareil et ne débranchez pas le câble d'alimentation ou les câbles réseau pendant la mise à jour.
- Ne mettez pas l'appareil hors tension (activation de veille) lors de la mise à jour du microprogramme.



- L'application vous informe qu'une mise à jour du microprogramme est nécessaire.
- Si la connexion Internet n'est pas assez rapide ou si l'appareil est connecté au réseau sans fil via un adaptateur de réseau sans fil, il se peut que la mise à jour réseau ne soit pas possible, en fonction de l'état de la connexion réseau utilisée.

RÉGLAGE DES OPTIONS

Pour passer en mode de réglage des options (qui permet d'effectuer les réglages suivants), mettez l'appareil en veille, puis appuyez sur et maintenez et enfoncés pendant 5 secondes. *1

Réglages	Procédures
Initialiser l'appareil.	Appuyez sur la touche (alimentation)/CONNECT pendant 3 secondes (** P.3). Durant l'initialisation, les trois voyants clignent pendant environ 20 secondes.
Activer/désactiver la veille du réseau. *2	Appuyez sur la touche pendant 3 secondes. Le mode Veille du réseau est désactivé. Pour l'activer, répétez cette procédure. Mode activé : le voyant d'alimentation clignote deux fois, puis reste allumé. Mode désactivé : le voyant d'alimentation clignote deux fois, puis s'éteint.
Désactiver le Wi-Fi.	Appuyez sur la touche pendant 3 secondes. Le Wi-Fi est désactivé. Le voyant Wi-Fi clignote deux fois, puis s'éteint. Pour activer la fonction Wi-Fi, effectuez la procédure décrite sous « Connexion au réseau » (** P.6) et connectez à nouveau l'appareil au réseau.
Activer/désactiver la fonction Bluetooth.	Appuyez sur la touche pendant 3 secondes. La fonction Bluetooth est désactivée. Pour l'activer, répétez cette procédure. Fonction activée : le voyant Bluetooth clignote deux fois, puis reste allumé. Fonction désactivée : le voyant Bluetooth clignote deux fois, puis s'éteint.

*1 : si vous n'appuyez sur aucune touche pendant ces 10 secondes, l'appareil annule le mode de réglage des options.

*2 : la veille du réseau est une fonction qui permet de connecter l'appareil au réseau en utilisant un autre dispositif.

Veille éco

Quand vous désactivez la veille du réseau, l'appareil passe en veille et ses voyants ainsi que les fonctions réseau/Bluetooth sont désactivés, permettant de réduire la consommation électrique au strict minimum.

Tant que l'appareil est en veille éco, vous ne pouvez pas le démarrer avec l'application MusicCast CONTROLLER ni effectuer de réglages de jumelage stéréo. Effectuez ces opérations après avoir mis l'appareil sous tension en appuyant sur (alimentation)/CONNECT.

INFORMATIONS SUPPLÉMENTAIRES

■ DLNA

Quels types de serveurs puis-je utiliser pour rechercher ou lire des fichiers audio avec DLNA ?

Utilisez un serveur compatible DLNA, par exemple l'un des dispositifs suivants.

PC compatible avec Windows Media Player 12 ou Windows Media Player 11

Pour effectuer des recherches dans les dossiers (répertoires) de votre PC à partir de cet appareil, vous devez modifier le paramètre de partage de fichiers multimédias de Windows Media Player 12 ou de Windows Media Player 11 afin que cet appareil puisse avoir accès à ces dossiers. Pour plus d'informations sur Windows Media Player, adressez-vous à Microsoft Corporation.

■ iTunes

Puis-je lire des fichiers musicaux dans la bibliothèque iTunes sur le WX-010 ?

Utilisez pour cela AirPlay (☞ P.11).

■ Webradio

Puis-je ajouter d'autres stations radio Internet à cette liste ?

Sur le site Web « vTuner Internet Radio », vous pouvez ajouter manuellement les stations radio Internet qui ne figurent pas dans la liste.

Pour utiliser cette fonction, accédez à l'URL suivante afin d'obtenir un nouveau compte.

<http://yradio.vtuner.com/>

Pour créer un compte en vue de mémoriser vos stations, vous devez connaître l'ID vTuner de cet appareil et disposer d'une adresse électronique (☞ P.10).

Puis-je supprimer de la liste les stations radio Internet que je n'écoute pas ?

Vous ne pouvez pas supprimer la liste vTuner proprement dite.

Vous pouvez supprimer les stations radio que vous avez ajoutées en accédant au site Web « vTuner Internet Radio ».

MARQUES DE COMMERCE

MusicCast

MusicCast est une marque commerciale ou une marque déposée de Yamaha Corporation.

Bluetooth

La marque et les logos *Bluetooth*® sont des marques déposées détenues par *Bluetooth SIG, Inc.* et toute utilisation de telles marques par Yamaha Corporation est sous licence.

Pile de protocoles *Bluetooth* (Blue SDK)

Copyright 1999-2014 OpenSynergy GmbH
Tous droits réservés. Tous droits inédits réservés.

DLNA CERTIFIED™

DLNA™ et DLNA CERTIFIED™ sont des marques commerciales ou des marques déposées de Digital Living Network Alliance. Tous droits réservés. Toute utilisation non autorisée est strictement interdite.

Windows™

Windows est une marque déposée de Microsoft Corporation aux États-Unis et dans d'autres pays.

Internet Explorer, Windows Media Audio et Windows Media Player sont des marques déposées ou des marques commerciales de Microsoft Corporation aux États-Unis et/ou dans d'autres pays.

Android™ Google Play™

Android et Google Play sont des marques commerciales de Google Inc.

Wi-Fi CERTIFIED

Le logo Wi-Fi CERTIFIED est une marque de certification de Wi-Fi Alliance.

Explications relatives à la licence GPL

Certaines sections de ce produit font appel à un logiciel dit « libre GPL/LGPL ». Vous disposez uniquement d'un droit d'obtention, de copie, de modification et de redistribution de ce code libre. Pour des informations sur le logiciel libre GPL/LGPL et son obtention, ainsi que sur la licence GPL/LGPL, surfez sur le site Internet de Yamaha Corporation (<http://download.yamaha.com/sourcecodes/musiccast/>).



AirPlay, iPad, iPhone, iPod et iPod touch sont des marques d'Apple Inc., déposées aux États-Unis et dans d'autres pays. iPad Air et iPad mini sont des marques d'Apple Inc. App Store est une marque de service d'Apple Inc.

RÉSOLUTION DES PROBLÈMES

Reportez-vous au tableau suivant si l'appareil ne fonctionne pas convenablement. Si l'anomalie constatée n'est pas mentionnée ci-dessous, ou encore si l'action corrective suggérée est sans effet, mettez l'appareil hors tension, débranchez le câble d'alimentation et prenez contact avec un revendeur ou un centre SAV Yamaha agréé.

Généralités

Anomalies	Causes possibles	Solution
L'appareil ne se met pas sous tension ou les touches tactiles ne réagissent pas.	Vous avez appuyé sur l'une des touches tactiles du panneau supérieur lors du démarrage de l'appareil (l'appareil règle la sensibilité des touches tactiles lors du démarrage pendant environ 10 secondes après le branchement du câble d'alimentation à la prise murale).	Évitez d'appuyer sur les touches tactiles pendant le démarrage et attendez que l'appareil ait complètement démarré. Appuyez sur la touche  (alimentation)/ CONNECT une fois l'appareil complètement démarré (☞ P.3).
L'appareil se met hors tension immédiatement après la mise sous tension. Cet appareil ne fonctionne pas correctement.	Le câble d'alimentation n'est pas branché correctement.	Branchez correctement le câble d'alimentation.
L'appareil ne réagit à aucune commande.	Le microprocesseur interne s'est figé en raison d'une décharge électrique externe (provoquée par un orage ou une décharge d'électricité statique), ou d'une baisse importante de la tension d'alimentation.	Débranchez le câble d'alimentation de la prise murale, puis rebranchez-le au bout de 30 secondes.
Absence de son.	Aucune source appropriée n'a été sélectionnée.	Sélectionnez la source musicale de votre choix à l'aide de l'application MusicCast CONTROLLER (☞ P.7).
	Le volume est réduit au minimum ou est coupé.	Augmentez le niveau de volume.
Un appareil numérique ou un équipement à haute fréquence génère un brouillage.	Cet appareil est trop proche de l'équipement numérique ou à haute fréquence.	Éloignez l'appareil de l'équipement concerné.

MusicCast

Anomalies	Causes possibles	Solution
Impossible de définir les paramètres de connexion sur l'application MusicCast CONTROLLER.	L'appareil mobile n'est pas connecté au routeur sans fil de votre domicile.	Connectez l'appareil mobile au routeur sans fil, puis démarrez l'application MusicCast CONTROLLER.
	L'appareil est hors tension.	Mettez-le sous tension. Désactivez la transmission de données cellulaires.

Réseau

Anomalies	Causes possibles	Solution
Cet appareil n'est pas détecté avec l'application MusicCast CONTROLLER sur votre appareil mobile.	L'appareil et les périphériques mobiles ne se trouvent pas sur le même réseau.	Vérifiez les connexions réseau et vos paramètres de routeur avant de raccorder l'appareil et le périphérique mobile au même réseau.
	Votre périphérique mobile est connecté au SSID secondaire d'un routeur prenant en charge plusieurs SSID.	Lorsque votre périphérique mobile est connecté au SSID secondaire, l'accès au périphérique se connectant au SSID primaire ou au LAN est limité (seul l'accès à Internet est disponible). Connectez votre périphérique mobile au SSID primaire.
	Plusieurs routeurs sont connectés entre vos dispositifs de connexion (double routeur).	Déconnectez Internet momentanément, vérifiez le réseau local, puis connectez au même routeur le dispositif de connexion que vous souhaitez utiliser.

Anomalies	Causes possibles	Solution
La fonction réseau ne fonctionne pas.	Les paramètres réseau (adresse IP) n'ont pas été obtenus correctement.	Activez la fonction de serveur DHCP sur le routeur.
	L'appareil est en cours de démarrage. (L'appareil devient opérationnel 10 secondes après le branchement du câble d'alimentation à la prise murale.)	Utilisez la fonction de réseau une fois que l'appareil a complètement démarré.
La lecture s'arrête (la lecture en continu des morceaux est impossible).	Des fichiers non pris en charge se trouvent sur le serveur.	Retirez du dossier en cours de lecture les fichiers que l'appareil ne prend pas en charge (y compris les fichiers d'image ou les fichiers masqués).
Aucun PC n'est détecté avec l'application MusicCast CONTROLLER sur votre appareil mobile.	Le réglage du partage de support est incorrect.	Configurez le paramètre de partage et sélectionnez cet appareil comme un appareil sur lequel des contenus musicaux sont partagés (☞ P.10).
	Certains logiciels de sécurité installés sur votre PC bloquent l'accès de l'appareil à votre PC.	Vérifiez les réglages des logiciels de sécurité installés sur votre PC.
	L'appareil et le PC ne se trouvent pas sur le même réseau.	Vérifiez les connexions réseau et vos paramètres de routeur avant de raccorder l'appareil et le PC au même réseau.
	Votre PC est connecté au SSID secondaire d'un routeur prenant en charge plusieurs SSID.	Lorsque votre PC est connecté au SSID secondaire, l'accès au périphérique se connectant au SSID primaire ou au LAN est limité (seul l'accès à Internet est disponible). Connectez votre PC au SSID primaire.
	Plusieurs routeurs sont connectés entre vos dispositifs de connexion (double routeur).	Déconnectez Internet momentanément, vérifiez le réseau local, puis connectez au même routeur les dispositifs de connexion que vous souhaitez utiliser.
Impossible de lire la webradio.	La station de webradio sélectionnée est actuellement indisponible.	Il se peut qu'un problème soit survenu au niveau de la station de radio ou que le service ait été interrompu. Réessayez ultérieurement ou sélectionnez une autre station.
	La station de webradio sélectionnée n'émet pas actuellement.	Certaines stations de webradio n'émettent pas à certaines heures de la journée. Réessayez ultérieurement ou sélectionnez une autre station.
	L'accès au réseau est limité par les paramètres de pare-feu de vos dispositifs de connexion (tels que le routeur).	Vérifiez les paramètres de pare-feu de vos dispositifs de connexion. La webradio est uniquement lisible lorsqu'elle passe par le port désigné par chaque station de radio. Le numéro de port varie en fonction de la station de radio.
La mise à jour du microprogramme via le réseau a échoué.	La connexion réseau est instable.	Essayez d'effectuer une nouvelle mise à jour après un certain temps.
L'appareil ne peut pas se connecter à Internet via un routeur sans fil (point d'accès).	Le routeur sans fil (point d'accès) est hors tension.	Mettez-le sous tension.
	L'appareil et le routeur sans fil (point d'accès) sont trop éloignés.	Rapprochez l'appareil du routeur sans fil (point d'accès) (☞ P.6).
	Un obstacle se trouve entre l'appareil et le routeur sans fil (point d'accès).	Placez l'appareil et le routeur sans fil (point d'accès) de façon à ce qu'aucun obstacle ne se trouve entre les deux (☞ P.6).
Aucun réseau sans fil n'est détecté avec l'application MusicCast CONTROLLER sur votre appareil mobile.	Les fours à microondes ou autres appareils sans fil environnants peuvent entraver la communication sans fil.	Éteignez ces appareils.
	L'accès au réseau est limité par les paramètres de pare-feu du routeur sans fil (point d'accès).	Vérifiez les paramètres de pare-feu du routeur sans fil (point d'accès).
L'iPhone ne reconnaît pas l'appareil quand vous utilisez AirPlay.	L'appareil est connecté à un routeur SSID multiple.	L'accès à l'appareil est peut-être restreint par la fonction de séparation de réseau du routeur. Connectez l'iPhone à un SSID ayant accès à l'appareil.

Bluetooth

Anomalies	Causes possibles	Solution
Impossible d'apparier cet appareil avec le dispositif de connexion.	Le dispositif de connexion ne prend pas en charge le profil A2DP.	Effectuez les opérations d'appariement avec un dispositif qui prend en charge le profil A2DP.
	Le code d'accès du dispositif, notamment d'un adaptateur <i>Bluetooth</i> , que vous souhaitez jumeler avec cet appareil est différent de « 0000 ».	Utilisez un dispositif de connexion dont le code est « 0000 ».
	Cet appareil et le dispositif de connexion sont trop éloignés l'un de l'autre.	Rapprochez le dispositif de connexion de cet appareil.
	Il y a un dispositif (four à micro-ondes, réseau sans fil, etc.) qui émet des signaux dans la bande de fréquences de 2,4 GHz à proximité.	Eloignez cet appareil du dispositif qui émet des signaux radiofréquences.
	L'appareil est en veille.	Mettez l'appareil sous tension et procédez au jumelage (☞ P.12).
	Un autre dispositif <i>Bluetooth</i> est connecté.	Désactivez la connexion <i>Bluetooth</i> en cours, puis procédez au jumelage du nouveau dispositif.
	La fonction <i>Bluetooth</i> de cet appareil est désactivée.	Activez la fonction <i>Bluetooth</i> de l'appareil (☞ P.16).
Impossible d'établir une connexion <i>Bluetooth</i>.	Cet appareil n'est pas enregistré sur la liste des connexions <i>Bluetooth</i> du dispositif de connexion.	Renouvelez la procédure de jumelage (☞ P.12).
	L'appareil est en veille éco.	Mettez l'appareil sous tension, puis établissez une connexion <i>Bluetooth</i> (☞ P.12).
	Un autre dispositif <i>Bluetooth</i> est connecté.	Désactivez la connexion <i>Bluetooth</i> en cours, puis établissez une nouvelle connexion <i>Bluetooth</i> avec cet appareil.
	La fonction <i>Bluetooth</i> de cet appareil est désactivée.	Activez la fonction <i>Bluetooth</i> de l'appareil.
	Les informations de jumelage ont été supprimées.	Supprimez tout historique de jumelage du WX-010 sur le dispositif <i>Bluetooth</i> , puis effectuez à nouveau le jumelage avec le WX-010 (☞ P.12).
Absence de son ou interruption du son pendant la lecture.	La connexion <i>Bluetooth</i> de cet appareil avec le dispositif de connexion est désactivée.	Procédez à une nouvelle connexion <i>Bluetooth</i> (☞ P.12).
	Cet appareil et le dispositif de connexion sont trop éloignés l'un de l'autre.	Rapprochez le dispositif de connexion de cet appareil.
	Il y a un dispositif (four à micro-ondes, réseau sans fil, etc.) qui émet des signaux dans la bande de fréquences de 2,4 GHz à proximité.	Eloignez cet appareil du dispositif qui émet des signaux radiofréquences.
	La fonction <i>Bluetooth</i> du dispositif de connexion est désactivée.	Activez la fonction <i>Bluetooth</i> du dispositif de connexion.
	Le dispositif de connexion n'est pas réglé pour envoyer des signaux audio <i>Bluetooth</i> à cet appareil.	Vérifiez que la fonction <i>Bluetooth</i> du dispositif de connexion est correctement réglée.
	L'appariement du dispositif de connexion n'est pas configuré sur cet appareil.	Configurez l'appariement du dispositif de connexion sur cet appareil.
	Le volume du dispositif de connexion est réglé au minimum.	Augmentez le volume.
	Le dispositif de connexion est connecté à plusieurs dispositifs <i>Bluetooth</i> et cet appareil (WX-010) n'est pas sélectionné en tant qu'appareil de lecture.	Sélectionnez cet appareil en tant que dispositif de lecture pour le dispositif de connexion.

APPAREILS/SUPPORTS ET FORMATS DE FICHER PRIS EN CHARGE

■ Format de fichier

Cet appareil prend en charge les formats suivants.

Fichier	Fréquence d'échantillonnage (KHz)	Débit binaire de quantification (bit)	Débit	Nombre de voies	Lecture sans blanc
WAV (format PCM uniquement)	32/44,1/48/88,2/96/ 176,4/192	16/24	—	2	✓
MP3	32/44,1/48	—	320 kbps max.	2	—
WMA	32/44,1/48	—	320 kbps max.	2	—
MPEG-4 AAC	32/44,1/48	—	320 kbps max.	2	—
FLAC	32/44,1/48/88,2/96/ 176,4/192	16/24	—	2	✓
ALAC	32/44,1/48/88,2/96	16/24	—	2	✓
AIFF	32/44,1/48/88,2/96/ 176,4/192	16/24	—	2	✓

- Pour lire les fichiers FLAC, vous devez installer le logiciel serveur qui prend en charge le partage des fichiers FLAC via DLNA sur votre PC ou utiliser un serveur de stockage réseau prenant en charge les fichiers FLAC.
- Les contenus Digital Rights Management (DRM) ne peuvent pas être lus.

■ PC

PC doté du logiciel suivant.

- Windows Media Player 11/Windows Media Player 12

■ Serveur de stockage réseau (NAS)

NAS compatible avec la version 1.5 de DLNA.

■ AirPlay

Prend en charge le système iOS 7 ou une version ultérieure pour la configuration via « Wireless Accessory Configuration » (ou « WAC », désignant une technologie de configuration de périphériques sans fil).

AirPlay est compatible avec les iPhone, iPad et iPod touch disposant du système iOS 4.3.3 ou d'une version plus récente, les Mac dotés du système OS X Mountain Lion ou d'une version ultérieure, ainsi qu'avec les PC disposant du logiciel iTunes 10.2.2 ou d'une version ultérieure.

(à compter de juillet 2016)

Bluetooth

Bluetooth est une technologie de communication sans fil employant la bande de fréquence 2,4 GHz, qui peut être utilisée sans licence.

Gestion des communications Bluetooth

- La bande de 2,4 GHz utilisée par les périphériques compatibles Bluetooth est une bande radio partagée par différents types d'appareils. Alors que les périphériques compatibles Bluetooth utilisent une technologie réduisant l'influence d'autres équipements utilisant la même bande radio, une telle influence peut diminuer la vitesse ou la distance des communications et dans certains cas, interrompre les communications.
- La vitesse de transfert du signal et la distance à laquelle les communications sont possibles diffèrent selon la distance entre les périphériques de communication, la présence d'obstacles, les conditions des ondes radio et le type d'équipement.
- Yamaha ne saurait garantir toutes les connexions sans fil entre l'appareil et les périphériques compatibles avec la fonction Bluetooth.

CARACTÉRISTIQUES TECHNIQUES

■ LECTEUR

Réseau

- Interface Ethernet 100Base-TX/10Base-T
- Webradio Service vTuner pris en charge
- Fonction PC Client
.....DLNA Ver. 1.5 (fonction DMR) prise en charge
- Formats de fichier compatibles
..... WAV, FLAC, AIFF (192 kHz/24 bits)
..... ALAC (96 kHz/24 bits)
..... MP3, WMA, MPEG-4 AAC (48 KHz/-)
- AirPlayAirPlay pris en charge

Wi-Fi

- Normes de réseau sans fil IEEE 802.11 b/g/n
- Fréquence radio 2,4 GHz
- Méthodes de sécurité disponibles
..... WEP, WPA2-PSK (AES), mode mixte

■ Bluetooth

- Version *Bluetooth* Ver.2.1+EDR
- Protocoles pris en charge A2DP, AVRCP
- CODEC compatible
..... Sink : SBC, AAC
..... Source : SBC
- Mode de fonctionnement Sink ou Source
- Sortie sans fil *Bluetooth* classe 2
- Distance de communication maximale
..... 10m (sans obstructions)

■ GÉNÉRALITÉS

- Tension/fréquence du courant d'alimentation
(Modèle pour les É.-U.) CA 120 V, 60 Hz
(Autres modèles) CA 100-240 V, 50/60 Hz
- Consommation 8 W
- Consommation en veille
Veille du réseau désactivée/veille *Bluetooth* désactivée 0,2 W
Veille du réseau active/veille *Bluetooth* désactivée
..... a) Filaire : 1,8 W
..... b) Sans fil (Wi-Fi) : 2,0 W
Veille du réseau active/veille *Bluetooth* active
..... a) Filaire : 1,8 W
..... b) Sans fil (Wi-Fi) : 2,0 W
- Poids 1,7 kg
- Dimensions (L × H × P) 120 mm × 160 mm × 130 mm

Les informations de ce mode d'emploi reflètent les dernières spécifications techniques disponibles au moment de l'impression. Vous pouvez télécharger la version la plus récente de ce manuel en surfant sur le site Internet de Yamaha.

Important Notice: Guarantee Information for customers in EEA* and Switzerland**English**

For detailed guarantee information about this Yamaha product, and Pan-EEA* and Switzerland warranty service, please either visit the website address below (Printable file is available at our website) or contact the Yamaha representative office for your country. * EEA: European Economic Area

Remarque importante: informations de garantie pour les clients de l'EEE et la Suisse**Français**

Pour des informations plus détaillées sur la garantie de ce produit Yamaha et sur le service de garantie applicable dans l'ensemble de l'EEE ainsi qu'en Suisse, consultez notre site Web à l'adresse ci-dessous (le fichier imprimable est disponible sur notre site Web) ou contactez directement Yamaha dans votre pays de résidence. * EEE : Espace Economique Européen

Wichtiger Hinweis: Garantie-Information für Kunden in der EWR* und der Schweiz**Deutsch**

Für nähere Garantie-Information über dieses Produkt von Yamaha, sowie über den Pan-EWR*- und Schweizer Garantieservice, besuchen Sie bitte entweder die folgend angegebene Internetadresse (eine druckfähige Version befindet sich auch auf unserer Webseite), oder wenden Sie sich an den für Ihr Land zuständigen Yamaha-Vertrieb. *EWR: Europäischer Wirtschaftsraum

Viktigt: Garantiinformation för kunder i EES-området* och Schweiz**Svenska**

För detaljerad information om denna Yamahaprodukt samt garantiservice i hela EES-området* och Schweiz kan du antingen besöka nedanstående webbadress (en utskriftsvänlig fil finns på webbplatsen) eller kontakta Yamahas officiella representant i ditt land. * EES: Europeiska Ekonomiska Samarbetsområdet

Avviso importante: informazioni sulla garanzia per i clienti residenti nell'EEA* e in Svizzera**Italiano**

Per informazioni dettagliate sulla garanzia relativa a questo prodotto Yamaha e l'assistenza in garanzia nei paesi EEA* e in Svizzera, potete consultare il sito Web all'indirizzo riportato di seguito (è disponibile il file in formato stampabile) oppure contattare l'ufficio di rappresentanza locale della Yamaha. * EEA: Area Economica Europea

Aviso importante: información sobre la garantía para los clientes del EEE* y Suiza**Español**

Para una información detallada sobre este producto Yamaha y sobre el soporte de garantía en la zona EEE* y Suiza, visite la dirección web que se incluye más abajo (la versión del archivo para imprimir esta disponible en nuestro sitio web) o póngase en contacto con el representante de Yamaha en su país. * EEE: Espacio Económico Europeo

Belangrijke mededeling: Garantie-informatie voor klanten in de EER* en Zwitserland**Nederlands**

Voor gedetailleerde garantie-informatie over dit Yamaha-product en de garantieservice in heel de EER* en Zwitserland, gaat u naar de onderstaande website (u vindt een afdrukbaar bestand op onze website) of neemt u contact op met de vertegenwoordiging van Yamaha in uw land. * EER: Europese Economische Ruimte

<http://europe.yamaha.com/warranty/>

Manual Development Department
© 2016 Yamaha Corporation

Published 07/2016 AM-A0

WX-0100M/UG/Fr

PRÉCAUTIONS CONCERNANT LA SÉCURITÉ



CAUTION
RISK OF ELECTRIC SHOCK DO NOT OPEN



ATTENTION : POUR RÉDUIRE LES RISQUES D'INCENDIE ET DE DÉCHARGE ÉLECTRIQUE, NE PAS RETIRER LE COUVERCLE (OU LE PANNEAU ARRIÈRE). AUCUNE PIÈCE INTERNE NE PEUT ÊTRE CHANGÉE PAR L'UTILISATEUR. POUR L'ENTRETIEN, S'ADRESSER À UN PERSONNEL QUALIFIÉ.

• Explication des symboles



L'éclair avec une flèche à l'intérieur d'un triangle équilatéral est destiné à attirer l'attention de l'utilisateur sur la présence d'une « tension dangereuse » non isolée à l'intérieur du produit, pouvant être suffisamment élevée pour constituer un risque d'électrocution.



Le point d'exclamation à l'intérieur d'un triangle équilatéral est destiné à attirer l'attention de l'utilisateur sur la présence d'instructions importantes sur l'emploi ou de la maintenance (réparation) de l'appareil dans la documentation fournie.

IMPORTANT

Veillez enregistrer le numéro de série de cet appareil dans l'espace réservé à cet effet, ci-dessous.

MODÈLE :

No. de série :

Le numéro de série se trouve à l'arrière de l'appareil. Prière de conserver le mode d'emploi en lieu sûr pour toute référence future.

- 1 Lire ces instructions.
- 2 Conserver ces instructions.
- 3 Tenir compte de tous les avertissements.
- 4 Suivre toutes les instructions.
- 5 Ne pas utiliser cet appareil à proximité de l'eau.
- 6 Nettoyer cet appareil avec un chiffon sec seulement.
- 7 Ne pas recouvrir les ailettes de ventilation. Installer l'appareil selon les instructions du fabricant.
- 8 Ne pas installer près d'une source de chaleur, comme un appareil de chauffage, une résistance électrique, un poêle, ou tout autre appareil (amplificateurs compris) produisant de la chaleur.
- 9 Ne pas désamorcer le système de sécurité d'une fiche polarisée ou d'une fiche avec mise à la terre. Une fiche polarisée est munie de deux lames, dont l'une est plus large que l'autre. Une fiche avec mise à la terre est munie de deux lames et d'une broche de terre. La lame la plus large ou la troisième broche sont reliées à la terre pour des raisons de sécurité. Si la fiche fournie ne s'insère pas dans la prise, s'adresser à un électricien pour faire remplacer la prise obsolète.
- 10 Protéger le cordon d'alimentation de sorte qu'il ne risque pas d'être piétiné ou coincé, surtout au niveau des fiches, des prises et de sa sortie de l'appareil.
- 11 Utiliser seulement les fixations et accessoires spécifiés par le fabricant.
- 12 Utiliser seulement le chariot, socle, trépied, support ou meuble spécifié par le fabricant ou vendu avec l'appareil. Si un chariot est utilisé, faire attention de ne pas se blesser ou de le renverser pendant le transport de l'appareil.
- 13 Débrancher cet appareil pendant les orages électriques, ou s'il ne doit pas être utilisé pendant un certain temps.
- 14 Pour toute inspection s'adresser à un personnel qualifié. Une inspection est nécessaire en cas de dommage, quel qu'il soit, par exemple cordon d'alimentation ou fiche endommagé, liquide répandu ou objet tombé à l'intérieur de l'appareil, exposition de l'appareil à la pluie ou à l'humidité, fonctionnement anormal ou chute de l'appareil.

**Nous vous souhaitons un plaisir musical durable**

Yamaha et le Groupe des Entreprises Électroniques Grand Public de l'Association des Industries Électroniques vous demandent de tirer le meilleur parti de votre équipement tout en écoutant à un niveau non dommageable pour l'ouïe, c'est-à-dire un niveau où vous pouvez obtenir un son fort et clair, sans hurlement ni distorsion, mais sans aucun danger pour l'ouïe. Comme les sons trop forts causent des lésions auditives qui ne peuvent être détectées qu'à long terme, lorsqu'il est trop tard, Yamaha et le Groupe des

Entreprises Électroniques Grand Public de l'Association des Industries Électroniques vous déconseillent l'écoute prolongée à des volumes excessifs.

Informations de la FCC (Pour les clients résidents aux États-Unis)

1 **AVIS IMPORTANT : NE PAS APPORTER DE MODIFICATIONS À CET APPAREIL !**

Ce produit est conforme aux exigences de la FCC s'il est installé selon les instructions du mode d'emploi. Toute modification non approuvée expressément par Yamaha peut invalider l'autorisation, accordée par la FCC, d'utiliser ce produit.

2 **IMPORTANT : N'utiliser que des câbles blindés de haute qualité pour le raccordement de ce produit à des accessoires et/ou à un autre produit. Seuls le ou les câbles fournis avec le produit DOIVENT être utilisés. Suivre les instructions concernant l'installation. Le non respect des instructions peut invalider l'autorisation, accordée par la FCC, d'utiliser ce produit aux États-Unis.**

3 **REMARQUE : Ce produit a été testé et déclaré conforme aux normes relatives aux appareils numériques de Classe « B », telles que fixées dans l'Article 15 de la Réglementation FCC. Ces normes sont destinées à assurer une protection suffisante contre les interférences nuisibles avec d'autres appareils électroniques dans une installation résidentielle. Cet équipement génère et utilise des fréquences radio qui, en cas d'installation et d'utilisation non conformes aux instructions du mode d'emploi, peuvent être à l'origine d'interférences empêchant d'autres appareils de fonctionner.**

Cependant, la conformité à la Réglementation FCC ne garantit pas l'absence d'interférences dans une installation particulière. Si ce produit devait produire des interférences, ce qui peut être déterminé en « ÉTEIGNANT » et en « RALLUMANT » le produit, l'utilisateur est invité à essayer de corriger le problème d'une des manières suivantes :

Réorienter ce produit ou le dispositif affecté par les interférences.

Utiliser des prises d'alimentation branchées sur différents circuits (avec interrupteur de circuit ou fusible) ou installer un ou des filtres pour ligne secteur.

Dans le cas d'interférences radio ou TV, changer de place l'antenne et la réorienter. Si l'antenne est un conducteur plat de 300 ohms, remplacer ce câble par un câble de type coaxial.

Si ces mesures ne donnent pas les résultats escomptés, prière de contacter le détaillant local autorisé à commercialiser ce type de produit. Si ce n'est pas possible, veuillez contacter Yamaha Corporation of America A/V Division, 6600 Orangethorpe Avenue, Buena Park, CA 90620, États-Unis.

Les déclarations précédentes NE concernent QUE les produits commercialisés par Yamaha Corporation of America ou ses filiales.

Le présent appareil est conforme à la partie 15 des règles de la FCC et aux normes des CNR d'Industrie Canada applicables aux appareils radio exempts de licence. L'exploitation est autorisée aux deux conditions suivantes : (1) l'appareil ne doit pas produire de brouillage, et (2) l'appareil doit accepter tout brouillage subi, même si le brouillage est susceptible d'en compromettre le fonctionnement.

REMARQUE

Cet appareil a été testé et il s'est avéré être conforme aux limites déterminées pour un appareil numérique de Classe B, conformément à la partie 15 du Règlement FCC. Ces limites sont destinées à offrir une protection raisonnable contre les interférences nuisibles pouvant survenir en cas d'utilisation de ce produit dans un environnement domestique.

Cet appareil produit, utilise et peut émettre de l'énergie radioélectrique et, s'il n'est pas installé conformément aux instructions, peut provoquer des interférences radio. Il n'est toutefois pas garanti qu'aucune interférence ne se produira dans le cas d'une installation donnée. Si l'appareil provoque des interférences nuisibles à la réception de programmes radio ou de télévision, ce qui peut être déterminé en éteignant, puis en allumant l'appareil, l'utilisateur est prié de tenter de corriger le problème en prenant l'une ou plusieurs des mesures suivantes :

- Réorienter ou déplacer l'antenne réceptrice.
- Éloigner davantage l'appareil du récepteur.
- Raccorder l'appareil à une prise d'un circuit différent de celui du récepteur.
- Consulter le revendeur ou un technicien radio/télé expérimenté.

Cet équipement est conforme aux limites d'exposition aux rayonnements énoncées pour un environnement non contrôlé et respecte les règles des radioélectriques (RF) de la FCC lignes directrices d'exposition et d'exposition aux fréquences radioélectriques (RF) CNR-102 de l'IC. Cet équipement doit être installé et utilisé en gardant une distance de 20 cm ou plus entre le radiateur et le corps humain.

Cet émetteur ne peut pas être placé à proximité de ou utilisé conjointement avec tout autre émetteur ou antenne.

PRÉCAUTION FCC

Tout changement ou toute modification non approuvé expressément par le tiers responsable peut aboutir à l'interdiction de faire fonctionner cet appareil.

POUR LES CONSOMMATEURS CANADIENS

Pour prévenir tout choc électrique, faites correspondre la broche large de la fiche à la fente large et insérez complètement.

CAN ICES-3 (B)/NMB-3(B)

ATTENTION : VEUILLEZ LIRE CE QUI SUIT AVANT D'UTILISER L'APPAREIL.

- 1 Pour utiliser l'appareil au mieux de ses possibilités, lisez attentivement ce mode d'emploi. Conservez-le soigneusement pour référence.
- 2 Installez cet appareil dans un endroit frais, bien aéré, sec et propre - à l'abri de la lumière du soleil, des sources de chaleur, des vibrations, des poussières, de l'humidité et du froid. Pour une aération correcte, tenez compte des distances minimales suivantes.
Au-dessus : 5 cm
À l'arrière : 5 cm
Sur les côtés : 5 cm
- 3 Placez l'appareil loin des équipements, moteurs et transformateurs électriques, pour éviter les ronflements parasites.
- 4 N'exposez pas l'appareil à des variations brutales de température, ne le placez pas dans un environnement très humide (par exemple dans une pièce contenant un humidificateur) car cela peut entraîner la condensation d'humidité à l'intérieur de l'appareil qui elle-même peut être responsable de décharge électrique, d'incendie, de dommage à l'appareil ou de blessure corporelle.
- 5 Evitez d'installer l'appareil dans un endroit où des objets peuvent tomber, ainsi que là où l'appareil pourrait être exposé à des éclaboussures ou des gouttes d'eau. Sur le dessus de l'appareil, ne placez pas :
 - d'autres appareils qui peuvent endommager la surface de l'appareil ou provoquer sa décoloration.
 - des objets se consumant (par exemple, une bougie) qui peuvent être responsables d'incendie, de dommage à l'appareil ou de blessure corporelle.
 - des récipients contenant des liquides qui peuvent être à l'origine de décharge électrique ou de dommage à l'appareil.
- 6 Ne couvrez pas l'appareil d'un journal, d'une nappe, d'un rideau, etc. car cela empêcherait l'évacuation de la chaleur. Toute augmentation de la température intérieure de l'appareil peut être responsable d'incendie, de dommage à l'appareil ou de blessure corporelle.
- 7 Ne branchez pas la fiche du câble d'alimentation de l'appareil sur une prise secteur aussi longtemps que tous les raccordements n'ont pas été effectués.
- 8 Ne pas faire fonctionner l'appareil à l'envers. Il risquerait de chauffer et d'être endommagé.
- 9 N'exercez aucune force excessive sur les commutateurs, les boutons et les cordons.
- 10 Pour débrancher la fiche du câble d'alimentation au niveau de la prise secteur, saisissez la fiche et ne tirez pas sur le cordon.
- 11 Ne nettoyez pas l'appareil au moyen d'un solvant chimique, ce qui pourrait endommager la finition. Utilisez un chiffon sec et propre.
- 12 N'alimentez l'appareil qu'à partir de la tension prescrite. Alimenter l'appareil sous une tension plus élevée est dangereux et peut être responsable d'incendie, de dommage à l'appareil ou de blessure corporelle. Yamaha ne saurait être tenue responsable des dommages résultant de l'alimentation de l'appareil sous une tension autre que celle prescrite.
- 13 Pour empêcher tout dommage causé par les éclairs, déconnectez la câble d'alimentation et toute antenne extérieure de la prise murale pendant un orage.
- 14 Ne tentez pas de modifier ni de réparer l'appareil. Consultez le service Yamaha compétent pour toute réparation qui serait requise. Le coffret de l'appareil ne doit jamais être ouvert, quelle que soit la raison.
- 15 Si vous envisagez de ne pas vous servir de l'appareil pendant une longue période (par exemple, pendant les vacances), débranchez la fiche du câble d'alimentation au niveau de la prise secteur.
- 16 Lisez la section intitulée « GUIDE DE DÉPANNAGE » où figurent une liste d'erreurs de manipulation communes avant de conclure que l'appareil présente une anomalie de fonctionnement.
- 17 Avant de déplacer cet appareil, appuyez sur  pour le mettre hors tension, puis débranchez la fiche du câble d'alimentation au niveau de la prise secteur.
- 18 La condensation se forme lorsque la température ambiante change brusquement. En ce cas, débranchez la fiche du câble d'alimentation et laissez l'appareil reposer.
- 19 La température de l'appareil peut augmenter en raison d'une utilisation prolongée. Coupez l'alimentation de cet appareil et laissez-le au repos pour qu'il refroidisse.
- 20 Installez cet appareil à proximité de la prise secteur et à un emplacement où la fiche du câble d'alimentation est facilement accessible.
- 21 Utilisez le câble d'alimentation fourni avec cet appareil. L'emploi d'un câble d'alimentation différent de celui fourni peut provoquer un incendie ou endommager l'appareil.

Cet appareil n'est pas déconnecté du secteur tant qu'il reste branché à la prise de courant, même si l'appareil en soi est éteint par la touche . Dans cet état, l'appareil consomme une très faible quantité de courant.

AVERTISSEMENT

POUR RÉDUIRE LES RISQUES D'INCENDIE OU DE DÉCHARGE ÉLECTRIQUE, N'EXPOSEZ PAS CET APPAREIL À LA PLUIE OU À L'HUMIDITÉ.

- Les haut-parleurs de cet appareil utilisent des aimants. Ne placez pas d'objets sensibles au magnétisme comme un téléviseur à écran cathodique, une horloge, des cartes de crédit, des disquettes etc. au-dessus ou près de cet appareil.
- Il y a un risque possible de création d'interférences, visibles sur les images en couleurs si cet appareil est placé à côté d'un téléviseur à tube cathodique (tube de Braun). Dans ce cas, éloignez l'unité du téléviseur.

Informations concernant la collecte et le traitement des déchets d'équipements électriques et électroniques



Le symbole sur les produits, l'emballage et/ou les documents joints signifie que les produits électriques ou électroniques usagés ne doivent pas être mélangés avec les déchets domestiques habituels.

Pour un traitement, une récupération et un recyclage appropriés des déchets d'équipements électriques et électroniques, veuillez les déposer aux points de collecte prévus à cet effet, conformément à la réglementation nationale.

En vous débarrassant correctement des déchets d'équipements électriques et électroniques, vous contribuerez à la sauvegarde de précieuses ressources et à la prévention de potentiels effets négatifs sur la santé humaine qui pourraient advenir lors d'un traitement inapproprié des déchets.

Pour plus d'informations à propos de la collecte et du recyclage des déchets d'équipements électriques et électroniques, veuillez contacter votre municipalité, votre service de traitement des déchets ou le point de vente où vous avez acheté les produits.

Pour les professionnels dans l'Union européenne :

Si vous souhaitez vous débarrasser des déchets d'équipements électriques et électroniques, veuillez contacter votre vendeur ou fournisseur pour plus d'informations.

Informations sur la mise au rebut dans d'autres pays en dehors de l'Union européenne :

Ce symbole est seulement valable dans l'Union européenne. Si vous souhaitez vous débarrasser de déchets d'équipements électriques et électroniques, veuillez contacter les autorités locales ou votre fournisseur et demander la méthode de traitement appropriée.

En cas de déformation des couleurs ou de bruit lorsque cet appareil est utilisé près d'un téléviseur, éloignez l'appareil du téléviseur.

Ne pas utiliser cet appareil à moins de 22 cm de personnes ayant un stimulateur cardiaque ou un défibrillateur.

Les ondes radio peuvent avoir une incidence sur les équipements électroniques médicaux. N'utilisez pas cet appareil à proximité d'équipements médicaux ou à l'intérieur d'institutions médicales.

L'utilisateur n'est pas autorisé à rétro-concevoir, décompiler, modifier, traduire ou désassembler le logiciel utilisé dans cet appareil, aussi bien dans ses parties que dans sa totalité. En ce qui concerne les utilisateurs en entreprise, les employés de l'entreprise proprement dite ainsi que ses partenaires commerciaux doivent respecter les interdictions figurant dans cette clause. Si les termes de cette clause et de ce contrat ne peuvent pas être respectés, l'utilisateur devra immédiatement cesser d'utiliser le logiciel.

Nous, le fabricant Yamaha Music Europe GmbH, déclarons que cet appareil est conforme aux exigences essentielles et autres dispositions pertinentes de la Directive 1999/5/EC.

Yamaha Music Europe GmbH

Siemensstr. 22-34 25462 Rellingen, Germany

Tel: +49-4101-303-0



Bluetooth

Bluetooth est une technologie de communication sans fil employant la bande de fréquence 2,4 GHz, qui peut être utilisée sans licence.

Gestion des communications *Bluetooth*

- La bande 2,4 GHz utilisée par les périphériques compatibles *Bluetooth* est une bande radio partagée par différents types d'appareils. Alors que les périphériques compatibles *Bluetooth* utilisent une technologie réduisant l'influence d'autres équipements utilisant la même bande radio, une telle influence peut diminuer la vitesse ou la distance des communications et dans certains cas, interrompre les communications.
- La vitesse de transfert du signal et la distance à laquelle les communications sont possibles diffèrent selon la distance entre les périphériques de communication, la présence d'obstacles, les conditions des ondes radio et le type d'équipement.
- Yamaha ne saurait garantir toutes les connexions sans fil entre l'appareil et les périphériques compatibles avec la fonction *Bluetooth*.



Avec ce seul appareil, profitez de toute la musique que vous aimez, où que vous soyez. Compatible avec les produits MusicCast, c'est la plus pratique et compacte des solutions audio. Ouvrez la porte à un style musical nouveau et libéré !

Multiroom MusicCast

MusicCast est une révolution dans le domaine de l'audio en réseau. Les appareils MusicCast sont utilisables séparément ou ensemble, comme vous le souhaitez. Ils sont tous contrôlés via une application mobile, intuitive, fluide et simple d'accès. Utilisez une barre sonore, une enceinte sans-fil, un amplificateur, une chaîne ou tout autre appareil qui vous convient, puis combinez-les pour étendre votre système multiroom MusicCast. Le tout nouveau système MusicCast de Yamaha diffuse toute votre musique, partout, pour tous.

Profitez de toutes vos sources audio

MusicCast utilise un réseau sans-fil haute performance pour diffuser le son sans altération. Ce protocole peut transférer la musique d'un smartphone, PC ou NAS vers d'autres appareils MusicCast chez vous. Le contenu audio des smartphones et tablettes Bluetooth peut aussi être distribué aux appareils MusicCast dans plusieurs pièces.

À vos côtés à tout moment

Avec des dimensions compactes (seulement 120 mm de large, 160 mm de haut et 130 mm de profondeur), cette enceinte permet de profiter de la musique dans votre chambre, la cuisine, ou tout espace réduit. Un œillet à l'arrière permet également de l'accrocher au mur.

Simple & sophistiqué

Avec un design épuré s'harmonisant à n'importe quel intérieur, le WX-010 est équipé de boutons de type tactile, pour une ergonomie simplifiée. Il est aussi recouvert d'une grille qui repousse la poussière. Le WX-010 s'accorde parfaitement avec le YAS-306 qui utilise un matériau similaire.

Compact mais robuste

Le WX-010 utilise un système basé sur deux haut-parleurs deux voies avec un tweeter de 2,5 cm et un woofer de 9 cm. Des radiateurs passifs sur les côtés droit et gauche assurent un son robuste et dynamique malgré la taille de l'appareil.

Application de contrôle ergonomique

Touchez simplement l'interface ergonomique et contrôlez tout l'équipement audio et la musique chez vous. Pour davantage de détails, rendez-vous sur la page MusicCast.

Streaming via Bluetooth® ou AirPlay®

Écoutez toute la musique de votre smartphone via la connexion sans-fil Bluetooth ou AirPlay. Vous pouvez écouter la musique à partir d'applications, de radios ou de services du style YouTube™.

Sortie Bluetooth pour streaming astucieux

Le WX-010 est équipé de la dernière technologie Bluetooth, facilitant plus que jamais les opérations sans-fil. Vous pouvez diffuser la musique du WX-010 vers des enceintes ou des casques Bluetooth pour une écoute personnelle.

Appairage stéréo

Deux WX-010 peuvent être jumelés via l'application MusicCast pour faire office d'enceintes droite et gauche, offrant ainsi un son stéréo pour une zone d'écoute plus large.



Finition Noir



Finition Blanc

Spécifications principales

Haut-parleur	Woofer de 9 cm, Tweeter de 2,5 cm, Radiateur passif x 2
Connexions réseau	Filaire et Wi-Fi
Bluetooth	
Ver.2.1+EDR, A2DP, AVRCP, Codec Sink : SBC, AAC, Source : SBC	
Wi-Fi	Fréquence : 2.4 GHz
Consommation en veille	2 W (veille réseau), 0,5 W (mode Power save)
Dimensions (L x H x P)	120 x 160 x 130 mm
Poids	1,5 kg
Code EAN WX-010 Noir :	4957812607391
Code EAN WX-010 Blanc :	4957812607476
Eco-participation :	0,84 € HT, soit 1 € TTC

Pour toutes informations complémentaires, veuillez consulter le mode d'emploi correspondant.

YAMAHA MUSIC EUROPE

BP 70 - 77312 Marne-La-Vallée Cedex 2 - FRANCE
Tél : +33 (0)1 64 61 58 00 - Fax : +33 (0)1 64 80 59 38
www.yamaha.fr

musicCast

Powered by music

• The Wi-Fi CERTIFIED Logo is a certification mark of the Wi-Fi Alliance. The Wi-Fi Protected Setup Identifier Mark is a mark of the Wi-Fi Alliance. • DLNA™ and DLNA CERTIFIED™ are trademarks or registered trademarks of Digital Living Network Alliance. All rights reserved. Unauthorized use is strictly prohibited. • Spotify and Spotify logo are registered trademarks of the Spotify Group. • Napster and the Napster logo are trademarks and registered trademarks of Rhapsody International. • JUKE and JUKE logo are registered trademarks of Media-Saturn-Holding GmbH. The Bluetooth® word mark and logos are registered trademarks owned by Bluetooth SIG, Inc.